

GRAPHITE

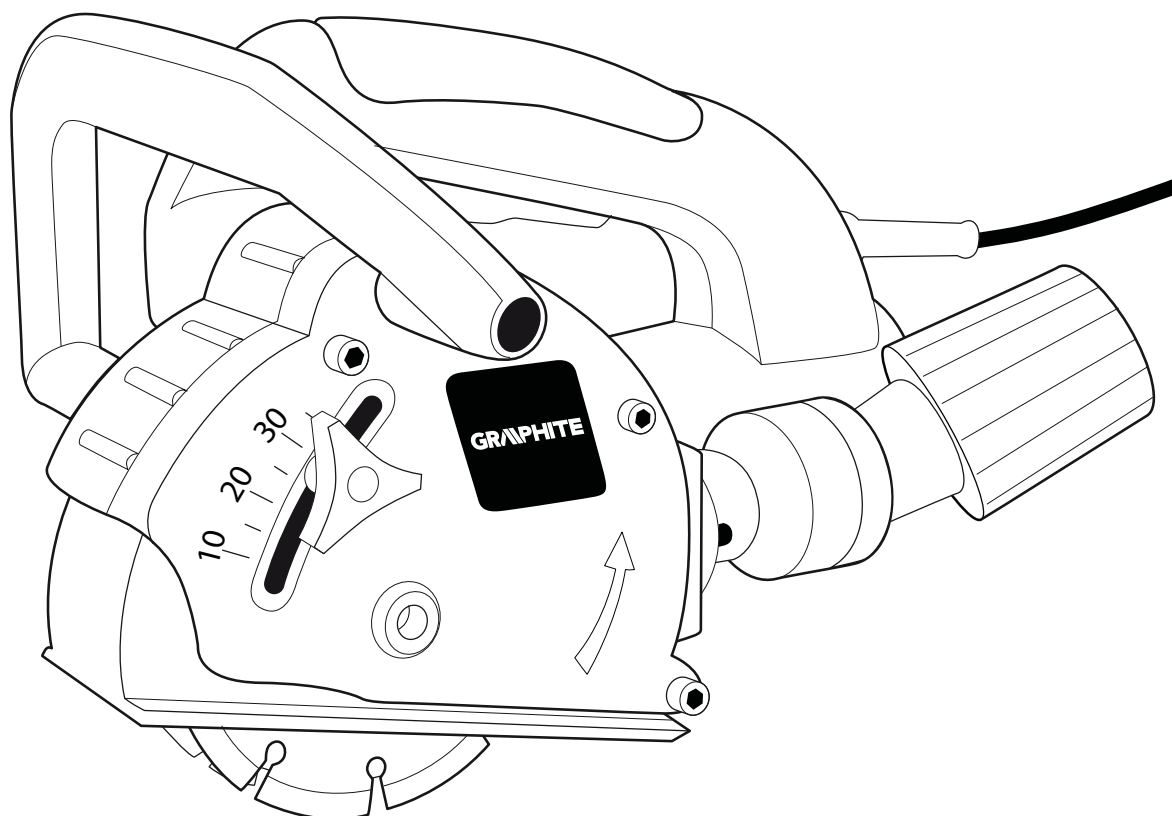

PL BRUZDOWNICA

GB WALL CHASER

RU ШТРОБОРЕЗ

UA ШТРОБОРИЗ

HU FALHORONYMARÓ

RO MASINA DE TAIAT CANELURI

DE NUTFRÄSE

LT MŪRO FREZA

LV RIEVZĀĢĪTIS

EE SOONEFREES

BG ФРЕЗА ЗА КАНАЛИ В БЕТОН

CZ DRÁŽKOVACÍ FRÉZKA

SK ZIDNI REZKALNIK

SI ZIDNI REZKALNIK

GR ΦΡΕΖΑ ΑΥΛΑΚΩΣΕΩΝ ΤΟΙΧΟΥ

SR MAŠINA ZA PRAVLJENJE BRAZDA

HR GLODALICA

IT FRESATRICE PER MURATURA

ES ROZADORA

59G370



PL	INSTRUKCJA OBSŁUGI	6
GB	INSTRUCTION MANUAL	16
RU	РУКОВОДСТВО ПО ЭКСПЛУАТАЦИИ	23
UA	ІНСТРУКЦІЯ З ЕКСПЛУАТАЦІЇ	31
HU	HASZNÁLATI UTASÍTÁS.	40
RO	INSTRUCTIUNI DE DESERVIRE	48
DE	BETRIEBSANLEITUNG.	56
LT	APTARNAVIMO INSTRUKCIJA.	64
LV	LIETOŠANAS INSTRUKCIJA	71
EE	KASUTUSJUHEND	78
BG	ИНСТРУКЦИЯ ЗА ОБСЛУЖВАНЕ	85
CZ	INSTRUKCE K OBSLUZE.	94
SK	NÁVOD NA OBSLUHU	102
SI	NAVODILA ZA UPORABO	110
GR	ΟΔΗΓΙΕΣ ΧΡΗΣΗΣ	118
SR	UPUTSTVO ZA UPOTREBU	127
HR	UPUTE ZA UPOTREBU.	135
IT	MANUALE PER L'USO.	142
ES	INSTRUCCIONES DE USO.	150

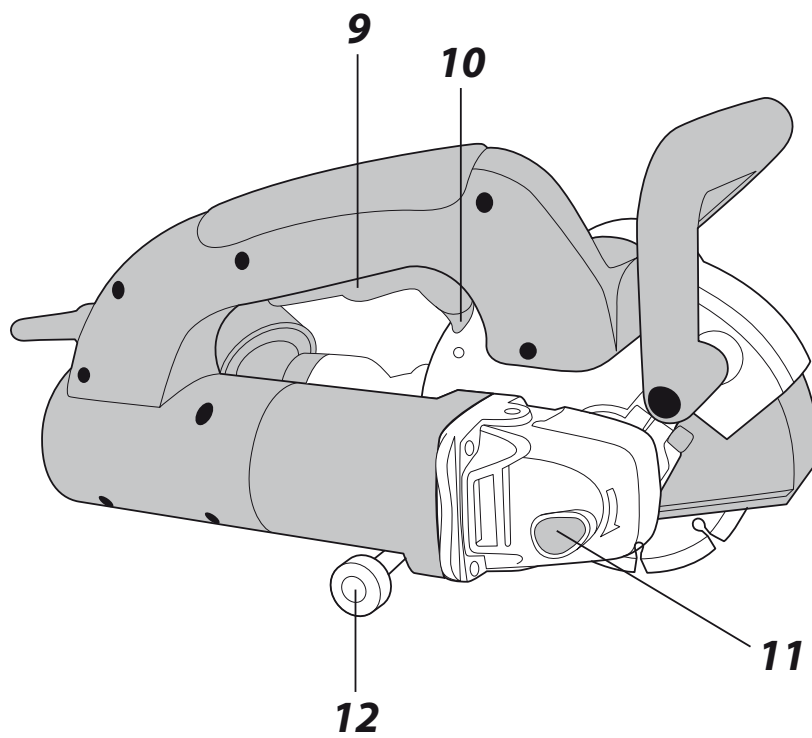
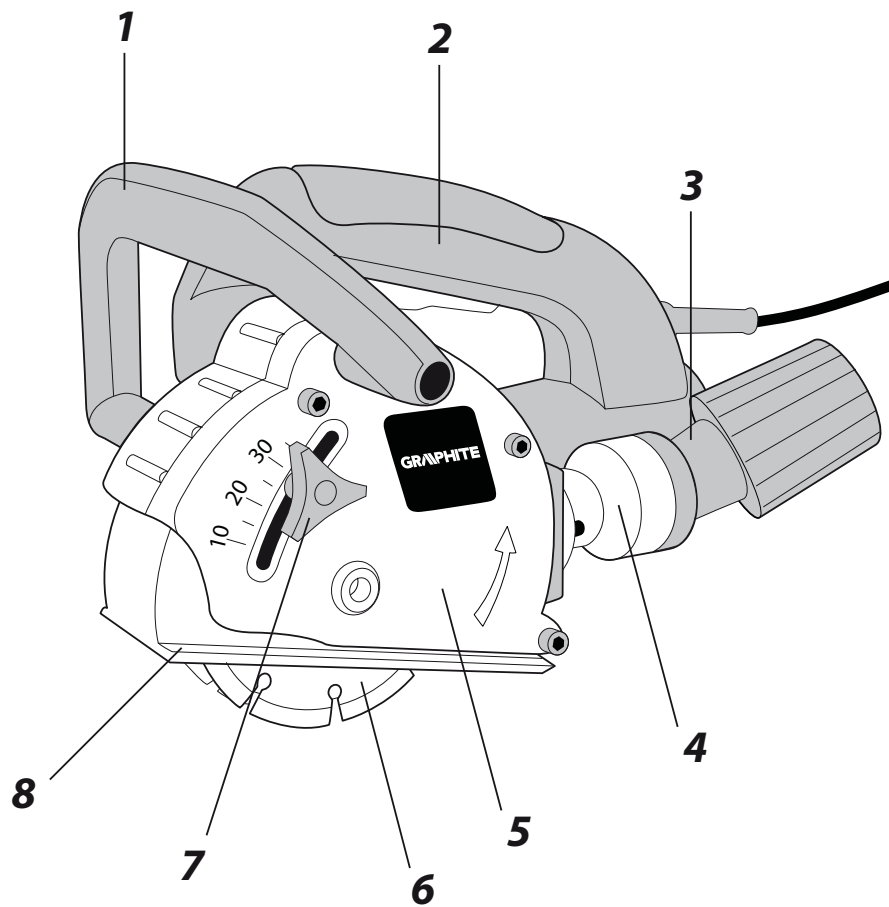

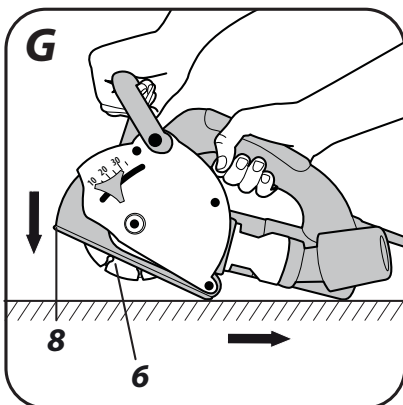
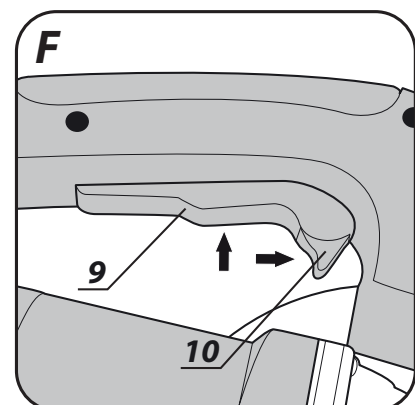
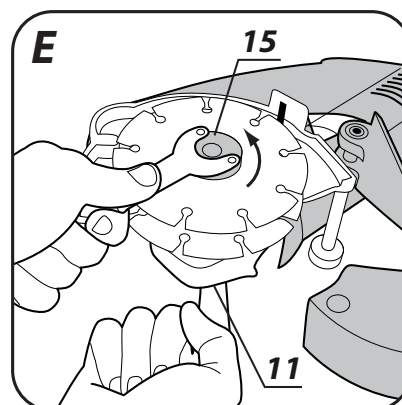
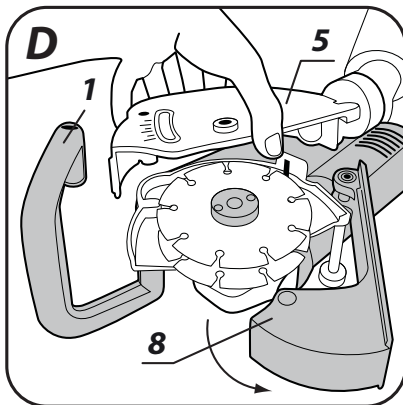
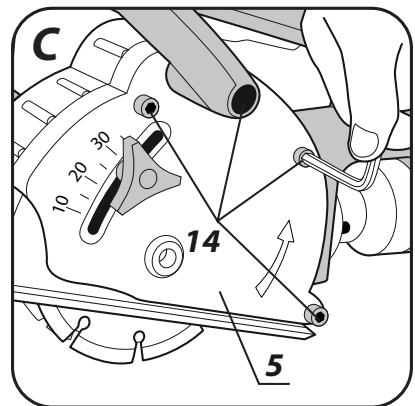
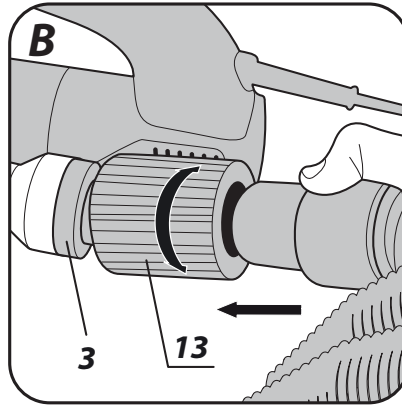
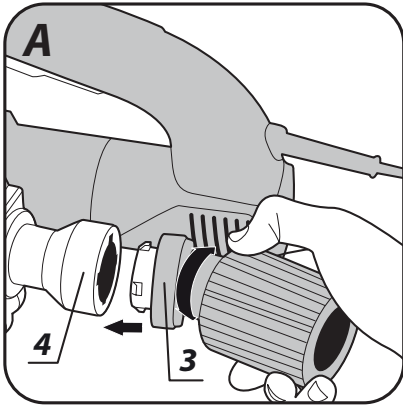

BRUZDOWNICA 59G370

UWAGA: PRZED PRZYSTĄPIENIEM DO UŻYTKOWANIA ELEKTRONARZĘDZIA NALEŻY UWAŻNIE PRZECZYTAĆ NINIEJSZĄ INSTRUKCJĘ I ZACHOWAĆ JĄ DO DALSZEGO WYKORZYSTANIA.

SZCZEGÓŁOWE PRZEPISY BEZPIECZEŃSTWA

SZCZEGÓLNE WARUNKI BEZPIECZEŃSTWA DLA BRUZDOWNICY

- **Elektronarzędzie należy użytkować tylko z załączoną w dostawie osłoną. Osłona musi być dobrze przymocowana do elektronarzędzia i tak ustawiona, aby zagwarantować jak największy stopień bezpieczeństwa, co oznacza, że zwrócona do operatora część tarczy tnącej ma być w jak największym stopniu osłonięta.** Osłona ma chronić operatora przed odłamkami i przypadkowym kontaktem z tarczą tnącą.
- **Stosować należy tylko diamentowe tarcze tnące.** To, że osprzęt daje się przymocować do elektronarzędzia, nie gwarantuje bezpiecznego jego użycia.
- **Dopuszczalna prędkość obrotowa stosowanego narzędzia roboczego nie może być mniejsza niż podana na elektronarzędziu maksymalna prędkość obrotowa.** Narzędzie robocze, obracające się z szybszą niż dopuszczalna prędkością, może się złamać, a jego części odprysnąć.
- **Diamentowych tarcz tnących można używać tylko do prac dla nich przewidzianych. Na przykład nie należy nigdy używać bocznej powierzchni tarczy tnącej do szlifowania.** Tarcze tnące przeznaczone są do usuwania materiału krawędzią tarczy. Wpływ sił bocznych może spowodować złamanie ściernicy tego rodzaju.
- **Do wybranej tarczy tnącej należy używać zawsze nieuszkodzonych kołnierzy mocujących prawidłowej wielkości.** Odpowiednie kołnierze podpierają tarczę tnącą i zmniejszają tym samym niebezpieczeństwo jej złamania
- **Średnica zewnętrzna i grubość narzędzia roboczego muszą odpowiadać wymiarom elektronarzędzia.** Narzędzia robocze o niewłaściwych wymiarach nie mogą być wystarczająco osłonięte lub kontrolowane.
- **Tarcze, podkładki, kołnierze i inny osprzęt muszą dokładnie pasować na wrzeciono elektronarzędzia.** Narzędzia robocze, które nie pasują dokładnie na wrzeciono elektronarzędzia, obracają się nierównomiernie, bardzo mocno wibrują i mogą spowodować utratę kontroli nad elektronarzędziem
- **W żadnym wypadku nie należy używać uszkodzonych narzędzi roboczych. Przed każdym użyciem należy skontrolować narzędzia robocze pod kątem odprysków i pęknięć. W razie upadku elektronarzędzia lub narzędzia roboczego, należy sprawdzić, czy nie uległo ono uszkodzeniu, lub użyć innego, nieuszkodzonego narzędzia.** Po sprawdzeniu i zamocowaniu narzędzia roboczego, należy uruchomić elektronarzędzie i pozostawić włączone przez minutę na najwyższych obrotach, zwracając przy tym uwagę, by użytkownik i inne osoby postronne znajdowały się poza strefą obracającego się narzędzia roboczego. Uszkodzone narzędzia łamią się zwykle podczas trwania tego testu.
- **Należy nosić osobiste wyposażenie ochronne. W zależności od rodzaju pracy, należy nosić maskę ochronną pokrywającą całą twarz, ochronę oczu lub okulary ochronne. W razie potrzeby należy użyć maski przeciwpyłowej, ochrony słuchu, rękawic ochronnych lub specjalnego fartucha, chroniącego przed małymi cząstkami ściernego i obrabianego materiału.** Należy chronić oczy przed unoszącymi się w powietrzu ciałami obcymi, powstałymi w czasie pracy. Maski przeciwpyłowa i ochronna dróg oddechowych muszą filtrować powstający podczas pracy pył. Oddziaływanie hałasu przez dłuższy okres czasu, może doprowadzić do utraty słuchu.
- **Należy uważać, by osoby postronne znajdowały się w bezpiecznej odległości od strefy zasięgu elektronarzędzia. Każdy, kto znajduje się w pobliżu pracującego elektronarzędzia, musi używać osobistego wyposażenia ochronnego.** Odłamki obrabianego przedmiotu lub pęknięte narzędzia

robocze mogą odpryskiwać i spowodować obrażenia również poza bezpośrednią strefą zasięgu.

- **Podczas prac, przy których elektronarzędzie mogłoby natrafić na ukryte przewody elektryczne lub na własny przewód, należy je trzymać tylko za izolowaną rękojeść.** Pod wpływem kontaktu z przewodami będącymi pod napięciem, wszystkie części metalowe elektronarzędzia znajdują się również pod napięciem i mogą spowodować porażenie prądem osoby obsługującej.
- **Przewód sieciowy należy trzymać z dala od obracających się narzędzi roboczych.** W przypadku utraty kontroli nad narzędziem, przewód sieciowy może zostać przecięty lub wciągnięty, a dłoń lub cała ręka mogą dostać się w obracające się narzędzie robocze.
- **Nigdy nie wolno odkładać elektronarzędzia przed całkowitym zatrzymaniem się narzędzia roboczego.** Obracające się narzędzie może wejść w kontakt z powierzchnią, na którą jest odłożone, przez co można stracić kontrolę nad elektronarzędziem.
- **Nie wolno przenosić elektronarzędzia, znajdującego się w ruchu.** Przypadkowy kontakt ubrania z obracającym się narzędziem roboczym może spowodować jego wciągnięcie i wwiercenie się narzędzia roboczego w ciało osoby obsługującej.
- **Należy regularnie czyścić szczeliny wentylacyjne elektronarzędzia.** Dmuchawa silnika wciąga kurz do obudowy, a duże nagromadzenie pyłu metalowego może spowodować zagrożenie elektryczne.
- **Nie należy używać elektronarzędzia w pobliżu materiałów łatwopalnych.** Iskry mogą spowodować ich zapłon.
- **Nie należy używać narzędzi, które wymagają płynnych środków chłodzących.** Użycie wody lub innych płynnych środków chłodzących może doprowadzić do porażenia prądem.

Odrzut i odpowiednie wskazówki bezpieczeństwa

Odrzut jest nagłą reakcją elektronarzędzia na zablokowanie lub zawadzenie obracającego się narzędzia roboczego, takiego jak ściernica, talerz szlifierski, szczotka druciana itd. Zaczepienie się lub zablokowanie prowadzi do nagłego zatrzymania się obracającego się narzędzia roboczego. Niekontrolowane elektronarzędzie zostanie przez to szarpnięte w kierunku przeciwnym do kierunku obrotu narzędzia roboczego.

- **Elektronarzędzie należy mocno trzymać, a ciało i ręce ustawić w pozycji, umożliwiającej złagodzenie odrzutu.** Jeżeli w skład wyposażenia standardowego wchodzi uchwyt dodatkowy, należy go zawsze używać, żeby mieć jak największą kontrolę nad siłami odrzutu lub momentem odwodzącym podczas rozruchu. Osoba obsługująca urządzenie może opanować szarpnięcia i zjawisko odrzutu poprzez zachowanie odpowiednich środków ostrożności.
- **Nie należy nigdy trzymać rąk w pobliżu obracających się narzędzi roboczych.** Narzędzie robocze może wskutek odrzutu zranić rękę.
- **Należy trzymać się z dala od strefy zasięgu, w której porusza się elektronarzędzie podczas odrzutu.** Na skutek odrzutu, elektronarzędzie przemieszcza się w kierunku przeciwnym do ruchu ściernicy w miejscu zablokowania.
- **Szczególnie ostrożnie należy obrabiać narożniki, ostre krawędzie itd. Należy zapobiegać temu, by narzędzia robocze zostały odbite lub by się one zablokowały.**
Obracające się narzędzie robocze jest bardziej podatne na zakleszczenie przy obróbce kątów, ostrych krawędzi lub gdy zostanie odbite. Może to stać się przyczyną utraty kontroli lub odrzutu.
- **Nie należy używać brzeszczotów do drewna lub zębatych.** Narzędzia robocze tego typu często powodują odrzut lub utratę kontroli nad elektronarzędziem.
- **Należy unikać zablokowania się tarczy tnącej lub za dużego nacisku. Nie należy przeprowadzać nadmiernie głębokich cięć.**
Przeciążenie tarczy tnącej podwyższa jej obciążenie i jej skłonność do zakleszczenia się lub zablokowania i tym samym możliwość odrzutu lub złamania się tarczy.
- **W przypadku zakleszczenia się tarczy tnącej lub przerwy w pracy, elektronarzędzie należy wyłączyć i odczekać, aż tarcza całkowicie się zatrzyma. Nigdy nie należy próbować wyciągać poruszającej się jeszcze tarczy z miejsca cięcia, gdyż może to wywołać odrzut.** Należy wykryć i usunąć przyczynę zakleszczenia się.
- **Nie włączać ponownie elektronarzędzia, dopóki znajduje się ono w materiale. Przed kontynuacją cięcia, tarcza tnąca powinna osiągnąć swoją pełną prędkość obrotową.** W przeciwnym wypadku ściernica może się zaczepić, wyskoczyć z przedmiotu obrabianego lub spowodować odrzut.
- **Płyty lub duże przedmioty należy przed obróbką podeprzeć, aby zmniejszyć ryzyko odrzutu,**

spowodowanego przez zakleszczoną tarczę. Duże przedmioty mogą się ugiąć pod ciężarem własnym. Obrabiany przedmiot należy podeprzeć z obydwu stron, zarówno w pobliżu linii cięcia jak i przy krawędzi.

- **Zachowaj szczególną ostrożność przy wycinaniu otworów w ścianach lub operowaniu w innych niewidocznych obszarach.** Wgłębiająca się w materiał tarcza tnąca może spowodować odrzut narzędzia po natrafieniu na przewody gazowe, wodociągowe, przewody elektryczne lub inne przedmioty.

Dodatkowe wskazówki bezpieczeństwa

- Napięcie sieci powinno być zgodne z wielkością napięcia podaną na tabliczce znamionowej elektronarzędzia.
- Nie rozpoczynaj pracy przed osiągnięciem pełnych obrotów przez elektronarzędzie.
- **Należy używać odpowiednich przyrządów poszukiwawczych pod kątem występowania ukrytych przewodów zasilających instalacji elektrycznej, gazowej lub wodno-kanalizacyjnej lub poprosić o pomoc zakłady miejskie.** Kontakt z przewodami znajdującymi się pod napięciem może doprowadzić do powstania pożaru, uszkodzenie przewodu gazowego może doprowadzić do wybuchu. Wniknięcie do przewodu wodociągowego powoduje szkody rzeczowe lub może spowodować porażenie elektryczne.
- **Przy obróbce kamienia należy zastosować odsysanie pyłu. Odkurzacz musi być dostosowany do odsysania pyłu kamiennego.** Użycie tych urządzeń zmniejsza zagrożenie pyłem.
- Elektronarzędzie należy trzymać podczas pracy mocno w obydwu rękach i zapewnić bezpieczną pozycję pracy. Elektronarzędzie prowadzone jest bezpiecznie w obydwu rękach.
- **Każdorazowo przed połączeniem elektronarzędzia do sieci, należy sprawdzać przewód zasilający. Nie wolno używać elektronarzędzia z uszkodzonym przewodem. Nie należy dotykać uszkodzonego przewodu; w przypadku uszkodzenia przewodu podczas pracy, należy wyciągnąć wtyczkę z gniazda.** Uszkodzony przewód podwyższa ryzyko porażenia prądem, zlecić wymianę w uprawnionym warsztacie.

UWAGA! Urządzenie służy do pracy wewnątrz pomieszczeń.

Mimo zastosowania konstrukcji bezpiecznej z samego założenia, stosowania środków zabezpieczających i dodatkowych środków ochronnych, zawsze istnieje ryzyko szcążtkowe doznania urazów podczas pracy.

Objaśnienie zastosowanych piktogramów:

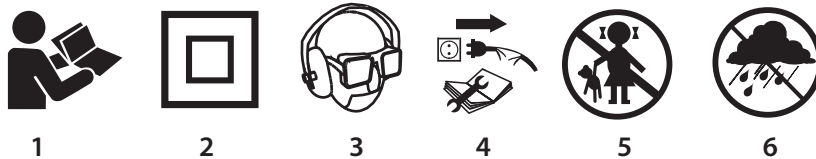

1. Przeczytaj instrukcję obsługi, przestrzegaj ostrzeżeń i warunków bezpieczeństwa w niej zawartych.
2. Urządzenie z izolacją klasy drugiej.
3. Używaj środki ochrony osobistej (gogle ochronne, ochronniki słuchu, maskę przeciwpyłową).
4. Odłącz przewód zasilający przed rozpoczęciem czynności obsługowych lub naprawczych.
5. Nie dopuszczać dzieci do narzędzia.
6. Chronić przed deszczem.

BUDOWA I PRZEZNACZENIE

Bruzdownica jest ręcznym elektronarzędziem napędzanym jednofazowym silnikiem komutatorowym z izolacją II klasy.

Elektronarzędzie przeznaczone jest do cięcia i wykonywania bruzd instalacyjnych w ścianach, podłogach itp. w materiałach takich jak: beton, kamień, cegła itp., bez użycia wody.

Konstrukcja bruzdownicy posiada system umożliwiający podłączenie jej do zewnętrznego układu odprowadzającego pył np. odkurzacza przemysłowego, który powinien być podłączony podczas pracy.

Obszary jej użytkowania to wykonawstwo prac remontowo - budowlanych oraz wszelkich prac z zakresu samodzielnej działalności amatorskiej (majsterkowanie)

 **Nie wolno używać elektronarzędzia niezgodnie z jego przeznaczeniem.**

OPIS STRON GRAFICZNYCH

Poniższa numeracja odnosi się do elementów urządzenia przedstawionych na stronach graficznych niniejszej instrukcji.

1. Uchwyt przedni
2. Rękojeść
3. Adapter
4. Króciec odprowadzania pyłu
5. Osłona tarcz tnących
6. Tarcza tnąca
7. Pokrętło blokady stopy
8. Stopa
9. Włącznik
10. Dźwignia blokady włącznika
11. Przycisk blokady wrzeciona
12. Rolka prowadząca
13. Nakrętka
14. Śruby
15. Kołnierz zewnętrzny

* Mogą występować różnice między rysunkiem a wyrobem.

OPIS UŻYTYCH ZNAKÓW GRAFICZNYCH



UWAGA



OSTRZEŻENIE



MONTAŻ/USTAWIENIA



INFORMACJA

WYPOSAŻENIE I AKCESORIA



- | | |
|---|----------|
| 1. Klucz specjalny | - 1 szt. |
| 2. Adapter | - 1 szt. |
| 3. Klucz sześciokątny | - 1 szt. |
| 4. Podkładka dystansowa o grubości 3,8 mm | - 5 szt. |
| 5. Podkładka dystansowa z podtoczeniem | - 1 szt. |
| 6. Dłuto | - 1 szt. |
| 7. Walizka transportowa | - 1 szt. |

PRZYGOTOWANIE DO PRACY

MONTAŻ / DEMONTAŻ ADAPTERA

-  • Wsunąć adapter (3) (zwracając uwagę, aby jego występy trafiły w prowadzenia) do króćca odprowadzania pyłu (4) i zabezpieczyć obracając w prawo (**rys. A**).
- Demontaż adaptera przebiega w odwrotnej kolejności do jego montażu.

ODPROWDZANIE PYŁU

-  **Podczas pracy bruzdownica powinna być podłączony do zewnętrznego urządzenia odprowadzania pyłu.**
-  • Poluzować nakrętkę (13) adaptera (3).
- Wsunąć końcówkę węża ssącego systemu odprowadzania pyłu do adaptera (3) i zabezpieczyć dokręcając nakrętkę (13) (**rys. B**) (zwrócić uwagę na szczelne połączenie).

 Rozpoczynając pracę należy uruchomić systemu odprowadzania pyłu np. odkurzacz przemysłowy a następnie bruzdownicę. Po zakończeniu pracy należy postępować w sposób odwrotny najpierw wyłączyć bruzdownicę a później odkurzacz. Takie postępowanie pozwoli uniknąć niepotrzebnego zapylenia w miejscu pracy. W niektórych modelach odkurzaczy przemysłowych posiadających gniazdo zasilające dla elektronarzędzi następuje automatyczne włączenie i wyłączenie odkurzacza sterowane włącznikiem elektronarzędzia.

USTAWIANIE SZEROKOŚCI BRUZDY / WYMIANA TARCZ TNĄCYCH

 **Należy stosować tylko diamentowe tarcze tnące przeznaczone do pracy na sucho, zwracając uwagę na maksymalną dopuszczalną prędkość obrotową zaznaczoną na tarczy tnącej.**

 Szerokość bruzdy zależna jest od ilości podkładek dystansowych umieszczonych pomiędzy tarczami tnącymi i od grubości tarcz tnących. Zakres szerokości bruzdy wynosi od 8 do 26 mm.

Szerokość bruzdy można wyliczyć w następujący sposób:

Szerokość bruzdy = ilość podkładek dystansowych x ich grubość + grubość tarcz tnących.

 **Bez względu na ilość zastosowanych podkładek dystansowych pomiędzy tarczami tnącymi, podkładka dystansowa z podtoczeniem musi być użyta i umieszczona bezpośrednio pod drugą tarczą tnącą celem jej centrycznego osadzenia.**

 Bruzdownica może być użytkowana z jedną lub z dwoma tarczami tnącymi.

- Odkręcić pokrętło blokady stopy (7) i obrócić do dołu stopę (8).
- Odkręcić śruby (14) mocujące osłonę tarcz tnących (5) (rys. C).
- Odsunąć uchwyt przedni (1) i zdjąć osłonę tarcz tnących (5) (rys. D).
- Wcisnąć i przytrzymać przycisk blokady wrzeciona (11), odkręcić kluczem specjalnym (w wyposażeniu) kołnierz zewnętrzny (15) (rys. E).
- **Ważne!** Nakrętkę należy pokręcać w lewo zgodnie z kierunkiem obrotu tarcz tnących.
- Zdjąć z wrzeciona tarcze tnące, podkładki dystansowe oraz kołnierz wewnętrzny i dokładnie oczyścić.
- **Ważne!** Zabierak kołnierza wewnętrznego musi być właściwie osadzony na wrzecionie.
- Zamontować kołnierz wewnętrzny, tarcze tnące wraz z podkładkami dystansowymi tak, aby uzyskać pożądaną szerokość bruzdy (należy zwrócić uwagę na właściwy kierunek obrotów tarcz tnących - patrz strzałki na tarczach tnących i pokrywie ochronnej).
- Dokręcić kołnierz zewnętrzny (15) przytrzymując wciśnięty przycisk blokady wrzeciona (11).
- Zamontować pozostałe elementy w kolejności odwrotnej do ich demontażu.

 **Niezależnie od pożądanej szerokości bruzdy, należy zamontować wszystkie podkładki dystansowe, aby nie nastąpiło poluzowanie tarcz tnących. Między tarczami tnącymi musi być zamontowana przynajmniej jedna podkładka dystansowa. Podczas pracy z dwoma tarczami tnącymi należy zawsze jednocześnie wymieniać obie tarcze tnące.**

USTAWIANIE GŁĘBOKOŚCI BRUZDY

 Regulowana stopa bruzdownicy jest zarazem ogranicznikiem głębokości cięcia. Głębokość cięcia można regulować w zakresie od 8 do 30 mm.

- Poluzować pokrętło blokady stopy (7)
- Przesunąć stopę (8) na pożądaną głębokość cięcia korzystając z podziałki umieszczonej na osłonie tarcz tnących (5).
- Dokręcić pokrętło blokady stopy (7) celem zabezpieczenia ustawionej wartości.

PRACA / USTAWIENIA

 **Przed użyciem bruzdownicy należy skontrolować stan tarcz tnących. Nie wolno używać wyszczerbionych, pękniętych, zwichrowanych lub w inny sposób uszkodzonych tarcz tnących. Zużyte tarcze tnące należy wymienić na nowe. Przed przystąpieniem do pracy należy przeprowadzić rozruch próbny bez obciążenia trwający, co najmniej jedną minutę.**

Po zakończeniu pracy zawsze należy wyłączyć bruzdownicę i odczekać, aż tarcze tnące całkowicie zatrzymają się. Dopiero wtedy można odłożyć bruzdownicę.

 **Tarcze tnące muszą być prawidłowo zamocowane i muszą swobodnie obracać się.**
Nigdy nie wolno przeciągać bruzdownicy. Przeciąganie i nadmierne dociskanie mogą

spowodować niebezpieczne pęknięcia tarcz tnących.

- Nigdy nie wolno uderzać tarczami tnącymi o materiał obrabiany.
- Nigdy nie wolno stosować tarcz tnących od pilarek tarczowych przeznaczonych do przecinania drewna. Zastosowanie takich tarcz tnących często skutkuje zjawiskiem odrzutu elektronarzędzia, utratą nad nim kontroli i może prowadzić do uszkodzenia ciała operatora.

WŁĄCZANIE / WYŁĄCZANIE

 Napięcie sieci musi odpowiadać wielkości napięcia podanego na tabliczce znamionowej bruzdownicy. Podczas uruchamiania i pracy bruzdownicę należy trzymać obiema rękami.

 Bruzdownica posiada włącznik zabezpieczający przed przypadkowym uruchomieniem.

Włączanie:

- Przesunąć dźwignię blokady włącznika (10) do przodu.
- Wcisnąć przycisk włącznika (9) (rys. F).

Wyłączanie:

- Zwolnić nacisk na przycisk włącznika (9).

PRACA BRUZDOWNICĄ

 Bruzdownica przeznaczona jest wyłącznie do wykonywania cięć prostoliniowych. Niedopuszczalne jest wykonywanie cięć krzywoliniowych lub zaokrągleń. Urządzenie przeznaczone jest wyłącznie do pracy na sucho.

 Przed rozpoczęciem pracy należy zbadać miejsce, w którym będzie prowadzona praca pod względem niewidocznych instalacji wodnych, elektrycznych lub gazowych, które należy zlokalizować za pomocą specjalnego przyrządu do wyszukiwania przewodów.

 Po uruchomieniu bruzdownicy należy odczekać, aż tarcze tnące osiągną prędkość maksymalną dopiero wtedy można rozpocząć pracę. Podczas wykonywania cięcia nie wolno włączać lub wyłączać bruzdownicy. Włącznik może być obsługiwany jedynie wówczas, gdy tarcze tnące odsunięte są od obrabianego materiału.

- 
- Ustawić szerokość i głębokość cięcia.
 - Przyłożyć tylną część stopy (8) wraz z rolką prowadzącą (12) do muru (tarcze tnące uniesione nad powierzchnią muru).
 - Uruchomić bruzdownicę i odczekać, aż tarcze tnące osiągną pełną prędkość obrotową.
 - Stopniowo opuszczać bruzdownicę wgłębiając się tarczami tnącymi w mur (podczas tego ruchu tylna krawędź stopy powinna stykać się z powierzchnią muru) (rys. G).
 - Gdy stopa pilarki całą powierzchnią spocznie na murze kontynuować cięcie, przesuując bruzdownicę w kierunku do siebie (w kierunku przeciwnym do kierunku obrotu tarcz tnących).
 - Wycinanie zakończyć w sposób odwrotny do jego rozpoczynania obracając bruzdownicę wokół linii styku tylnej krawędzi stopy z murem.
 - Zezwolić, aby po wyłączeniu tarcze tnące całkowicie zatrzymały się i dopiero wtedy można odłożyć bruzdownicę.
 - Powstały w bruździe mostek należy usunąć za pomocą przecinaka.

 Aby wyrównać nierówności powstające podczas tworzenia bruźdy należy ustawić większą głębokość cięcia o ok. 3 mm, aniżeli pożądana. Podczas przekuwania ścian np. za pomocą młota udarowego można w dużym stopniu zapobiec odpryskiwaniu materiału na powierzchni ściany wykonując uprzednio za pomocą bruzdownicy rowek z maksymalną głębokością cięcia.

 Po wyłączeniu bruzdownicy nie należy wyhamowywać obracających się tarcz tnących dociskając je do obrabianego materiału lub wciskając przycisk blokady wrzeciona.

 Nie wolno dociskać bruzdownicy zbyt silnie. Nacisk powinien być umiarkowany i rozłożony równomiernie na powierzchnię styku stopy z materiałem obrabianym. Wywieranie zbyt dużego nacisku na bruzdownicę może spowodować, nadmierne nagrzewanie silnika, uszkodzenie tarcz tnących lub zadziałanie zabezpieczenia przeciw przeciążeniowego. Stosować okresowe przerwy w pracy.

 Urządzenie posiada system elektroniczny zapewniający własności stabilizujące prędkość obrotową jak również zabezpieczenie przeciw przeciążeniowe. W przypadku nadmiernego obciążenia silnik

bruzdownicy zostaje automatycznie zatrzymany. W takim przypadku należy natychmiast odciążyć bruzdownicę i ponownie włączyć bez obciążenia na około 1 min. w celu schłodzenia.

 Tarcze tnące podczas pracy osiągają bardzo wysokie temperatury – nie należy ich dotykać nieosłoniętymi częściami ciała przed ich schłodzeniem.

 Przy cięciu szczególnie twardych materiałów może dojść do przegrzania tarczy tnącej, a tym samym do jej uszkodzenia. Snop iskier otaczający tarczę tnącą jest objawem przegrzania. Należy wtedy natychmiast przerwać cięcie i ochłodzić tarczę tnącą zezwalając, aby bruzdownica popracował z najwyższą prędkością obrotową bez obciążenia przez 3 - 5 minut.

Wyraźnie zmniejszająca się wydajność cięcia i snop iskier otaczający tarczę tnącą może być oznaką stępienia tarczy tnącej.

OBSŁUGA I KONSERWACJA

 Przed przystąpieniem do jakichkolwiek czynności związanych z instalowaniem, regulacją, naprawą lub obsługą należy wyjąć wtyczkę przewodu zasilającego z gniazdka sieciowego.

-  • Bruzdownicę najlepiej czyścić za pomocą miękkiej szczotki lub strumienia sprężonego powietrza.
 • Do czyszczenia nie wolno stosować wody lub chemicznych środków czyszczących.
 • Bruzdownicę zawsze należy przechowywać w miejscu suchym, niedostępnym dla dzieci.
 • Należy utrzymywać w stanie drożności szczeliny wentylacyjne silnika.
 • W przypadku występowania nadmiernego iskrzenia na komutatorze zlecić sprawdzenie stanu szczotek węglowych silnika osobie wykwalifikowanej.
 • Należy regularnie sprawdzać dokręcenie wszystkich śrub i wkrętów mocujących. W czasie pracy mogą one z czasem ulec poluzowaniu.
 • Wymianę przewodu zasilającego lub inne naprawy należy powierzać wyłącznie autoryzowanemu warsztatowi serwisowemu.

WYMIANA SZCZOTEK WĘGLOWYCH

 Zużyte (krótsze niż 5 mm), spalone lub pęknięte szczotki węglowe silnika należy natychmiast wymienić. Zawsze dokonuje się jednocześnie wymiany obu szczotek węglowych.

Czynność wymiany szczotek węglowych należy powierzyć wyłącznie osobie wykwalifikowanej wykorzystując części oryginalne.

 Wszelkiego rodzaju usterki powinny być usuwane przez autoryzowany serwis producenta.

PARAMETRY TECHNICZNE

DANE ZNAMIONOWE

Bruzdownica	
Parametr	Wartość
Napięcie zasilania	230 V AC
Częstotliwość zasilania	50 Hz
Moc znamionowa	1320 W
Prędkość obrotowa na biegu jałowym	9000 min ⁻¹
Klasa ochronności	II
Średnica tarczy tnącej	125 mm
Wewnętrzna średnica tarczy tnącej	22,2 mm
Rozmiar gwintu wrzeciona	M14
Zakres szerokości bruzdy	8 - 26 mm
Zakres głębokości cięcia	8 - 30 mm
Masa	4,2 kg
Rok produkcji	2016

 **DANE DOTYCZĄCE HAŁASU I DRGAŃ**
Informacje na temat hałasu i wibracji

Poziomy emitowanego hałasu, takie jak poziom emitowanego ciśnienia akustycznego Lp_A oraz poziom mocy akustycznej Lw_A i niepewność pomiaru K, podano poniżej w instrukcji zgodnie z normą EN 60745.

Wartości drgań (wartość przyspieszeń) a_h i niepewność pomiaru K oznaczono zgodnie z normą EN 60745-2-22, podano poniżej.

Podany poniżej w niniejszej instrukcji poziom drgań został pomierzony zgodnie z określoną przez normą EN 60745 procedurę pomiarową i może zostać użyty do porównywania elektronarzędzi. Można go też użyć do wstępnej oceny ekspozycji na drgania.

Podany poziom drgań jest reprezentatywny dla podstawowych zastosowań elektronarzędzia. Jeżeli elektronarzędzie użyte zostanie do innych zastosowań lub z innymi narzędziami roboczymi, a także, jeśli nie będzie wystarczająco konserwowane, poziom drgań może ulec zmianie.

Podane powyżej przyczyny mogą spowodować zwiększenie ekspozycji na drgania podczas całego okresu pracy.

Aby dokładnie oszacować ekspozycję na drgania, należy uwzględnić okresy, kiedy elektronarzędzie jest wyłączone lub kiedy jest włączone ale nie jest używane do pracy. W ten sposób łączna ekspozycja na drgania może się okazać znacznie niższa.

Należy wprowadzić dodatkowe środki bezpieczeństwa w celu ochrony użytkownika przed skutkami drgań, takie jak: konserwacja elektronarzędzia i narzędzi roboczych, zabezpieczenie odpowiedniej temperatury rąk, właściwa organizacja pracy.

Poziom ciśnienia akustycznego: $L_{p_A} = 97,16 \text{ dB(A)}$ $K = 3 \text{ dB(A)}$

Poziom mocy akustycznej: $L_{w_A} = 108,16 \text{ dB(A)}$ $K = 3 \text{ dB(A)}$

Wartość przyspieszeń drgań: $a_h = 7,451 \text{ m/s}^2$ $K = 1,5 \text{ m/s}^2$

OCHRONA ŚRODOWISKA / CE



Produktów zasilanych elektrycznie nie należy wyrzucać wraz z domowymi odpadkami, lecz oddać je do utylizacji w odpowiednich zakładach. Informacji na temat utylizacji udzieli sprzedawca produktu lub miejscowe władze. Zużyty sprzęt elektryczny i elektroniczny zawiera substancje niebezpieczne dla środowiska naturalnego. Sprzęt nie poddany recyklingowi stanowi potencjalne zagrożenie dla środowiska i zdrowia ludzi.

* Zastrzega się prawo dokonywania zmian.

„Grupa Topex Spółka z ograniczoną odpowiedzialnością” Spółka komandytowa z siedzibą w Warszawie, ul. Pograniczna 2/4 (dalej: „Grupa Topex”) informuje, iż wszelkie prawa autorskie do treści niniejszej instrukcji (dalej: „Instrukcja”), w tym m.in. jej tekstu, zamieszczonych fotografii, schematów, rysunków, a także jej kompozycji, należą wyłącznie do Grupy Topex i podlegają ochronie prawnej zgodnie z ustawą z dnia 4 lutego 1994 roku, o prawie autorskim i prawach pokrewnych (tj. Dz. U. 2006 Nr 90 Poz 631 z późn. zm.). Kopiowanie, przetwarzanie, publikowanie, modyfikowanie w celach komercyjnych całości Instrukcji jak i poszczególnych jej elementów, bez zgody Grupy Topex wyrażonej na piśmie, jest surowo zabronione i może spowodować pociągnięcie do odpowiedzialności cywilnej i karnej.

Deklaracja Zgodności WE

/EC Declaration of Conformity/

/Megfelelési Nyilatkozat (EK)/

**Producent**

/Manufacturer/

/Gyártó/

Grupa Topex Sp. z o.o. Sp. k.

ul. Pograniczna 2/4, 02-285 Warszawa, Polska

Wyrób

/Product/

/Termék/

Bruzdownica

/ Slot cutting machine /

/ Falhoronymaró/

Model

/Model./

/Modell/

59G370

Numer seryjny

/Serial number/

/Sorszám/

00001 ÷ 99999

Opisany wyżej wyrób jest zgodny z następującymi dokumentami:

/The above listed product is in conformity with the following UE Directives:/

/A fent jelzett termék megfelel az alábbi irányelveknek:/

Dyrektywa Maszynowa 2006/42/WE

/Machinery Directive 2006/42/EC/

/ 2006/42/EK Gépek /

Dyrektywa o Kompatybilności Elektromagnetycznej 2014/30/UE

/EMC Directive 2014/30/EU /

/2014/30/EK Elektromágneses összeférhetőség/

Dyrektywa o RoHS 2011/65/UE

/RoHS Directive 2011/65/UE/

2011/65/EK RoHS

oraz spełnia wymagania norm:

/and fulfils requirements of the following Standards:/

/valamint megfelel az alábbi szabványoknak:/

EN 60745-1:2009+A11; EN 60745-2-22:2011 ; ZEK 01.4-08/11.11; EN 55014-1:2006/+A1:2009/+A2:2011;

EN 55014-2:1997/+A1:2001/+A2:2008 ; EN 61000-3-2:2006/+A1:2009/+A2:2009 ; EN 61000-3-3:2013

Ostatnie dwie cyfry roku, w którym umieszczono znak CE: 08

/Last two figures of CE marking year:/

/A CE jelzés felhelyezése évének utolsó két számjegye:/

Nazwisko i adres osoby mającej miejsce zamieszkania lub siedzibę w UE upoważnionej do przygotowania dokumentacji technicznej

/Name and address of the person who established in the Community and authorized to compile the technical file/

/A műszaki dokumentáció összeállítására felhatalmazott, a közösség területén lakóhellyel vagy székhellyel rendelkező személy neve és címe./

Paweł Szopa

ul. Pograniczna 2/4

02-285 Warszawa

Paweł Szopa

Pełnomocnik ds. jakości firmy GRUPA TOPEX

/GRUPA TOPEX Quality Agent /

/A GRUPA TOPEX Minőségügyi meghatalmazott képviselője/

Warszawa, 2016-04-21

GWARANCJA I SERWIS

 Warunki gwarancji oraz opis postępowania w przypadku reklamacji zawarte są w załączonej Karcie Gwarancyjnej.

Serwis Centralny
GTX Service
Ul. Pograniczna 2/4
02-285 Warszawa

tel. +48 22 573 03 85
fax. +48 22 573 03 83
e-mail graphite@gtxservice.pl

Sieć Punktów Serwisowych do napraw gwarancyjnych i pogwarancyjnych dostępna na platformie internetowej **gtxservice.pl**

GRAPHITE zapewnia dostępność części zamiennych oraz materiałów eksploatacyjnych dla urządzeń i elektronarzędzi. Pełna oferta części i usług na **gtxservice.pl**.

Zeskanuj QR kod i wejdź na **gtxservice.pl**



WALL CHASER 59G370

CAUTION: BEFORE USING THE POWER TOOL READ THIS MANUAL CAREFULLY AND KEEP IT FOR FUTURE REFERENCE.

DETAILED SAFETY REGULATIONS

- **Use the power tool only when included guard is installed. Guard must be securely fitted to power tool and adjusted to guarantee the best possible safety level, which means that cutting blade part facing operator must be shielded as much as possible.** The guard must protect the operator against splinters and accidental contact with cutting blade.
- **Use only diamond cutting blades.** Possibility of equipment installation in the power tool alone does not guarantee safe use.
- **Maximum permissible rotary speed of a working tool must not be lower than maximum rotary speed specified for the power tool.** Working tool that exceeds permissible rotary speed may crack and part of it may splinter.
- **Use diamond cutting blades only for tasks they are designed for. For example, never grind with side surface of a cutting disc.** Cutting discs are designed to remove material with disc edge. Applying side force may break disc of this type.
- **Always use undamaged fixing flanges with size matching to cutting disc or blade.** Proper flanges support cutting blade and reduce risk of breaking.
- **Outer diameter and thickness of working tool must match to power tool dimensions.** Working tools with incorrect dimensions may be insufficiently shielded or controlled.
- **Discs, blades, pads, flanges and other equipment must exactly match to spindle of the power tool.** Working tools that do not match precisely to power tool spindle rotate unevenly, produce hard vibrations and may cause loss of control over the power tool.
- **Do not use damaged working tools under any circumstances. Check working tools for cracks and dents before each use.** In case of dropping power tool or working tool, make sure it is not damaged or use other, undamaged tool.
Once the working tool has been checked and installed, start the power tool and allow it to work for one minute at maximum speed. Make sure that user and bystanders stay away from range of the rotating working tool. Damaged tools usually break during this test.
- **Wear personal protection equipment. Depending on the task, use protective mask that shields whole face, eye protection or safety glasses. When necessary use anti-dust mask, hearing protectors, work gloves or special apron that protects against small particles of grinding and grinded material.** Protect eyes against particles produced at work and floating in the air. Anti-dust mask and respiratory protection must filter dust produced at work. Prolonged exposure to noise may lead to hearing loss.
- **Make sure to keep bystanders at safe distance from the power tool range. Each person close to operating power tool must use personal protection equipment.** Splinters of processed piece or cracked working tool can chip off and cause damage also beyond direct range.
- **Whenever power tool can hit hidden electric wires or its own power cord during operation, hold it only by insulated handle.** When in contact with live wires all metal parts of the power tool are live too, this may cause electric shock of the operator.
- **Keep power cord away from rotating working tools.** Loss of control over the power tool can lead to cutting or catching the power cord, also hand or whole arm can get into rotating work tool.
- **Never put away the power tool before working tool comes to complete stop.** Rotating tool can contact the surface it is put on, which can cause loss of control over the power tool.
- **Do not carry power tool when it is rotating.** Accidental contact of rotating working tool with clothes may cause its catching and plunging of working tool into operator's body.
- **Clean ventilation holes of the power tool on regular basis.** Motor blower sucks dust into casing and large depositions of metal dust may cause electric hazards.

- **Do not use power tool in proximity of flammable materials.** Sparks can cause ignition.
- **Do not use tools that require liquid coolant.** Use of water or other liquid coolants may cause electric shock.

Kick back and relevant safety tips

Kick back is a sudden power tool reaction to jamming or catching of rotating work tool, such as grinding wheel, plate, wire brush etc. Catching or locking causes sudden stop of rotating work tool. Uncontrolled power tool is then pulled in direction opposite to work tool rotations.

- **Hold the power tool firmly, position your hands and body to limit kick back effect. Always use additional handle when it is included in standard equipment, to have the greatest possible control of kick back forces and counter torque during start up.** Tool operator can control sudden pulling and kick back effect by observing appropriate safety precautions.
- **Always keep your hands away from rotating working tools.** As a result of kick back, working tool may cause hand injury.
- **Stay away from zone of power tool potential movement at kick back.** At kick back the power tool moves in direction opposite to movement of grinding disc at the place of jamming.
- **Be very careful when processing corners, sharp edges etc. Prevent rebound or jamming of work tools.** Rotating work tool is more susceptible to jamming when processing corners, sharp edges or after rebound. It can cause loss of control or kick back.
- **Do not use blades for wood or toothed blades.** Work tools of this type often cause kick back or loss of control over power tool.
- **Avoid jamming of cutting wheel and excessive pressure. Do not make too deep cuts.** Overloading cutting blade increases its load and risk of jamming or locking, and in consequence kick back or blade breaking.
- **In the event of jamming of cutting blade or having a break in work, switch off the power tool and wait until wheel comes to complete stop. Never attempt to remove rotating wheel from cut material, as this may cause kick back.** Find and remove cause of jamming.
- **Do not switch on the power tool back, when it is still in processed material. Before cutting again, cutting blade should reach its full rotational speed.** Otherwise the blade may catch material, bounce out of work piece or cause kick back.
- **Support sheets and large objects before processing to minimise risk of kick back caused by jammed blade.** Large objects can bend under own weight. Support work piece on both sides, at cutting line and near edge.
- **Be careful when cutting holes in walls and operating in other areas with reduced visibility.** Blade plunging into material may cause kick back after hitting gas lines, water pipes, electric wires and other objects.

Additional safety instructions

- Mains voltage should match the voltage specified on the rating plate of the power tool.
- Do not start working before the power tool reaches its full rotary speed.
- **Use proper detection tools for hidden power lines, gas and water pipes, or ask housing cooperative for schemes and help.** Contact with live wires may cause fire, damage of gas pipe may cause explosion. Plunging into a water pipe causes material losses, it may also cause electric shock.
- **Use dust extraction when processing stone. Vacuum cleaner must be designed to remove stone dust.** Use of such devices reduces risks resulting from dust.
- **Hold the power tool firmly in both hands when working, maintain safe working position.** The power tool is safer when used in both hands.
- **Check the power cord each time before connecting the power tool to mains socket. Do not use the power tool with damaged power cord. Do not touch damaged power cord. If the power cord gets damaged during operation, unplug it from the mains socket.** Damaged power cord increases risk of electric shock, have it replaced in authorised service point.

CAUTION! This device is designed to operate indoors.

The design is assumed to be safe, protection measures and additional safety systems are used, nevertheless there is always a small risk of operational injuries.

Explanation of used symbols

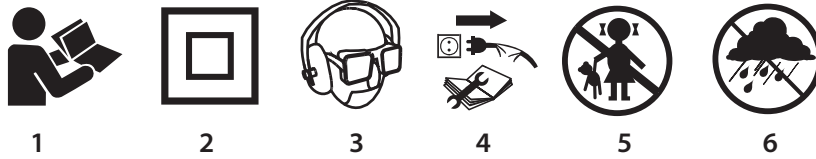

1. Read instruction manual, observe warnings and safety conditions therein
2. Device with class II insulation.
3. Use personal protection measures (protective goggles, earmuff protectors, anti-dust mask)
4. Disconnect the power cord before starting maintenance or servicing.
5. Keep the tool away from children.
6. Protect against rain.

CONSTRUCTION AND USE

Wall chaser is a hand-held power tool driven by single-phase commutator motor with insulation class II. The power tool is designed for cutting and making chases in walls, floors etc. in materials like concrete, stone, brick etc. without use of water.

The wall chaser is equipped with system that allows connecting external dust extraction, e.g. industrial vacuum cleaner, which should be operating during work.

Range of use covers repair and building works, and any work from the range of individual, amateur activities (tinkering).



Use the power tool according to the manufacturer's instructions only.

DESCRIPTION OF DRAWING PAGES

Below enumeration refers to the device elements depicted on the drawing pages of this manual.

1. Front handle
2. Handle
3. Adaptor
4. Dust extraction outlet
5. Cutting blades shield
6. Cutting blade
7. Base locking knob
8. Base
9. Switch
10. Switch lock lever
11. Spindle lock button
12. Guiding roller
13. Nut
14. Screws
15. Outer flange

* Differences may appear between the product and drawing.

MEANING OF SYMBOLS



CAUTION



WARNING



ASSEMBLY/SETTINGS



INFORMATION

EQUIPMENT AND ACCESSORIES



1. Special key	- 1 pce
2. Adaptor	- 1 pce
3. Hexagonal key	- 1 pce
4. Spacing washer, 3.8 mm thick	- 5 pcs
5. Spacing washer with neck	- 1 pce
6. Chisel	- 1 pce
7. Transport case	- 1 pce

PREPARATION FOR OPERATION

INSTALLATION / DEINSTALLATION OF ADAPTOR

-  Slide the adaptor (3) into the dust extraction outlet (4) (be careful to place protrusions in notches) and turn clockwise to secure (fig. A).
- Adaptor removal is similar to installation, only the sequence of actions is reversed.

DUST EXTRACTION

-  **During operation the wall chaser should be connected to external dust extraction device.**
-  Loosen nut (13) of the adaptor (3).
- Put end of hose of dust extraction system into the adaptor (3) and secure by tightening nut (13) (fig. B) (make sure the connection is tight).

-  When starting to work, first switch on the dust extraction system, e.g. industrial vacuum cleaner, next switch on the wall chaser. When the work is finished proceed inversely – switch off the wall chaser first, next the vacuum cleaner. This procedure allows to avoid unnecessary dustiness in the workplace. Some types of industrial vacuum cleaners are equipped with power supply socket for power tools and switching the vacuum cleaner on and off is automated, controlled with switching the power tool.

SETTING CHASE WIDTH / CUTTING BLADES REPLACEMENT

-  **Use only diamond cutting blades designed for dry operation, consider maximum allowable rotational speed specified on cutting blade.**

-  Chase width depends on number of spacing washers placed between cutting blades, and on thickness of cutting blades. Chase width range is 8 to 26 mm.

You can calculate chase width with the following formula:

Chase width = number of spacing washers x thickness + thickness of cutting blades.

-  **Regardless of number of spacing washers between cutting blades, the spacing washer with neck must be used and placed under the second cutting blade to keep its concentricity.**

-  The wall chaser can be used with one or two cutting blades.
 - Unscrew the base locking knob (7) and turn the base downwards (8).
 - Undo screws (14) that fix the cutting blades shield (5) (fig. C).
 - Pull away the front handle (1) and remove the cutting blades cover (5) (fig. D).
 - Press and hold the spindle lock button (11), use special key (included) to remove the outer flange (15) (fig. E).
 - Important!** Turn the nut counter-clockwise, according to direction of rotation of cutting blades.
 - Take cutting blades, spacing washers and inner flange off the spindle and clean thoroughly.
 - Important!** Inner flange coupling should be properly seated on the spindle.
 - Install inner flange and cutting blades with spacing washers to get required chase width (consider appropriate direction of cutting blades rotation – see arrows on cutting blades and the protection shield).
 - Tighten the outer flange (15) while holding the spindle lock button (11) pressed.
 - Install other parts in reversed sequence of disassembly.



Regardless required chase width install all the spacing washers to avoid loosening the cutting blades. There must be at least one spacing washer between cutting blades. When working with two cutting blades, always replace both blades at a time.

SETTING CHASE DEPTH



Adjustable wall chaser base is also a cutting depth limiter. Cutting depth can be set from the range of 8 to 30 mm.

- Loosen the base locking knob (7).
- Move the base (8) to required cutting depth, use the scale located on the cutting blades shield (5).
- Tighten the base lock knob (7) to secure the chosen value.

OPERATION / SETTINGS



Check condition of cutting blades before use. Do not use cutting blades that are warped, with dents, cracks or other damages. Replace worn out cutting blades with new ones. Before starting to work start up the tool and let it run without load for at least one minute.

After work is finished always turn the wall chaser off and wait until the cutting blades stop completely. Only then you can put the wall chaser away.



- Cutting blades must be installed properly and must be free to rotate.
- Never overload the wall chaser. Overloading and too strong pressure may cause dangerous crack of cutting blades.
- Never hit processed material with cutting blades.
- Never use cutting blades for circular saws designed for cutting wood. Use of such cutting blades often results in the tool kickback, losing control and may cause operator injury.

SWITCHING ON / SWITCHING OFF



Mains voltage must match the voltage on the wall chaser rating plate. Hold the wall chaser with both hands when starting and during operation.



The wall chaser features switch that protects against unintentional starting up.

Switching on:

- Move the switch locking lever (10) to the front.
- Press the switch button (9) (fig. F).

Switching off:

- Release pressure on the switch (9).

WORKING WITH WALL CHASER



The wall chaser is designed only for straight cuts. Making curved or round cuts is forbidden. The tool is designed for dry operation only.



Before starting to work examine the place where the operation will take place, check for hidden plumbing, electrical and gas installations. You can find it with special device for wire localization.



Wait a while after starting the wall chaser until the cutting blades reach their top speed, only then you can proceed with your work. Do not switch the wall chaser on or off in the middle of a cut. Operate the switch only when the cutting blades are away from the processed material.





- Set chase width and depth.
- Put back of the base (8) with guiding roller (12) to a wall (cutting blades must be lifted above the wall surface).
- Start the wall chaser and wait until cutting blades reach full rotational speed.
- Gradually lower the wall chaser and plunge the cutting blades into the wall (during this move rear edge of the base should have contact with surface of the wall) (fig. G).
- As soon as the wall chaser base fully rests on the wall, continue with the cut and move the wall chaser towards yourself (in direction opposite to rotation of cutting blades).
- Finish cutting in reverse order it was started, by turning the wall chaser around line of contact of the rear edge of the tool base and the wall.
- After switching off allow the cutting blades to stop completely, only then you can put the wall chaser away.

- Use a chisel to remove material remaining in the chase.

 To even up irregularities produced when making a chase, set chasing depth approx. 3mm deeper than required. When hammering through a wall, e.g. with a hammer drill, you can largely prevent chipping material on the wall surface by making a preliminary cut with the wall chaser set to maximum chasing depth.

 **After switching the wall chaser off, do not stop rotating cutting blades by pushing them against processed material or pressing the spindle lock button.**

 **Do not press the wall chaser too hard. Pressure should be moderate and uniform on the whole surface of contact of base and processed material. Applying too big pressure onto wall chaser may cause motor overheating, cutting blades damage or actuation of overload protection. Make periodic breaks in operation.**

 **The device is equipped electronic system, ensuring features for rotational speed stabilization and overload protection. In case of an overload the wall chaser motor will be stopped automatically. In such case remove load from the wall chaser and switch it on without load for approximately 1 minute to cool down.**

 **Cutting blades during operation heat up to high temperatures – do not touch them with unprotected parts of your body.**

 **When cutting very hard materials, cutting blade may be overheated and damaged in consequence. Shower of sparks around the cutting blade indicates overheating. When it appears, immediately stop cutting and cool the blade by running it with full rotational speed with no load for 3-5 minutes. Noticeable decrease of cutting efficiency and sower of sparks around the cutting blade may indicate blunt cutting blade.**

OPERATION AND MAINTENANCE

 **Unplug the power cord from the mains socket before commencing any activities related to installation, adjustment, repair or maintenance.**

-  • Soft brush or compressed air are best for cleaning the wall chaser.
- Do not clean the wall chaser with water or chemical cleaning agents.
 - Store the wall chaser in dry place, beyond reach of children.
 - Keep ventilation holes of the motor unobstructed.
 - In case of excessive commutator sparking have the technical condition of carbon brushes of the motor checked by a qualified person.
 - Regularly check that all bolts and fixing screws are tightened. During operation they may get loosened after some time.
 - Entrust replacement of power cord and other repairs only to authorized service workshop.

REPLACEMENT OF CARBON BRUSHES

 **Replace immediately worn out (shorter than 5 mm), burnt or cracked motor carbon brushes. Always replace both carbon brushes at a time.**

Entrust replacement of carbon brushes only to a qualified person. Only original parts should be used.

 All faults should be repaired by service workshop authorized by the manufacturer.

TECHNICAL PARAMETERS

RATED PARAMETERS

Wall Chaser	
Parameter	Value
Supply voltage	230 V AC
Current frequency	50 Hz
Rated power	1320 W
Idle rotational speed	9000 rpm

Protection class	II
Cutting blade diameter	125 mm
Inner diameter of cutting blade	22,2 mm
Spindle thread diameter	M14
Chase width range	8 - 26mm
Chase depth range	8 - 30 mm
Weight	4,2 kg
Year of production	2016



NOISE LEVEL AND VIBRATION PARAMETERS

Information regarding noise and vibration

The following levels of emitted noise, such as emitted acoustic pressure L_{p_A} and acoustic power level L_{w_A} and measurement uncertainty K have been given in the instruction manual as defined in the EN 60745 standard.

The following vibration value (acceleration value) a_h and measurement uncertainty K have been determined as defined in the EN 60745-2-22 standard.

The vibration level provided in this instruction manual have been determined according to the measurement procedure as defined in the EN 60745 standard and can be used for comparison of power tools. This can be used for preliminary assessment of exposure to vibrations.

The provided vibration level is representative for main applications of the power tool. If the power tool is used for other applications or with other working tools, and if it is not sufficiently maintained, the vibration level may vary. The aforementioned reasons may increase the exposure to vibrations during the entire operating period.

In order to precisely estimate the exposure to vibrations, periods should be accounted for, in which the power tool is switched off, or when it is switched on, but not operated. Thus, the total exposure to vibration may prove considerably lower.

Additional safety measures should be taken to protect the user against effects of vibrations, such as: maintenance of the power tool and its working tools, ensuring proper temperature of the hands and proper organisation of work.

Sound pressure: $L_{p_A} = 97,16 \text{ dB(A)}$ $K = 3 \text{ dB(A)}$

Sound power: $L_{w_A} = 108,16 \text{ dB(A)}$ $K = 3 \text{ dB(A)}$

Vibration acceleration: $a_h = 7,451 \text{ m/s}^2$ $K = 1,5 \text{ m/s}^2$

ENVIRONMENT PROTECTION

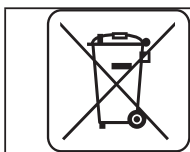

Do not dispose of electrically powered products with household wastes, they should be utilized in proper plants. Obtain information on waste utilization from your seller or local authorities. Used up electric and electronic equipment contains substances active in natural environment. Unrecycled equipment constitutes a potential risk for environment and human health.

* Right to introduce changes is reserved.

"Grupa Topex Spółka z ograniczoną odpowiedzialnością" Spółka komandytowa with seat in Warsaw at ul. Pograniczna 2/4 (hereinafter Grupa Topex) informs, that all copyrights to this instruction (hereinafter Instruction), including, but not limited to, text, photographs, schemes, drawings and layout of the instruction, belong to Grupa Topex exclusively and are protected by laws accordingly to Copyright and Related Rights Act of 4 February 2004 (ustawa o prawie autorskim i prawach pokrewnych, Dz. U. 2006 No 90 item 631 with later amendments). Copying, processing, publishing, modifications for commercial purposes of the entire Instruction or its parts without written permission of Grupa Topex are strictly forbidden and may cause civil and legal liability.

ШТРОБОРЕЗ 59G370

ВНИМАНИЕ: ПЕРЕД НАЧАЛОМ ЭКСПЛУАТАЦИИ ЭЛЕКТРОИНСТРУМЕНТА СЛЕДУЕТ ВНИМАТЕЛЬНО ПРОЧИТАТЬ ДАННОЕ РУКОВОДСТВО И СОХРАНИТЬ ЕГО В КАЧЕСТВЕ СПРАВОЧНОГО МАТЕРИАЛА.

ПРАВИЛА ТЕХНИКИ БЕЗОПАСНОСТИ

- **Электрическую ручную машину следует использовать только с защитным кожухом, входящим в ее комплект. Защитный кожух должен быть надежно прикреплен к ручной машине и расположен в расчете на обеспечение максимальной безопасности таким образом, чтобы со стороны оператора была открыта минимальная часть отрезного диска.** Защитный кожух обеспечивает защиту оператора от фрагментов диска при его разрыве и от случайного прикосновения к диску.
- **Необходимо использовать алмазные отрезные круги.** Нужно иметь в виду, что возможность крепления другого рабочего инструмента к данной ручной машине не обеспечивает ее безопасную работу.
- **Номинальная частота вращения для рабочего инструмента должна быть не ниже максимальной частоты вращения, указанной на маркировке электрической ручной машины.** При работе рабочим инструментом, вращающимся быстрее номинальной частоты вращения, может произойти его разрыв и разлет фрагментов.
- **Алмазные отрезные круги должны применяться только для рекомендуемых работ.** Например, нельзя производить шлифование плоской стороной отрезного круга. Отрезные круги предназначены для врезного шлифования. Прикладываемые к этим кругам поперечные силы могут разбить круг.
- **В любом случае нужно пользоваться неповрежденными фланцами для отрезного круга, имеющими размер и форму, соответствующую выбранному отрезному кругу.** Правильно выбранные фланцы служат опорой, снижая вероятность разрыва диска.
- **Наружный диаметр и толщина рабочего инструмента должны быть в пределах номинальных размеров данной электрической ручной машины.** Рабочие инструменты несоответствующего размера не могут в достаточной мере ограждаться и контролироваться.
- **Размер посадочного отверстия дисков, шайб, фланцев и прочей оснастки должны обеспечивать надлежащую посадку на шпинделе электрической ручной машины.** Рабочий инструмент с посадочными отверстиями, не соответствующими средствам крепления электрической ручной машины, будет несбалансированным, он будет вызывать повышенную вибрацию и может привести к потере управления.
- **Нельзя пользоваться поврежденным рабочим инструментом. Перед каждым применением необходимо осматривать рабочий инструмент на предмет наличия сколов и трещин. После падения электрической ручной машины или рабочего инструмента нужно производить осмотр на наличие повреждений или заменить его на неповрежденный рабочий инструмент. После осмотра и монтажа рабочего инструмента следует расположиться на безопасном расстоянии вне плоскости вращения абразивного диска, а затем включить электрическую ручную машину для работы на максимальной частоте вращения холостого хода в течение 1 мин.** На этом этапе обычно происходит разрыв поврежденного рабочего инструмента.
- **Следует пользоваться средствами индивидуальной защиты. В зависимости от выполняемой работы пользуйтесь защитным лицевым щитком, закрытыми или открытыми защитными очками. По мере необходимости пользуйтесь пылезащитной маской, средствами защиты органов слуха, перчатками и защитным фартуком, способным задерживать мелкие абразивные частицы и частицы обрабатываемого материала.** Средства защиты органов зрения должны быть способны задерживать разлетающиеся частицы, образующиеся при производстве различных работ. Пылезащитная маска или респиратор должны фильтровать частицы, образующиеся при производстве работ. Длительное воздействие шума высокого уровня может вызвать потерю слуха.

- **Не допускайте посторонних непосредственно близко к рабочей зоне. Любые лица, входящие в рабочую зону, должны носить средства индивидуальной защиты.** Фрагменты объекта обработки или поломанного рабочего инструмента могут разлетаться и вызывать телесные повреждения в непосредственной близости от места производства работы.
- **При производстве работы, при которой электрическая машина может прикоснуться к скрытой проводке, удерживайте ручную машину только за изолированную поверхность захвата.** При прикосновении режущего инструмента к находящемуся под напряжением проводу доступные металлические части электрической ручной машины могут попасть под напряжение и вызвать поражение оператора электрическим током.
- **Необходимо отводить кабель от вращающегося рабочего инструмента.** При потере управления кабель может быть поврежден или зажат, что повлечет за собой затягивание кисти или руки в зону вращающегося рабочего инструмента.
- **Удерживайте в руках электрическую ручную машину до полной остановки рабочего инструмента.** Вращающийся рабочий инструмент может зацепиться за поверхность и вырвать электрическую ручную машину из рук.
- **Запрещается включать электрическую ручную машину во время ее переноски.** Случайное прикосновение к вращающемуся рабочему инструменту может захватить одежду и нанести травму.
- **Нужно регулярно производить очистку вентиляционных отверстий ручной машины.** Вентилятор электродвигателя может засасывать пыль внутрь корпуса, при этом чрезмерное скопление металлизированной пыли в области вентиляционных отверстий может вызвать поражение оператора электрическим током.
- **Строго запрещена работа электрической ручной машиной вблизи легковоспламеняющихся материалов.** Эти материалы могут воспламениться от искр.
- **Нельзя пользоваться рабочими инструментами, требующими применения жидких охлаждающих средств.** Применение воды или иных охлаждающих средств может привести к поражению электрическим током.

Отскок и соответствующие предупреждения

Отскок – это реакция машины на внезапное заедание или заклинивание вращающегося шлифовального круга, шлифовального тарельчатого диска, щетки или иного рабочего инструмента. Заклинивание вызывает резкое торможение вращающегося рабочего инструмента. Это приводит к возникновению силы отдачи, действующей на ручную машину, направленной противоположно направлению вращения рабочего инструмента и приложенной в точке заклинивания.

- **Надежно удерживайте ручную машину, тело и руки должны находиться в состоянии готовности в любой момент погасить силу отдачи, возникающую при отскоке. Обязательно пользуйтесь дополнительной рукояткой, если она предусмотрена, это обеспечит готовность быстро скомпенсировать силу отдачи или реактивного момента при пуске.** При соблюдении мер предосторожности оператор может контролировать реактивный момент или силу отдачи при отскоке.
- **Никогда не приближайте руку к вращающемуся рабочему инструменту.** Возможна отдача рабочего инструмента в руку.
- **Следует находиться на безопасном расстоянии от зоны отбрасывания электроинструмента при отдаче.** При отдаче рабочий инструмент отбрасывается в направлении, противоположном направлению вращения пильного диска в месте заклинивания.
- **При работе в углах, на острых кромках и т. п. необходимо быть особо осторожными. Следует избегать соударений и зацепления рабочего инструмента.** Углы, острые кромки и соударения могут приводить к зацеплению рабочего инструмента. Могут вызывать потерю управления или отдачу.
- **Не прикрепляйте пильные цепи для резки древесины или пильные диски.** Такой рабочий инструмент способен вызывать частые отскоки и потерю управления машиной.
- **Нельзя «задавливать» пильный диск или прикладывать чрезмерное усилие. Нельзя пытаться слишком сильно заглубляться.** При перенапряжении пильного диска возрастает нагрузка, а также вероятность проворачивания или заклинивания пильного диска в прорези, при этом увеличивается возможность отдачи или разрыва пильного диска.

- При заклинивании или внезапном прекращении работы, следует выключить ручную машину и удерживать ее до тех пор, пока диск полностью не остановится. Во избежание возможной отдачи запрещается извлекать абразивный диск из прорези до тех пор, пока он движется. Для устранения причины заклинивания диска надо обследовать и принять соответствующие меры.
- Запрещается возобновлять работу ручной машины, если диск находится в ранее прорезанном пазе. Вначале дождитесь набора диском полной частоты вращения, а затем осторожно введите его в пропиленный паз. При повторном пуске ручной машины с диском, находящимся в прорези, возможно заклинивание диска или отдача.
- Необходимо закреплять панели или любые крупногабаритные объекты обработки для сведения к минимуму опасности защемления диска и отдачи. Крупногабаритные объекты обработки имеют тенденцию прогибаться под действием собственной массы. Необходимо устанавливать опоры под объект обработки рядом с линией реза и рядом с краями объекта обработки с обеих сторон диска.
- Следует проявлять особенную осторожность при работе в нишах, имеющих в стенах и в других затемненных зонах. Проникающий пильный диск может перерезать газовые или водопроводные трубы, электропроводку или иные предметы, которые могут вызвать отдачу.

Дополнительные указания мер безопасности

- Напряжение сети должно соответствовать напряжению, указанному в паспортной табличке ручной машины.
- Не начинайте работу, пока электроинструмент не наберет полную частоту вращения.
- **Используйте специальные приборы для нахождения скрытой электрической проводки, проводки газовой или водоканализационной сети, либо обратитесь за помощью в соответствующие городские службы.** Контакт с находящимися под напряжением проводами может вызвать пожар, а повреждение газопровода может привести к взрыву. Вследствие повреждения водопроводных труб может быть причинен имущественный ущерб, а также возможно поражение электрическим током.
- При обработке камня пользуйтесь вытяжкой пыли. Используйте пылесос, предназначенный для отсоса каменной пыли. Использование такого оборудования уменьшает опасность воздействия пыли.
- Во время работы держите ручную машину двумя руками, принимайте устойчивую позицию. Ручная машина, удерживаемая двумя руками, более безопасна.
- Перед включением ручной машины в розетку проверяйте шнур питания. Не работайте с ручной машиной, если ее шнур питания поврежден. Не прикасайтесь к поврежденному шнуру питания; в случае повреждения шнура питания во время работы, выньте вилку из розетки. Поврежденный шнур питания повышает риск поражения электрическим током, обратитесь в специализированную ремонтную мастерскую для его замены.

ВНИМАНИЕ! Оборудование предназначено для работы внутри помещений.

Несмотря на безопасную конструкцию, предпринятые защитные меры и использование средств защиты, всегда существует некоторый остаточный риск получения травмы во время работы.

Расшифровка пиктограмм:

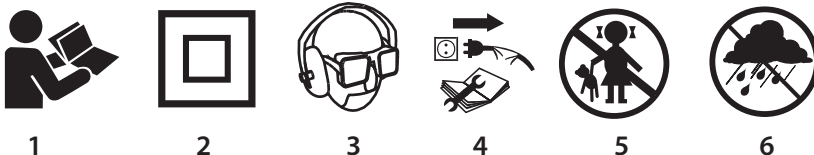

1. Прочитайте инструкцию по эксплуатации, соблюдайте указания и правила техники безопасности, приведенные в инструкции.
2. Электроинструмент класса II.
3. Пользуйтесь средствами индивидуальной защиты (защитными очками, наушниками, пылезащитной маской).
4. Отключите шнур питания перед ремонтно-наладочными работами.
5. Не разрешайте детям прикасаться к электроинструменту.
6. Берегите от дождя.

КОНСТРУКЦИЯ И ПРИМЕНЕНИЕ

Штроборез это ручной электрический инструмент с однофазным коллекторным двигателем и изоляцией II класса.

Инструмент предназначен для прорезания штроб (борозд) в бетоне, камне, кирпиче и т.п., требующихся для прокладки электропроводки, кабелей и труб в стенах и полу. Резка осуществляется без применения воды.

Конструкция штробореза предусматривает возможность подключения инструмента к системе пылеудаления, например, промышленному пылесосу.

Инструмент предназначен для строительных и ремонтных работ в быту.



Запрещается применять инструмент не по назначению.

ОПИСАНИЕ К ГРАФИЧЕСКИМ ИЗОБРАЖЕНИЯМ

Перечисленная ниже нумерация касается элементов инструмента, представленных на страницах с графическими изображениями.

1. Передняя рукоятка
2. Рукоятка
3. Переходник
4. Патрубок для отвода пыли
5. Кожух отрезных дисков
6. Отрезной диск
7. Блокиратор подошвы
8. Подошва
9. Кнопка включения
10. Рычаг блокировки кнопки включения
11. Кнопка блокировки шпинделя
12. Направляющий ролик
13. Гайка
14. Винты
15. Наружный фланец

* Внешний вид приобретенного электроинструмента может незначительно отличаться от изображенного на рисунке

ОПИСАНИЕ К ГРАФИЧЕСКИМ ИЗОБРАЖЕНИЯМ



ВНИМАНИЕ



ВНИМАНИЕ - ОПАСНОСТЬ!



СБОРКА/НАСТРОЙКА



ИНФОРМАЦИЯ

ОСНАЩЕНИЕ И ДОПОЛНИТЕЛЬНЫЕ ПРИНАДЛЕЖНОСТИ

- | | |
|-------------------------|---------|
| 1. Специальный ключ | - 1 шт. |
| 2. Переходник | - 1 шт. |
| 3. Ключ шестигранный | - 1 шт. |
| 4. Шайба шириной 3,8 мм | - 5 шт. |
| 5. Шайба с проточкой | - 1 шт. |
| 6. Долото | - 1 шт. |
| 7. Чемоданчик | - 1 шт. |

ПОДГОТОВКА К РАБОТЕ

МОНТАЖ /ДЕМОНТАЖ ПЕРЕХОДНИКА СИСТЕМЫ ПЫЛЕУДАЛЕНИЯ



- Вставьте переходник (3) в патрубок для отвода пыли (4) (обращая внимание на то, чтобы выступы попали в пазы) и закрепите, поворачивая вправо (рис. А).

- Демонтаж переходника осуществляется в последовательности, обратной его монтажу.

УДАЛЕНИЕ ПЫЛИ



Во время работы штроборез должен быть подключен к системе пылеудаления.



- Ослабьте гайку (13) переходника (3).
- Вставьте конец шланга системы пылеудаления в переходник (3) и закрепите, затягивая гайку (13) (рис. В) (соединение должно быть герметичным).



Приступая к работе, включите пылесос, а затем штроборез. После завершения работы сначала отключите штроборез, а затем пылесос. Это позволит избежать чрезмерного запыления на рабочем месте. В некоторых моделях промышленных пылесосов, оборудованных розеткой для подключения электроинструмента, происходит автоматическое включение и выключение пылесоса, управляемое кнопкой включения электроинструмента.

НАСТРОЙКА ШИРИНЫ ШТРОБЫ /ЗАМЕНА ОТРЕЗНЫХ ДИСКОВ



Используйте только алмазные отрезные диски, предназначенные для сухой резки, обращая внимание на максимально допустимую частоту вращения, указанную на отрезном диске.



Ширина штробы зависит от количества шайб, вставленных между отрезными дисками, и от толщины отрезных дисков. Ширина штробы регулируется в диапазоне от 8 до 26 мм.

Ширину штробы можно рассчитать следующим способом:

Ширина штробы = количество шайб x их толщина + толщина отрезного диска.



Несмотря на количество установленных между дисками шайб, шайба с проточкой должна быть установлена непосредственно под вторым отрезным диском для его правильной центровки.



Штроборез может работать с одним или двумя отрезными дисками.

- Отвинтите блокиратор подошвы (7) и опустите подошву вниз (8).
- Отвинтите крепежные винты (14) отрезных дисков (5) (рис. С).
- Отодвиньте переднюю рукоятку (1) и снимите кожух отрезных дисков (5) (рис. D).
- Нажмите и придержите кнопку блокировки шпинделя (11), с помощью специального ключа (входит в комплект) отвинтите наружный фланец (15) (рис. E).
- **Внимание!** Гайку затягивайте влево в соответствии с направлением вращения отрезных дисков.
- Снимите со шпинделя отрезные диски, шайбы, наружный фланец и все тщательно очистите.
- **Внимание!** Палец наружного фланца должен быть правильно установлен на шпинделе.
- Закрепите наружный фланец, отрезные диски с шайбами так, чтобы получить необходимую ширину штробы (обратите внимание на правильное направление вращения отрезных дисков – см. стрелки на дисках и кожухе).
- Затяните наружный фланец (15), придерживая кнопку блокировки шпинделя (11).
- Установите остальные элементы в последовательности, обратной их демонтажу.



Независимо от требуемой ширины штробы следует установить все крепежные шайбы, чтобы предотвратить ослабление их крепления. Между отрезными дисками должна быть установлена минимум одна шайба. При работе с двумя отрезными дисками в случае износа замене подлежат одновременно оба диска.

НАСТРОЙКА ГЛУБИНЫ ШТРОБЫ



Регулируемая подошва штробореза одновременно выполняет функцию ограничителя глубины штробы. Глубину штробы можно регулировать в диапазоне от 8 до 30 мм.

- Ослабьте блокиратор подошвы (7)
- Установите подошву (8) на необходимую глубину, пользуясь шкалой на кожухе отрезных дисков (5).
- Затяните блокиратор подошвы (7) для фиксации отрегулированной глубины.

РАБОТА / НАСТРОЙКА



Приступая к работе с штроборезом, проверьте техническое состояние отрезных дисков. Запрещается работать с выщербленными, треснувшими, деформированными и любым другим образом поврежденными дисками. Изношенные отрезные диски заменяйте новыми. Перед началом работы проведите пробный пуск инструмента без нагрузки, продолжительностью не менее одной минуты.

Завершив работу, выключите штроборез и подождите до полной остановки отрезных дисков. После этого можно отставить штроборез.



- Отрезные диски должны быть правильно закреплены, а также свободно вращаться.
- Запрещается перегружать штроборез. Перегрузка и работа с большим нажимом на инструмент может вызвать повреждение отрезных дисков.
- Запрещается ударять отрезными дисками об обрабатываемый материал.
- Запрещается использовать отрезные диски для пил, предназначенных для распила древесины. Использование таких отрезных дисков чревато возникновением обратного удара, потерей контроля над инструментом и получением телесных повреждений.

ВКЛЮЧЕНИЕ / ВЫКЛЮЧЕНИЕ



Напряжение сети должно соответствовать напряжению, указанному на шильдике инструмента. Во время пуска и работы со штроборезом держите инструмент двумя руками.



Штроборез оборудован выключателем, предохраняющим от случайного включения.

Включение:

- Передвиньте рычаг блокировки кнопки включения (10) вперед.
- Нажмите кнопку включения (9) (рис. F).

Выключение:

- Отпустите кнопку включения (9).

РАБОТА СО ШТРОБОРЕЗОМ



Штроборез служит только для прямого распила. Инструмент не предназначен для выполнения криволинейных резов и закруглений. Предназначен только для сухой распиловки.



Приступая к работе, проверьте рабочую зону, которую планируете обрабатывать штроборезом, на наличие скрытых электрических, газовых и водных проводок, например, с помощью детектора.



После включения штробореза дайте отрезным дискам набрать максимальную частоту вращения, и только после этого приступайте к работе. Во время прорезания штробы запрещается выключать/выключать штроборез. Нажимать на кнопку включения можно только если отрезные диски не прикасаются к обрабатываемому материалу.



- Настройте глубину и ширину штробы.
- Приложите заднюю часть подошвы (8) вместе с направляющим роликом (12) к обрабатываемой поверхности (отрезные диски приподняты над обрабатываемой поверхностью).
- Включите штроборез и дайте отрезным дискам набрать максимальную частоту вращения.
- Постепенно опускайте штроборез, погружая отрезные диски в обрабатываемую поверхность (в ходе этого движения задняя кромка подошвы должна соприкоснуться с обрабатываемой поверхностью) (рис. G).
- Когда подошва ляжет всей своей поверхностью на обрабатываемой поверхности, продолжайте прорезание, перемещая штроборез к себе (в направлении, противоположном направлению вращения дисков).
- Завершите операцию, выполняя действия, обратные началу работы – поворачивая штроборез вокруг линии соприкосновения его задней кромки с обрабатываемой поверхностью.
- Выключив штроборез, подождите до полной остановки отрезных дисков и только после этого отложите инструмент.
- С помощью долота удалите материал, оставшийся между штробами паза.



Чтобы выровнять неровности, образующиеся во время прорезания штробы, необходимо задать глубину штробы на 3 мм больше требуемой. Во время обработки стен, например, отбойным молотком, можно предупредить откалывание кусочков материала на поверхности стены, предварительно прорезав штроборезом борозду максимальной глубины.





После выключения штробореза не пытайтесь останавливать отрезные диски, прижимая их к обрабатываемому материалу или нажимая кнопку блокировки шпинделя.



Не нажимайте на инструмент с большой силой. Нажим на контактную поверхность подошвы с обрабатываемым материалом должен быть умеренным и равномерным. Слишком

сильный нажим может привести к перегреву двигателя, повреждению отрезных дисков или срабатыванию предохранителя, защищающего от перегрузки. Делайте перерывы в работе.

 Инструмент оборудован электронной системой, стабилизирующей частоту вращения, а также защитой от перегрузок. В случае чрезмерной нагрузки происходит автоматическая остановка двигателя штробореза. В таком случае следует убрать нагрузку и провести пуск без нагрузки в течение ок. 1 минуты с целью охлаждения.

 Во время работы отрезные диски сильно нагреваются – не прикасайтесь оголенными участками тела к неохлажденным дискам.

 При обработке твердых материалов может произойти перегрев отрезного диска и, тем самым, его повреждение. Сноп искр вокруг отрезного диска свидетельствует об его перегреве. Необходимо прекратить работу и охладить диск, позволяя штроборезу поработать с максимальной частотой вращения без нагрузки в течение 3 - 5 минут.

Слабая производительность и сноп искр могут свидетельствовать об износе отрезного диска.

ТЕХНИЧЕСКОЕ ОБСЛУЖИВАНИЕ

 Приступая к каким-либо действиям, связанным со сборкой, регулировкой, ремонтом или обслуживанием, следует обязательно вынуть вилку шнура питания инструмента из розетки.

-  • Чистите инструмент мягкой щеткой или струей сжатого воздуха.
 • Для чистки инструмента запрещается использовать воду или химические чистящие средства.
 • Храните инструмент в сухом, недоступном для детей месте.
 • Систематически очищайте вентиляционные отверстия двигателя.
 • В случае сильного искрения на коллекторе поручите проверку состояния угольных щеток специалисту.
 • Систематически проверяйте затяжку всех крепежных винтов. Во время работы инструмента возможно ослабление затяжки винтов.
 • Замену шнура питания и прочие ремонтные работы поручайте авторизованной сервисной мастерской.

ЗАМЕНА УГОЛЬНЫХ ЩЕТОК

 Изношенные угольные щетки двигателя (длиной менее 5 мм), щетки с обгоревшей поверхностью или царапинами следует немедленно заменить. Заменить следует обе щетки одновременно.

Замену угольных щеток может выполнять только квалифицированный специалист; рекомендуется использовать оригинальные запасные части.

 Все неполадки должны устраняться уполномоченной сервисной службой производителя.

ТЕХНИЧЕСКИЕ ПАРАМЕТРЫ

НОМИНАЛЬНЫЕ ДАННЫЕ

Штроборез	
Параметр	Величина
Напряжение питания	230 В АС
Частота тока питания	50 Гц
Номинальная мощность	1320 Вт
Частота вращения на холостом ходу	9000 мин ⁻¹
Класс защиты	II
Диаметр отрезного диска	125 мм
Посадочный диаметр отрезного диска	22,2 мм
Резьба шпинделя	M14
Ширина штробы	8 - 26 мм
Глубина штробы	8 - 30 мм
Вес	4,2 кг
Год выпуска	2016

ИНФОРМАЦИЯ ОБ УРОВНЕ ШУМА И ВИБРАЦИИ

Информация об уровне шума и вибрации



Уровень шума, то есть уровень звукового давления L_{pA} , а также уровень звуковой мощности L_{wA} и значение неопределенности измерения K , приведенные в данной инструкции по эксплуатации, определены по EN 60745.

Уровень вибрации (значение виброускорения) a_n и значение неопределенности измерения K определены по EN 60745-2-22 и приведены ниже.

Приведенный в данной инструкции по эксплуатации уровень вибрации определен по методу измерений, установленному стандартом EN 60745, и может использоваться для сравнения разных моделей электроинструмента одного класса. Параметры вибрационной характеристики можно также использовать для предварительной оценки вибрационной экспозиции.

Заявленная вибрационная характеристика представительна для основных рабочих заданий электроинструмента. Вибрационная характеристика может измениться, если электроинструмент будет использоваться для других целей, либо с другими рабочими принадлежностями, а также в случае недостаточного технического ухода за электроинструментом. Приведенные выше причины могут вызвать увеличение длительности вибрационной экспозиции за период работы.

Для точной оценки вибрационной экспозиции следует учесть время, в течение которого электроинструмент находится в отключенном состоянии, либо во включенном, но не работает. В данном случае значение полной вибрации может быть значительно ниже. Для защиты оператора от вредного воздействия вибрации необходимо применять дополнительные меры безопасности, а именно: обеспечивать технический уход за электроинструментом и рабочими принадлежностями, поддерживать температуру рук на приемлемом уровне, соблюдать режим труда.

Уровень акустического давления: $L_{pA} = 97,16$ дБ(А) $K = 3$ дБ(А)

Уровень акустической мощности: $L_{wA} = 108,16$ дБ(А) $K = 3$ дБ(А)

Виброускорение: $a_n = 7,451$ м/с² $K = 1,5$ м/с²

ЗАЩИТА ОКРУЖАЮЩЕЙ СРЕДЫ



Электроприборы не следует выбрасывать вместе с домашними отходами, их следует передать в специальный пункт утилизации. Информацию на тему утилизации может предоставить продавец изделия или местные власти. Электронное и электрическое оборудование, отработавшее свой срок эксплуатации, содержит опасные для окружающей среды вещества. Оборудование, не подвергнутое процессу вторичной переработки, является потенциально опасным для окружающей среды и здоровья человека.

* Оставляем за собой право вводить изменения.

Компания „Grupa Torhex Spółka z ograniczoną odpowiedzialnością” Spółka komandytowa, расположенная в Варшаве по адресу: ul. Pograniczna 2/4 (далее „Grupa Torhex”) сообщает, что все авторские права на содержание настоящей инструкции (далее „Инструкция”), в т.ч. текст, фотографии, схемы, рисунки и чертежи, а также компоновка, принадлежат исключительно компании Grupa Torhex и защищены законом от 4 февраля 1994 года об авторском праве и смежных правах (Вестник законодательных актов РП № 90 поз. 631 с послед. изм.). Копирование, воспроизведение, публикация, изменение элементов инструкции без письменного согласия компании Grupa Torhex строго запрещено и может повлечь за собой гражданскую и уголовную ответственность.

ИНФОРМАЦИЯ О ДАТЕ ИЗГОТОВЛЕНИЯ УКАЗАНА В СЕРИЙНОМ НОМЕРЕ, КОТОРЫЙ НАХОДИТСЯ НА ИЗДЕЛИИ

Порядок расшифровки информации следующий:

2XXXYYG*****

где

2XXX – год изготовления,

YY – месяц изготовления

G- код торговой марки (первая буква)

********* - порядковый номер изделия

Изготовлено в КНР для GRUPA TOPEX Sp. z o.o. Sp. k., ul. Pograniczna 2/4, 02-285 Warszawa, Польша

ШТРОБОРІЗ 59G370

ПРИМІТКА: ПЕРЕД ТИМ ЯК ПРИСТУПАТИ ДО ЕКСПЛУАТАЦІЇ ІНСТРУМЕНТУ, СЛІД УВАЖНО ОЗНАЙОМИТИСЯ З ЦІЄЮ ІНСТРУКЦІЄЮ Й ЗБЕРЕГТИ ЇЇ В ДОСТУПНОМУ МІСЦІ.

ПРАВИЛА ТЕХНІКИ БЕЗПЕКИ

- **Електроінструмент допускається експлуатувати виключно з кожухом, що постачається в комплекті.** Захисний кожух повинен бути добре закріплений на електроінструменті та (щоб гарантувати якнайбільший ступінь захисту) встановлений таким чином, щоб частина різального диска, закрита кожухом і звернута до оператора, була якнайбільше вкрита. Кожух повинен захищати оператора від уламків, випадкового контакту з різальним диском.
- **Допускається використовувати виключно діамантові різальні диски.** Той факт, що приналежність може бути встановлена на електроінструменті, не гарантує її безпечної експлуатації.
- **Максимально допустима швидкість обертання використаного робочого інструмента повинна перевищувати таку, що вказана на електроінструменті, або дорівнювати їй.** Робочий інструмент, який обертається з більшою, ніж допустима, швидкістю, може зламатися і викинути скалки.
- **Різальний диск може використовуватися тільки для тих робіт, для яких він призначений.** Наприклад, категорично не допускається шліфувати бічною поверхнею різального диску. Різальні диски призначені для усування матеріалу окрайкою диску. Вплив бічних сил на диски цього типу здатен призвести до їхнього зламання.
- **До вибраного типу різального диску допускається використовувати лише непошкоджені кріпильні коміри відповідного розміру.** Відповідні типорозміри комірив «підпирають» різальний диск, не даючи йому, тим самим, зламатися.
- **Зовнішній діаметр і товщина робочого інструмента повинні відповідати розмірам електроінструмента.** Робочі інструменти із невідповідними розмірами не можуть повністю контролюватися.
- **Різальні диски, підкладки, коміри та інший робочий інструмент повинен точно пасувати до шпинделя електроінструмента.** Робочий інструмент, який точно не пасує до шпинделя електроінструмента, обертається нерівномірно, інтенсивно вібрує та може спричинитися до втрати контролю над електроінструментом.
- **Категорично не допускається використовувати робочий інструмент із дефектами.** Щоразу перед використанням слід перевіряти робочий інструмент на предмет наявності тріщин. У випадку падіння електроінструмента або робочого інструмента, слід переконатися, що вони не пошкоджені, або використати інший, непошкоджений інструмент. Після перевірки технічного стану та закріплення робочого інструмента слід ввімкнути електроінструмент і залишити його увімкненим протягом хвилини на максимальних обертах, звертаючи при цьому увагу на те, щоб знаходитися поза зоною досягнення робочого інструмента, що обертається, і не допустити сторонніх до цієї зони. Пошкоджений робочий інструмент, зазвичай, ламається під час такої перевірки.
- **Слід використовувати засоби особистої безпеки.** Залежно від виду робіт слід вдягати захисну півмаску, яка закриває обличчя повністю, захист очей або захисні окуляри. За необхідності слід використовувати протипилову маску, бервуха (беруші), робочі рукавиці або спеціальний фартух, який захищає від дрібних часточок матеріалу, що стирається, та оброблюваного матеріалу. Слід берегти очі від сторонніх тіл, що утворюються під час праці та здіймаються в повітря. Протипилова маска й засоби захисту дихальних шляхів повинні відфільтровувати пил, що утворюється під час праці. Тривала дія галасу здатна спричинитися до втрати слуху.
- **Слід зважати, щоб сторонні особи знаходилися на безпечній відстані від області дії електроінструмента.** Кожна особа, яка знаходиться поблизу електроінструмента, що працює,

повинна використовувати засоби особистого захисту. Уламки предмету, що обробляється, або тріснутий робочий інструмент здатні викинути уламки та спричинитися до травматизму також за межами безпосередньої області дії.

- **Під час виконання робіт, протягом яких робочий інструмент здатен натрапити на приховану електропроводку або на власний мережевий шнур, електроінструмент слід тримати виключно за ізольоване руків'я.** В результаті контакту з оголеним дротом під напругою струм передається на неізольовані металеві деталі електроінструмента та може спричинитися до поразки електричним струмом користувача.
- **Мережевий шнур слід тримати на безпечній відстані від робочого інструменту, що обертається.** У разі втрати контролю над інструментом мережевий шнур може бути перебитий або накручений на шпindel, натомість долоня або вся рука може бути пошкодженою робочим інструментом, що обертається.
- **Категорично забороняється відкладати електроінструмент, робочий інструмент якого ще обертається.** Робочий інструмент, що обертається, може зіткнутися з поверхнею, на яку його покладено, внаслідок чого можна втратити контроль над устаткуванням.
- **Не допускається переносити устаткування, що працює.** Випадковий контакт одягу з вируючим робочим інструментом може спричинитися до накручування одягу на шпindel, і, як наслідок, контакту робочого інструменту з тілом оператора.
- **Слід регулярно очищати вентиляційні щілини електроінструмента.** Вентилятор двигуна всисає пил до корпусу, а надмірне нагромадження металевого пилу може становити ризик поразки електричним струмом.
- **Забороняється використовувати устаткування поблизу легкозаймистих речовин.** Іскри можуть запалити такі речовини.
- **Не допускається використовувати інструмент, який вимагає рідких засобів охолодження.** Використання води або інших рідких засобів охолодження може допровадити до поразки електричним струмом.

Відбиття та відповідні ознаки безпеки

Відбиття є неочікуваною реакцією електроінструмента на блокування або пошкодження робочого інструмента, що обертається, такого як шліфувальний круг, шліфувальна тарілка, дротяна щітка тощо. Перечеплення або блокування провадить до неочікуваного затримання робочого інструмента, що обертається. Неконтрольований електроінструмент смикнеться в напрямку протилежному від напрямку обертання робочого інструмента.

- **Електроінструмент слід міцно тримати, натомість тіло та руки слід тримати у такому положенні, що уможливорює максимальне нівелювання відбиття.** Якщо до стандартного комплекту постачання входить поміжне руків'я, його слід завжди використовувати, щоб мати якнайповніший контроль над силою відбиття або моментом відведення під час відбиття. Оператор може опанувати смикання і вище відбиття, якщо дотримуватися відповідних правил техніки безпеки.
- **Категорично забороняється наближати руки до робочого інструменту, що обертається.** Робочий інструмент може, внаслідок відбиття, поранити руку.
- **Не допускається наближатися до зони дії, в якій працює електроінструмент під час відбиття.** Внаслідок відбиття електроінструмент рухається в напрямку протилежному від руху шліфувального круга у місці заблокування.
- **Особливо обережно слід обробляти кути, гострі краї тощо.** Слід запобігати тому, щоб робочий інструмент був відбитий або заблокований. Робочий інструмент, що обертається, більш податний на заклинювання під час обробки кутів, гострих країв або під час відбиття. Це може спричинити втрату контролю або відбиття.
- **Не допускається використовувати полотна для пиляння дерева або диски з зубцями.** Робочий інструмент даного типу часто спричиняє відбиття або втрату контролю над електроінструментом.
- **Слід уникати обставин, у яких шліфувальний диск може заблокуватися, або спричинення надто сильного натиску на нього. Не рекомендується виконувати штроб на надмірно велику глибину.** Перевантаження різального диска спричиняє його підвищене зношування та підвищує ризик його заклинювання або заблокування, тобто підвищує вірогідність відбиття або

зламання диску.

- У випадку заклинювання пильного диску або перерви у роботі електроінструмент слід вимкнути за зачекати, доки диск повністю не зупиниться. Забороняється намагатися витягти диск, що ще обертається, з прорізу, оскільки це здатне викликати явище відбиття. Слід виявити та усунути причину заклинювання.
- Не допускається повторно вмикати електроінструмент, поки різальний диск занурений у матеріал. Перш ніж продовжувати різання, різальний диск повинен вийти на повну швидкість обертання. У протилежному випадку диск може зачепитися, вискочити з матеріалу, що його обробляють, або спричинити відбиття.
- Плити або інші великі предмети слід перед обробкою підперти, щоб зменшити ризик відбиття, спричиненого диском, що заклинився. Габаритні предмети здатні згинатися під власною вагою. Матеріали, що обробляються, слід підпирати з обох боків, як поблизу лінії пропилю, так і на крайках.
- Слід зберігати особливу обачність під час вирізання отворів у стінах або в інших суцільних поверхнях. Під час різання у таких поверхнях різальний диск здатен викликати явище відбиття у випадку натраплення на газові, водогонні труби або електропроводку чи інші предмети.

Додаткові правила техніки безпеки

- Напруга джерела живлення має відповідати характеристикам, зазначеним у таблиці на електроінструменті.
- Не допускається приступати до роботи, доки робочий інструмент не досягне повної швидкості обертання.
- Використовуйте відповідні прилади для перевірки місця майбутньої праці на предмет наявності прихованої електропроводки, газогонів чи водяних та каналізаційних труб, або зверніться про допомогу до комунальних служб. Контакт електроінструмента з дротом під напругою здатен призвести до пожежі, пошкодження газогону або вибуху. Проникнення до водяної труби здатне допровадити до матеріальних збитків або до поразки електричним струмом.
- Під час обробки каменя слід застосовувати засоби відсмоктування пилу. Для відсмоктування кам'яного пилу допускається використовувати пилосос. Використання приладів такого типу скорочує ризики запылення.
- Електроінструмент слід міцно тримати обіруч і зберігати безпечну робочу позицію. Обіруч тримати електроінструмент безпечніше.
- Щоразу, перш ж підключати електроінструмент до мережі, слід упевнитися у технічно справному стані шнуру. Не допускається використовувати електроінструмент із пошкодженим шнуром. Не допускається торкатися пошкодженого шнуру; у випадку пошкодження шнуру під час праці слід витягти виделку з розетки. Пошкоджений шнур є фактором підвищеного ризику поразки електричним струмом. Замінити пошкоджений мережевий шнур допускається виключно в авторизованому сервісному центрі.

УВАГА! Устаткування призначене для експлуатації у приміщеннях і не призначене для праці назовні.

Не зважаючи на застосування безпечної конструкції, використання засобів безпеки й додаткових засобів особистого захисту, завжди існує залишковий ризик травматизму під час праці.

Умовні позначки

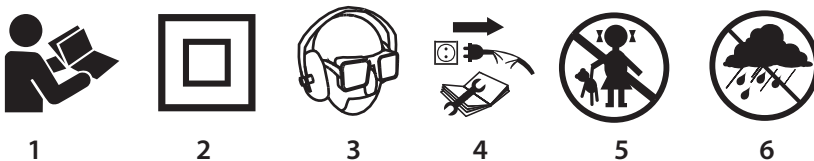

1. Прочитайте інструкцію, дотримуйтесь правил техніки безпеки, що містяться в ній!
2. Клас ізоляції устаткування II
3. Слід обов'язково застосовувати засоби індивідуального захисту як, наприклад, захисні окуляри, навушники, протипилову маску.

4. Від'єднати мережевий шнур, перш ніж заходитися обслуговувати чи ремонтувати.
5. Зберігати у недоступному для дітей місці!
6. Боїться дощу!

БУДОВА І ПРИЗНАЧЕННЯ

Штроборіз являє собою ручний електроінструмент, якому надано II клас з електроізоляції, що працює від однофазного електромотору колекторного типу.

Електроінструмент призначений до пробивання штробів в стінах, підлогах тощо, що виконані з таких матеріалів, як: бетон, камінь, цегла тощо, без використання води.

Конструкція електроінструмента допускає її підключення до зовнішнього приладу відсмоктування пилу, наприклад, промислового пилососу, що підключається на час праці.

Інструмент призначений до використання в ремонтно-будівельних працях, а також до інших аматорських праць.



Не допускається використовувати електроінструмент не за призначенням.

ОПИС МАЛЮНКІВ

Перелік елементів зовнішнього вигляду електроінструменту, що зазначений нижче, стосується малюнків до цієї інструкції.

1. Руків'я провідне
2. Руків'я
3. Перехідник
4. Пацівок відсмоктування пилу
5. Захисний кожух різального диску
6. Диск різальний
7. Ручка блокування опірної рамки
8. Опірна рамка
9. Кнопка ввімкнення
10. Важіль блокування кнопки ввімкнення
11. Кнопка блокування шпинделя
12. Напрямне коліщатко
13. Накрутка
14. Гвинти
15. Зовнішній комір

* Існує можливість відмінності між фактичним зовнішнім виглядом електроінструменту та таким, що зображений на малюнку.

ОПИС ГРАФІЧНИХ СИМВОЛІВ



УВАГА



ЗАСТЕРЕЖЕННЯ



МОНТАЖ/НАЛАШТУВАННЯ



ІНФОРМАЦІЯ

ПРИНАЛЕЖНОСТІ Й АКЕСУАРИ

- | | |
|-----------------------------------|---------|
| 1. Ключ спеціальний | - 1 шт. |
| 2. Перехідник | - 1 шт. |
| 3. Ключ торцевий шестигранний | - 1 шт. |
| 4. Шайба-прокладка, 3,8 мм | - 5 шт. |
| 5. Шайба-прокладка з проточкою | - 1 шт. |
| 6. Зубило | - 1 шт. |
| 7. Кейс до переноски і зберігання | - 1 шт. |



ПІДГОТОВКА ДО РОБОТИ

МОНТАЖ/ДЕМОНТАЖ ПЕРЕХІДНИКА

-  Вставте перехідник (3) (так, щоб пази та відповідні борозни співпали) в отвір пацівка відсмоктування пилу (4) й зафіксуйте, обертаючи вліво (мал. А).
- Витягується перехідник у зворотній послідовності.

ВІДСМОКТУВАННЯ ПИЛУ

На час праці устаткування повинно бути під'єднане до зовнішнього пацівка відсмоктування пилу.

-  Послабте накрутку (13) перехідника (3).
-  Вставте кінець шлангу від пристрою відсмоктування пилу в перехідник (3) штроборіза та зафіксуйте його, дотягнувши накрутку (13) (мал. В) (особливу увагу слід звернути на забезпечення герметичності підключення).

 Розпочинаючи працю, слід, перш за все, ввімкнути пристрій відсмоктування пилу, наприклад, промисловий пилосос, і тільки тоді штроборіз. Завершуючи працю, устаткування вимикають в зворотному порядку й передусім вимикають устаткування, й тільки тоді пилосос. Це дозволить запобігти повстанню пилу на робочому місці. В деяких моделях промислових пилососів, що посідають розетку для електроінструменту, допускається автоматичне ввімкнення та вимкнення пилососа одночасно з ввімкненням чи вимкненням під'єданого електроінструменту.

НАЛАШТУВАННЯ ШИРИНИ ШТРОБУ/ЗАМІНА РІЗАЛЬНИХ ДИСКІВ











 Допускається використовувати тільки діамантові різальні диски, що призначені для праці в сухих умовах, та звертати увагу на значення максимально припустимої швидкості, вказаної на різальному диску.

 Ширина борозни визначається кількістю шайб-прокладок, що встановлюються між різальними дисками, а також товщиною самих різальних дисків. Діапазон ширини борозен становить від 8 до 26 мм.

Розрахунок ширини борозни провадиться за наступною формулою:

Ширина борозни = кількість шайб-прокладок x їх товщина + товщина різальних дисків.

 Незалежно від кількості використаних шайб-прокладок між різальними дисками, шайба-прокладка з проточкою повинна встановлюватися безпосередньо під другим різальним диском з метою центричної посадки останнього.

-  В цій моделі штроборіза допускається використовувати один чи два різального диска.
-  Відкрутіть ручку (7) блокування опірної рамки й поверніть рамку (8) донизу.
 -  Відкрутіть гвинти (14), що кріплять кожухи різальних дисків (5) (мал. С).
 -  Відкрутіть гвинти (1), що кріплять кожухи різальних дисків (5) (мал. D).
 -  Натисніть та притримайте кнопку блокування шпинделя (11), відкрутіть за допомогою спеціального ключа (з комплекту поставки) зовнішній комір (15) (мал. E).
 -  **УВАГА!** Накрутку відкручують вліво згідно з напрямком обертання різального диска.
 -  Стягніть зі шпинделя різальні диски, шайби-прокладки та внутрішній комір та ретельно очистіть їх.
 -  **УВАГА!** Подбайте, щоб кулачкова муфта внутрішнього коміра правильно сіла на шпиндель.
 -  Встановіть внутрішній комір, різальні диски та шайби-прокладки таким чином, щоб досягти бажаної ширини утроба (особливу увагу зверніть на правильний напрямок обертання різальних дисків (див. стрілки на різальних дисках та захисній кришці).
 -  Натисніть й утримуйте натиснутою кнопку блокування шпинделя (11) та дотягніть зовнішній комір (15).
 -  Встановіть решту частин в зворотній послідовності від послідовності демонтажу.

 Незалежно від бажаної ширини штроба встановіть усі шайби-прокладки, щоб запобігти розбтовуванню різальних дисків. Між різальними дисками повинна бути встановлена щонайменш одна шайба-прокладка. Під час праці двома різальними дисками, в разі потреби, замінюють одночасно обидва диски.

НАЛАШТУВАННЯ ГЛИБИНИ ШТРОБУ



Регульована опірня рамка штроборіза водночас є обмежувачем глибина різання. Глибину штробу можна регулювати в діапазоні від 8 до 30 мм.

- Послабте ручку блокування опірної рамки (7).
- Пересуньте рамку (8) на бажану глибину різання, використовуючи поділку на кожусі різальних дисків (5).
- Притягніть ручку блокування механізму нахилу рамки (7), щоб зберегти встановлене значення.

ПОРЯДОК РОБОТИ/РОБОЧИ НАЛАШТУВАННЯ



Перед тим як приступати до експлуатації устаткування, слід перевірити стан різального диска. Не допускається використання дисків з вищербинами, тріщинами чи іншими пошкодженнями. Зужиті диски слід замінити на нові. Перш ніж приступати до роботи, слід запустити штроборіз на яловому ході й залишити його працювати не менш ніж на хвилину.

Після закінчення роботи інструментом його слід вимкнути й зачекати до повної зупинки дисків. Тільки після цього допускається відкласти інструмент.



- Різальні диски повинні бути закріплені правильно й обертатися вільно.
- Забороняється переобтяжувати електроінструмент. Переобтяження та надмірний тиск на електроінструмент під час праці здатні викликати тріскання різального інструменту.
- Не допускається бити різальним інструментом (різальним диском) в матеріал, що оброблюється.
- Забороняється використання в штроборізах дисків пильних, призначених до дискових пилок. В разі недотримання до рекомендації спостерігається явище «відбиття» електроінструменту назад в напрямку оператора, втрата контролю над ним, що здатне призвести до травматизму.

ВМИКАННЯ І ВИМИКАННЯ



Напруга живлення в мережі повинна відповідати характеристикам, вказаним в таблиці на штроборізі. Під час ввімкнення і праці електроінструмент слід ціпко тримати обома руками.



Кнопка ввімкнення посідає механізм блокування, що запобігає випадковому ввімкненню інструмента.

Ввімкнення:

- Пересуньте важіль блокування кнопки ввімкнення (10) наперед.
- Натисніть кнопку ввімкнення (9) (мал. F).

Вимкнення:

- Відпустіть кнопку ввімкнення (9).

ПОРЯДОК РОБОТИ ШТРОБОРИЗОМ



Штроборіз призначений виключно до виконання прямих штробів. Неприпустимим є виконання криволінійних та кругових штробів. Штроборіз не призначений до експлуатації в вологому середовищі.



Перед тим як приступати до роботи, за допомогою металошукача слід перевірити, чи в зоні праці є приховані електричні дроти, газові чи водогінні труби.



Після ввімкнення слід зачекати, доки не буде досягнуто повну швидкість обертання, й тільки тоді приступати до роботи. Забороняється вмикати чи вимикати штроборіз, диски якого занурені в матеріал. Кнопку вмикання допускається натискати тільки тоді, коли електроінструмент витягнуто з матеріалу.





- Встановіть ширину та глибини різання.
- Прикладіть зворотну частину опірної рамки (8) разом з напрямним коліщатком (12) до стіни (різальний диск мусить знаходитись на поверхнею стіни).
- Ввімкніть електроінструмент і зачекайте, доки різальні диски не наберуть максимальну швидкість обертання.
- Поступово опускайте штроборіз, занурюючи різальні диски в матеріал (під час цього руху задня крайка опірня рамка не повинна відриватися від поверхні стіни) (мал. G).
- Як тільки опірня рамка повністю ляже на стіну, допускається продовжити різання, пересуваючи

штроборіз в напрямку до себе (в напрямку, що є протилежним до напрямку обертання різальних дисків).

- «Виринання» закінчується в порядку зворотному до «врізання»: штроборіз слід повернути довкола лінії стикування задньої крайки опірної рамки зі стіною.
- Необхідно, щоб після вимкнення електроінструмента різальні диски повністю перестали обертатися, й тільки після цього відкладати електроінструмент.
- «Місток», що утворюється в штробі, усувають за допомогою зубила.

 Щоб вирівняти нерівності, що можуть утворитися під час прорізання штроба, слід встановити більшу глибину різання на прибіл. 3 мм, ніж потрібна. Під час пробивання стін, наприклад, за допомогою перфоратора, можна значним чином скоротити кількість осколків, що розлітаються, якщо попередньо виконати на поверхні матеріалу за допомогою штроборізу борозну на максимальну глибину різання.

 Після вимкнення штроборізу не допускається зупиняти різальні диски шляхом втискання їх в матеріал, що оброблюється, або натискаючи кнопку блокування шпинделя.

 Не допускається надто сильне притискати штроборіз до поверхні, що її обробляють. Зусилля притискання повинно бути помірне й докладатися рівномірно на поверхню, що її обробляють. Спричинення на штроборіз надмірного тиску здатне спричинитися до перегрівання електромотору, пошкодження різальних дисків чи спрацювання протиперевантажувального захисту. Під час праці електромотором слід періодично робити перерви.

 Електроприлад обладнано електронною системою стабілізації швидкості обертання та протиперевантажувальним захистом. У випадку перевантаження електромотор штроборіза автоматично вимикається. В цьому випадку слід негайно припинити працю з навантаженням і повторно ввімкнути її без навантаження на прибіл. 1 хв., щоб електромотор вистиг.

 Під час праці різальні диски сильно нагріваються; не допускається торкатися їх оголеними частинами тіла, доки вони не охололи.

 Під час різання особливо твердих матеріалів можливе перегрівання різального диску та, як наслідок, її пошкодження. Пучок іскор довкола різального диску є ознакою перегрівання. В такому випадку слід негайно перервати роботу й остудити різальний диск, залишивши штроборіз працювати з максимальною швидкістю без навантаження на протязі 3 - 5 хвилин. Відчутне скорочення видатності різання та пучок іскор довкола різального диску можуть бути ознакою його затуплення.

ЗБЕРІГАННЯ ТА ОБСЛУГОВУВАННЯ

 Перед тим як регулювати, ремонтувати електроінструмент чи встановлювати витратні матеріали, устаткування слід вимкнути кнопкою ввімкнення й витягти виделку з розетки.

- 
- Устаткування рекомендується чистити м'якою щіткою чи струменем стислого повітря.
 - Не допускається чистити електроінструмент з використанням води чи миючих засобів.
 - Устаткування зберігають в сухому місці, недоступному для дітей.
 - Слід уважно стежити, щоб вентиляційні щілини в корпусі устаткування завжди були чистими й не затулялися сторонніми предметами.
 - В разі появи надмірного іскрення комутатору електроінструмент слід передати кваліфікованому спеціалісту на перевірку стану вугільних щіточок двигуна.
 - Періодично слід перевіряти, чи дотягнуті всі накрутки, гвинти чи інші фіксуючі деталі. Під час праці рухомі елементи можуть самотужки відкручуватися.
 - Заміну мережевого шнуру чи ремонт слід виконувати виключно в авторизованому пункті обслуги та ремонту.

ЗАМІНА ВУГІЛЬНИХ ЩІТОК

 Вугільні щіточки в двигуні, що зносилися (тобто коротші за 5 мм), спалені чи тріснуті, слід негайно замінити. Завжди слід замінити обидві щіточки одночасно.

Заміну вугільних щіточок завжди слід доручати кваліфікованим спеціалістам та використовувати виключно оригінальні запчастини.

 В разі будь-яких неполадок слід звертатися до авторизованого сервісного центру виробника.

ТЕХНІЧНІ ХАРАКТЕРИСТИКИ

НОМІНАЛЬНІ ХАРАКТЕРИСТИКИ

Штроборіз	
Характеристика	Показник
Напруга живлення	230 В зм.стр.
Частота струму	50 Гц
Номінальна потужність	1320 Вт
Швидкість обертання на яловому ході	9000 хв. ⁻¹
Клас електроізоляції	II
Діаметр різального диску:	125 мм
Діаметр внутрішній різального диску	22,2 мм
Діаметр гвинта вісі	M14
Діапазон ширини штробу	8 - 26 мм
Діапазон глибини штробу	8 - 30 мм
Вага	4,2 кг
Рік виготовлення	2016

ІНФОРМАЦІЯ ПРО РІВЕНЬ ШУМУ І КОЛИВАНЬ

Інформація щодо галасу та вібрації



Рівні галасу, такі як рівень акустичного тиску L_{pA} та рівень акустичної потужності L_{wA} , а також невизначеність вимірювання K , вказані в інструкції нижче, згідно зі стандартом EN 60745.

Амплітуда коливань або вібрації (значення прискорення) a_h і невизначеність вимірювання K визначаються згідно зі стандартом EN 60745-2-22 і наводяться нижче.

Зазначений у цій інструкції рівень вібрації (коливань) вимірюється згідно з визначеною стандартом EN 60745 процедурою вимірювання і може бути використаний до порівняльного аналізу електроінструментів. Він також годиться до попереднього аналізу експозиції вібрації.

Вказаний рівень вібрації відповідає основним варіантам експлуатації електроінструменту. Якщо електроінструмент експлуатується з іншою метою або з іншими робочими інструментами, а також, якщо регламентні роботи не будуть адекватними та достатніми, рівень вібрації може відрізнятись. Вищезгадані причини можуть викликати підвищену експозицію вібрації протягом усього періоду експлуатації.

Для ретельного визначення експозиції вібрації слід взяти до уваги періоди, коли електроінструмент вимкнений або коли він ввімкнений, але не використовується у роботі. Таким чином, сумарна експозиція вібрації може виявитися суттєво меншою.

Слід впровадити додаткові засоби безпеки з метою захисту користувача від наслідків вібрації, таких як: догляд за електроінструментом і робочим інструментом, забезпечення відповідної температури рук, належна організація праці.

Рівень тиску галасу: $L_{pA} = 97,16$ дБ (А) $K = 3$ дБ (А)

Рівень акустичної потужності: $L_{wA} = 108,16$ дБ (А) $K = 3$ дБ (А)

Значення вібрації (прискорення коливань): $a_h = 7,451$ м/с² $K = 1,5$ м/с²

ОХОРОНА СЕРЕДОВИЩА

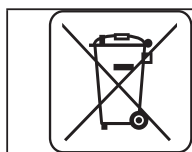

Зужиті продукти, що працюють на електричному живленні, не слід викидати разом з побутовими відходами, а утилізувати в спеціальних закладах. Відомості про утилізацію можна отримати в продавця продукції чи в органах місцевої адміністрації. Відпрацьовані електричні та електронні прилади містять речовини, що не є сприятливими для природного середовища. Обладнання, що не передається до переробки, може становити небезпеку для середовища та здоров'я людини.

* Виробник залишає за собою право вносити зміни.

«Grupa Torhex Spółka z ograniczoną odpowiedzialnością» Spółka komandytowa, z юридичною адресою в Варшаві, ul. Pograniczna 2/4, (тут і далі згадуване як «Grupa Torhex») сповіщає, що всі авторські права на зміст даної інструкції (тут і далі називаної «Інструкція»), в тому на її текст, розміщені світлини, схематичні рисунки, креслення, а також розташування текстових і графічних елементів належать виключно до Grupa Torhex і застережені відповідно до Закону від 4 лютого 1994 року «Про авторське право й споріднені права» (див. орган держдруку Польщі «Dz. U.» 2006 № 90 п. 631 з подальш. зм.). Копіювання, переробка, публікація, переробка в комерційних цілях всієї Інструкції чи окремих її елементів без письмового дозволу Grupa Torhex суворо заборонене. Недотримання до цієї вимоги тягне за собою цивільну та карну відповідальність.

FALHORONYMARÓ

59G370

FIGYELEM: AZ ELEKTROMOS KÉZISZERSZÁM ÜZEMBE HELYEZÉSE ELŐTT FIGYELMESEN OLVASSA EL A HASZNÁLATI UTASÍTÁST ÉS ŐRIZZE MEG KÉSŐBBI FELHASZNÁLÁS CÉLJÁRA.

RÉSZLETES BIZTONSÁGI ELŐÍRÁSOK

- **Az elektromos kéziszerszámot kizárólag a mellékelt védőborítással szabad használni. A védőborítást megfelelően rögzíteni kell az elektromos kéziszerszámra, és úgy kell beállítani, hogy a lehető legmagasabb fokú legyen a biztonság, ami azt jelenti, hogy a csiszolószerszám kezelő felé néző része minél nagyobb mértékben fedett legyen.** A védőborítás védi a kezelőt a röppenő darabok ellen, valamint a vágótárcsa véletlen megérintésétől.
- **Kizárólag gyémánttárcsa alkalmazható.** Az, hogy a tartozék felszerelhető a szerszámra, nem jelenti azt, hogy biztonságosan használható.
- **A használt tartozék megengedett fordulatszáma nem lehet kisebb, mint az elektromos kéziszerszám megadott legmagasabb fordulatszáma.** A tartozék, betétszerszám, ha a megengedett fordulatszámnál nagyobb sebességgel forog, eltörhet, darabjai szétrepülhetnek.
- **A gyémánt vágótárcsákat csak a rendeltetésüknek megfelelő munkákhoz szabad használni.** Például soha nem szabad a vágótárcsa oldalfelületét csiszolásra használni. A vágótárcsák anyageltávolításra szolgálnak a tárcsa peremének segítségével. Az oldalirányú erőhatások az ilyen típusú tárcsákat eltörhetik.
- **A kiválasztott vágótárcsához csak ép, megfelelő méretezésű rögzítőgyűrűt szabad használni.** A megfelelő rögzítőgyűrű megtámasztja a vágótárcsát, csökkentve ezzel esetleges eltörésének veszélyét.
- **A betétszerszám külső átmérőjének és vastagságának meg kell felelnie az elektromos kéziszerszám méretezésének.** A nem megfelelő méretű betétszerszámoknál megeshet, hogy nem megfelelően takartak, fölöttük az uralom nehezen tartható fenn.
- **A tárcsáknak, a rögzítőgyűrűknek és más felszereléseknek pontosan illeszkedniük kell az elektromos kéziszerszám meghajtó tengelyéhez (orsójához).** Az elektromos kéziszerszám orsójához pontosan nem illeszthető betétszerszámok egyenetlenül forognak, erős rezgést okoznak, és a szerszám fölötti uralom elvesztését idézhetik elő.
- **Sérült betétszerszámok használata szigorúan tilos. Minden használat előtt ellenőrizni kell a betétszerszámot, nincsenek-e rajta lepattanások, repedések. Az elektromos kéziszerszám vagy a betétszerszám leesése esetén ellenőrizni kell, hogy nem sérült-e meg, vagy másik, sérülésmentes szerszámot kell használni.**
- **A betétszerszám ellenőrzése és rögzítése után az elektromos kéziszerszámot el kell indítani, és egy percre hagyni kell működni a legnagyobb fordulatszámon, odafigyelve arra, hogy sem a szerszám kezelője, sem más személy ne tartózkodjon a forgó betétszerszám hatókörzetében.** A sérült betétszerszámok e próba során legtöbbször eltörnek.
- **A személyes védőeszközök használata kötelező. A munka fajtájának megfelelően egész arcot elfedő álarcot, szemvédő eszközt, védőszemüveget kell viselni. Szükség esetén a csiszolt, megmunkált anyag apró részecskéi ellen védő porvédő álarcot, hallásvédő eszközt, védőkesztyűt, védőkötényt kell használni.** Védeni kell a szemeket munka közben a levegőben röpködő részecskék ellen. A porvédő álarcnak, légzésvédő eszköznek ki kell szűrnie a munka közben keletkező port. A hosszabb ideig ható erős zaj halláskárosodást okozhat.
- **Vigyázni kell arra, hogy mások az elektromos kéziszerszám hatótávolságától biztonságos távolságra tartózkodjanak. Minden, az elektromos kéziszerszám közelében tartózkodó személynek viselnie kell a személyes védőeszközöket.** A munkadarab vagy a befogott szerszám darabjai kivetődhetnek, és a közvetlen hatótávolságon kívül is sérülést okozhatnak.
- **Olyan munkák végzése során, amikor az elektromos kéziszerszám rejtett elektromos vezetékekbe vagy saját csatlakozókábelébe ütközhet, a szerszámot kizárólag szigetelt markolatánál fogva szabad tartani.** Ha kontaktus teremődik feszültség alatti vezeték és az elektromos kéziszerszám között, a szerszám minden fém alkatrésze feszültség alá kerül, ami kezelőjére nézve áramütéses baleset veszélyét jelenti.

- **A hálózati csatlakozókábelt távol kell tartani a forgó betétszerszámoktól.** Az elektromos kéziszerszám fölötti uralom elvesztése esetén átvágódhat vagy kihúzódhat az elektromos csatlakozókábel, és a kezét, vagy az egész kart elkaphatja a forgó szerszám.
- **Tilos az elektromos kéziszerszámot letenni, mielőtt teljesen meg nem áll a befogott szerszám.** A forgó szerszám belekaphat abba a felületbe, amelyre leteszi, és így elvesztheti az uralmat a szerszám fölött.
- **Tilos a mozgásban lévő szerszám hordozása.** A forgó betétszerszám véletlenül belekaphat az öltözetbe, felcsavarhatja, és a betétszerszám belemarhat a kezelője testébe.
- **Tisztítsa ki rendszeresen az elektromos kéziszerszám szellőzőnyílásait.** A motor hűtőventilátora beszívja a port a szerszám házába, ahol nagyobb mennyiségű fémpor felgyülemzése zárlatveszélyt idézhet elő.
- **Tilos az elektromos kéziszerszám használata gyúlékony anyagok közelében.** A szikrák meggyulladását okozhatják.
- **Nem használhatók olyan betétszerszámok, amelyek hűtőfolyadék alkalmazását igénylik.** Víz, vagy más hűtőfolyadék használata áramütés veszélyével jár.

A visszarúgás és a vonatkozó biztonsági ajánlások

A visszarúgás az elektromos kéziszerszám hirtelen reakciója a forgó betétszerszám, pl. a csiszoló tárcsa, a csiszoló tányér, a drótkéfék, stb. beszorulására vagy beakadására. A beakadás vagy a beszorulás a forgó betétszerszám hirtelen megállását idézi elő. Az elektromos kéziszerszám ilyenkor a betétszerszám forgási irányával ellentétes irányba rándul.

- **Az elektromos kéziszerszámot erősen kell tartani, a testnek és a karoknak olyan helyzetet kell felvennie, hogy enyhíthesse a visszarúgás hevességét. Ha az alapfelszerelések között van segédmarkolat, azt mindenkor használni kell, hogy a lehető legjobban ellenőrzése alatt tarthassa a visszarúgó, vagy az indításkor elszabadulni akaró szerszámot.** A szerszámmal dolgozva, betartva az óvatossági szabályokat, uralni lehet a szerszámot ilyen viselkedése ellenére is.
- **A kezét mindig tartsa távol a forgó betétszerszámtól.** Visszarúgáskor a betétszerszám megsértheti a kezét.
- **El kell kerülni azt a zónát, ahol az elektromos kéziszerszám visszarúgása alatt mozoghat.** Visszarúgáskor az elektromos kéziszerszám a befékező betétszerszám mozgásirányával ellentétes irányba mozdul el.
- **Különösen óvatosan kell megmunkálni a sarkokat, éleket. Meg kell előzni, hogy a szerszám visszapattanjon, vagy beszoruljon.** A forgó betétszerszám hajlamosabb a beszorulásra a sarkok, élek megmunkálásánál, és akkor, ha visszapattan. Ez a szerszám fölötti uralom elvesztésével vagy visszarúgással járhat.
- **Tilos fához való tárcsát vagy fogazott tárcsát használni.** Az ilyen típusú betétszerszámok gyakran okoznak visszarúgást, vagy a szerszám fölötti uralom elvesztését.
- **Kerülni kell a tárcsa beszorulását és a túl nagy nyomóerőt. Ne végezzen túl mély vágásokat.** A vágótárcsa túlterhelése növeli beszorulási, befékeződési hajlamát, és ezzel együtt a visszarúgás vagy a tárcsatörés esélyét.
- **A vágótárcsa beszorulásakor, vagy a munka szüneteltetésekor az elektromos kéziszerszámot le kell állítani, és meg kell várni, amíg a tárcsa teljesen megáll. Nem szabad a még forgó tárcsát a vágásból kiemelni, mert ez visszarúgást válthat ki.** Ki kell deríteni, és meg kell szüntetni a beszorulás okát.
- **Ne indítsa el a kéziszerszámot, ha az még az anyagba mélyed. A vágás folytatása előtt a fűrész tárcsának el kell érnie teljes forgási sebességét.** Ellenkező esetben a tárcsa beakadhat, kiugorhat a munkadarabból, vagy visszarúgást okozhat.
- **A lemezeket, lapokat, a nagyméretű munkadarabokat megmunkálás előtt alá kell támasztani, csökkentve így a beszoruló tárcsa okozta visszarúgás esélyét.** A nagyméretű munkadarabok behajolhatnak saját súlyuk alatt. A munkadarabot mindkét oldalon alá kell támasztani, úgy a vágás vonalának közelében, mint a pereménél.
- **Legyen különösen óvatos nyílások kivágásánál falban, vagy más, nem látható terület megmunkálásakor.** Az anyagba mélyedő vágótárcsa a szerszám visszarúgását válthatja ki gáz- és vízcsőbe, elektromos vezetékbe, egyéb akadályokba ütközésekor.

További biztonságot érintő ajánlások

- A hálózati feszültségnek azonosnak kell lennie az elektromos kéziszerszám gyári adattábláján feltüntetettel.
- Ne kezdje meg a munkát, amíg az elektromos kéziszerszám el nem érte teljes fordulati sebességét.
- **Használjon megfelelő kereső műszereket a rejtett elektromos-, gáz- vagy vízvezetékek, csatornák elhelyezkedésének felfedezéséhez, vagy forduljon a szolgáltatóüzemhez segítségért.** A feszültség alatti vezeték megsértése tűzveszéllyel jár, a gázvezeték megsértése pedig robbanásveszélyt okozhat. A vízvezetékbe vágás áramütéses balesetet és anyagi károkat okozhat.
- **Kövek, építőkövek megmunkálása során porelszívást kell alkalmazni. A porelszívónak alkalmasnak kell lennie kőpor elszívására.** Az ilyen berendezések alkalmazása csökkenti a poremisszió kockázatait.
- **Az elektromos kéziszerszámot munkavégzés közben erősen, két kézzel kell fogni, biztonságos testhelyzetet felvéve.** Biztonságosabb az elektromos kéziszerszámot két kézzel vezetni.
- **Az eszköz hálózatra csatlakoztatása előtt minden esetben ellenőrizni kell a hálózati csatlakozókábelt. Tilos az elektromos kéziszerszám használata sérült csatlakozókábellel. Tilos a sérült csatlakozókábel érintése, ha a csatlakozókábel használat közben sérül meg, ki kell húzni a csatlakozódugót az aljzatból.** A sérült csatlakozókábel növeli az áramütéses baleset kockázatát, ezért szakszervízben ki kell cseréltetni.

FIGYELEM! A szerszám beltéri alkalmazásra szolgál.

Az önmagában is biztonságos szerkezeti felépítés, a biztonsági megoldások és kiegészítő védőfelszerelések alkalmazása mellett is mindig fennmarad a munkavégzés közben bekövetkező balesetek minimális veszélye

Az alkalmazott jelzések magyarázata:

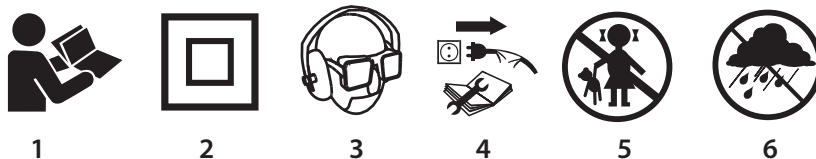

1. Olvassa el a használati utasítást, tartsa be a benne található figyelmeztetéseket és biztonsági szabályokat.
2. II. oszt. szigetelésű berendezés.
3. Alkalmazza az egyéni védőeszközöket (zárt védőszemüveget, hallásvédő eszközt, porvédő álcot)!
4. Karbantartás, javítás megkezdése előtt húzza ki a hálózati csatlakozódugót az aljzatból!
5. Gyerekek elől elzárandó!
6. Csapadéktól védendő!

FELÉPÍTÉS, RENDELTETÉS

A falhoronymaró a II. szigetelési osztályba tartozik, meghajtására egyfázisú, kommutátoros elektromotor szolgál.

Alkalmazási területe beton, kő, téglá és más anyagú falakban, padlóknban hornyok készítése hálózatok fektetéséhez.

A falhoronymaró kialakítása lehetővé teszi külső porelszívó berendezés, pl. ipari porszívó csatlakoztatását, és ezt ajánlatos is megtenni.

Felhasználási területe kiterjed az építési és felújítási munkákra, valamint az önállóan végzett otthoni barkácsolás során a legkülönbözőbb tevékenységekre.



Tilos az elektromos kéziszerszámot rendeltetésétől eltérő célra alkalmazni.

AZ ÁBRÁK ÁTTEKINTÉSE

Az alábbi számozás a berendezés elemeinek jelöléseit követi a jelen használati utasítás ábráin.

1. Mellső markolat
2. Markolat
3. Közdarab
4. Porelvezető csonk

5. Marótárcsa védőborítás
6. Marótárcsa
7. Talprögzítő forgatógomb
8. Talp
9. Indítókapcsoló
10. Indítókapcsoló reteszelés
11. Orsózár gomb
12. Vezetőgörgő
13. Rögzítőgyűrű
14. Csavarok
15. Külső rögzítőgyűrű

* Előfordulhatnak különbségek a termék és az ábrák között.

AZ ALKALMAZOTT PIKTOGRAMOK MAGYARÁZATA



FIGYELEM



FIGYELMEZTETÉS



ÖSSZESZERELÉS/BEÁLLÍTÁS



TÁJÉKOZTATÓ

TARTOZÉKOK, KIEGÉSZÍTŐ FELSZERELÉSEK



- | | |
|-----------------------------------|--------|
| 1. Speciális kulcs | - 1 db |
| 2. Közdarab | - 1 db |
| 3. Imbuszkulcs | - 1 db |
| 4. Hézagoló alátét, 3,8 mm vastag | - 5 db |
| 5. Hézagoló alátét, hornyolt | - 1 db |
| 6. Véső | - 1 db |
| 7. Hordtáska | - 1 db |

FELKÉSZÜLÉS AZ ÜZEMBEHELYEZÉSRE

A KÖZDARAB FEL-ÉS LESZERELÉSE

-  • Csúsztassa a (3) közdarabot (figyeljen arra, hogy illeszkedjen a vezetőhornyokba) a (4) porelvezető csonkba és jobbra elfordítva rögzítse (**A. ábra**).
- A közdarab eltávolítása a beszereléssel ellentétes műveleti sorrendben történik.

A PORELVEZETÉS

-  **A falhornymarót külső porelszívó rendszerhez csatlakoztatva használja.**
-  • Lazítsa meg a (3) közdarabon a (13) rögzítőgyűrűt.
- Csúsztassa a porelszívó rendszer csövének végét a (3) közdarabba és rögzítse a (13) rögzítőgyűrű meghúzásával (**B. ábra**) (ügyeljen a csatlakozás tömörségére).

-  A munka megkezdésekor először a porelszívó rendszert (pl. ipari porszívót) indítsa be, csak azután a falhornymarót. A munka befejeztével járjon el fordított sorrendben, azaz először a falhornymarót kapcsolja ki, majd ezután állítsa le a porelszívást. Ha így jár el, elkerüli a munkavégzés helyén a fölösleges porszennyezést. Az egyes porszívótípusoknál, amelyeknél a szerszám beépített elektromos csatlakozóaljzathoz csatlakoztatható, a porszívó be- és kikapcsolása automatikusan történik a szerszám kapcsolójának működtetésekor.

A HORONYSZÉLESSÉG BEÁLLÍTÁSA / A MARÓTÁRCSÁK CSERÉJE

-  **Kizárólag száraz marásra szolgáló gyémánt marótárcsákat használjon, és fordítson figyelmet a tárcsákon jelzett legnagyobb megengedett forgási sebességre.**

 A horony szélessége a marótárcsák között elhelyezett hézagoló alátétek számától és a tárcsák vastagságától függ. A horonyszélesség 8 mm - 26 mm között változtatható.

A horony szélességét az alább bemutatott módszerrel számíthatja ki:

 **Horonyszélesség = hézagoló alátétek száma x vastagságuk + a marótárcsák vastagsága.**
Függetlenül attól, hogy hány hézagoló alátét kerül a marótárcsák közé, a hornyolt alátétnek mindenképpen a második marótárcsa alá kell kerülnie, mivel ez az alátét fogja központosítani.

 A falhoronymaró alkalmazható egy vagy két marótárcsával.

- Csavarja ki a (7) talprögzítő forgatógombot és nyissa le a (8) talpat.
- Csavarja ki az (5) védőborítást rögzítő (14) csavarokat (C. Ábra).
- Fordítsa el az (1) mellső markolatot és vegye le a marótárcsák (5) védőborítását (D. ábra).
- Tartsa benyomva a (11) orsózár gombját, csavarja ki a tartozék speciális kulccsal a (15) külső rögzítőgyűrűt (E. ábra).
- **Fontos!** A rögzítőgyűrűt balra, a marótárcsák forgásirányába kell forgatni.
- Vegye le az orsóról a marótárcsákat, a hézagoló alátéteket és a külső rögzítőgyűrűt, és alaposan tisztítsa meg őket.
- **Fontos!** Ügyeljen a belső rögzítőgyűrű fokának pozicionálására az orsón.
- Szerelje fel a külső rögzítőgyűrűt, a marótárcsákat és a hézagoló alátéteket úgy, hogy a kívánt horonyszélességet kapja (figyeljen oda a marótárcsák helyes forgásirányára – ld. a nyilakat a marótárcsákon és a védőborításon).
- Húzza meg a (15) külső rögzítőgyűrűt, benyomva tartva az orsózár (11) gombját.
- A többi alkatrészt leszerelésükkel ellentétes műveleti sorrendben szerelje fel.

 **Függetlenül a kívánt horonyszélességtől, fel kell szerelni az összes hézagoló alátétet a marótárcsák meglazulásának elkerülésére. A marótárcsák között legalább egy hézagoló gyűrűnek lennie kell. Ha két marótárcsával dolgozik, azokat mindig együttesen kell cserélni.**

A HORONY MÉLYSÉGÉNEK BEÁLLÍTÁSA

 A falhoronymaró szabályozható talpa egyben a marási mélységhatároló szerepét is betölti. A marás mélységét 8 mm - 30 mm között lehet változtatni.

- Lazítsa meg a talp rögzítését a (7) forgatógombbal.
- Állítsa a (8) talpat a kívánt marási mélységre a marótárcsák (5) védőborításán elhelyezett beosztás alapján.
- A beállított értéket rögzítse a talprögzítés (7) forgatógombját meghúzva.

MUNKAVÉGZÉS / BEÁLLÍTÁSOK

 **A falhoronymaró használatbavétele előtt ellenőrizze a marótárcsák állapotát. Tilos kicsorbult, repedt, eldeformált vagy más módon sérült tárcsákat használni. Az elhasználadott marótárcsákat cserélje újakra. A munka megkezdése előtt végezzen próbaüzemet terhelés nélkül, legalább egy perces járatással.**

A munkavégzés befejezése után minden esetben kapcsolja ki a falhoronymarót, és várja meg, míg a marótárcsa teljesen leáll. Csak ekkor tegye le a falhoronymarót.

 **A marótárcsák legyenek szabályosan rögzítve, és tudjanak szabadon forogni.**

- **Tilos a falhoronymarót túlterhelni. A túlterhelés, a túlzott nyomás a szerszámra a marótárcsák balesetveszélyes elrepedését okozhatja.**
- **Tilos a marótárcsákkal a falat ütögetni.**
- **Tilos körfűrészhez való, fa fűrészelésére szolgáló fűrész tárcsák használata. Az ilyen tárcsák használata gyakran a gép visszarúgásához és a gép fölötti uralom elvesztéséhez vezet, sőt, a gép kezelőjének sérülését is okozhatja.**

A BE- ÉS KIKAPCSOLÁS

 **A hálózati feszültség egyezzen meg a falhoronymaró gyári adattábláján feltüntetett feszültséggel. Beindításkor és munkavégzés közben tartsa két kézzel a falhoronymarót.**

 A falhoronymaró indítókapcsolóját a véletlen elindítást kizáró biztonsági reteszelés védi.

Bekapcsolás:

- Fordítsa az indítókapcsoló reteszelés (10) karját előre.
- Nyomja be a (9) indítókapcsolót (F. rajz).

Kikapcsolás:

- Engedje fel a (9) indítókapcsolót.

A FALHORONYMARÓ HASZNÁLATA

 **A falhoronymaró kizárólag egyenes vonalú hornyok marására szolgál. Tilos íves, körvonalat követő hornyok készítése. A szerszám kizárólag száraz üzemben használható.**

 **A munka megkezdése előtt vizsgálja meg a munkaterületet, nincsenek-e nem látható elektromos, víz- vagy gázvezetékek, ezeket erre szolgáló keresővel derítheti fel.**

 **A falhoronymaró beindítása után várja meg, míg a marótárcsák elérik a maximális forgási sebességet, és csak akkor kezdjen a munkába. Marás közben tilos a falhoronymarót ki-bekapcsolgatni. A ki- és bekapcsolást csak akkor tegye, amikor a marótárcsák nem érintkeznek a megmunkált felülettel.**

- Állítsa be a marás szélességét és mélységét.
- Fektesse a (8) talp hátsó szegélyét a (12) vezetőgörgővel a falra (a marótárcsák a fal felszínét ne érintsék).
- Indítsa be a falhoronymarót, és várja meg, míg a marótárcsák elérik a teljes fordulatszámot.
- Fokozatosan mélyítse a marótárcsákat a falba (a talp hátsó szegélye legyen állandó érintkezésben a fallal) (G. ábra).
- Amikor a talp már teljes felületével a falra fekszik, folytassa a horonymarást a szerszám eltolásával a marótárcsák forgásával ellentétes irányban.
- A vágás befejezését a kezdéshez hasonlóan végezze, a talp falra fekvő hátsó pereme körül elfordítva emelje ki az anyagból a horonymarót.
- Várja meg, míg a marótárcsák teljesen leállnak, és csak ekkor tegye le a szerszámot.
- A horonyban megmaradó részeket vésővel távolítsa el.

 **A hornyoláskor esetlegesen keletkező egyenetlenségek kiegyenlítésére állítson be kb. 3 mm-el nagyobb vágásmélységet a kívántnál. Falak áttörésénél, pl. vésőkalapáccsal, jelentősen csökkenthető a törmelék kivetődése a falfelületből, ha előzetesen a falhoronymaróval bevágást készít maximális vágásmélységgel.**

 **A falhoronymaró kikapcsolása után tilos a forgó marótárcsák fékezése falhoz nyomással, vagy az orsózár gombjának megnyomásával.**

 **Ne nyomja a falhoronymarót túl erősen a megmunkálandó felülethez. Gyakoroljon a falhoronymaróra mérsékelt, a talp érintkezőfelületén egyenletesen megoszló nyomást. A falhoronymaróra gyakorolt túl nagy nyomás a motor túlmelegedését, a marótárcsák sérülését vagy a túlterhelésvédő biztosíték működésbelépését válthatja ki. Tartson időnként szünetet munkavégzés közben.**

 **A szerszám fordulatszám-stabilizáló elektronikával, valamint túlterhelésvédő biztosítékkal van felszerelve. Túlterhelés esetén a meghajtómotort az elektronika automatikusan lekapcsolja. Ilyenkor a falhoronymarót azonnal terhelésmentesíteni kell, majd újra be kell kapcsolni, és a hűtéshez kb. egy percet terhelés nélkül járatni kell.**

 **A marótárcsák munka közben erősen felhevülnek — ne érintse őket lehűlésük előtt védtelen kézzel.**

 **Különösen kemény anyagokban végzett marás során a marótárcsák túlmelegedhetnek, károsodhatnak. A marótárcsát övező szikrafelhő túlmelegedésre utal. Ilyenkor a marást azonnal le kell állítani, és le kell hűteni a tárcsákat, engedve, hogy a gép maximális forgási sebességgel, terhelés nélkül működjön 3-5 percen át.**

Az észlelhetően lecsökkent hatékonyság szikraesővel párosulva a marótárcsák eltompulására utal.

KEZELÉS, KARBANTARTÁS

 **Bármilyen szerelési, beállítási, javítási vagy karbantartási művelet megkezdése előtt áramtalanítsa a falhoronymarót a hálózati csatlakozó kihúzásával.**



- A falhoronymarót puha kefével vagy sűrített levegővel a legelőnyösebb tisztítani.
- A falhoronymaró tisztításához tilos vizet vagy vegyszert használni.
- A falhoronymarót tárolja száraz, gyermekektől elzárt helyen.
- A motorház szellőzőnyílásait tartsa tisztán, legyenek a levegő számára átjárhatók.
- Ha a motor kommutátorában túlzott szikraképződést tapasztal, ellenőriztesse szakemberrel a motor szénkeféinek állapotát.
- Rendszeresen ellenőrizze a csavarok meghúzotttságát, a kötőelemek állapotát. Munka közben idővel ezek meglazulhatnak.
- A hálózati csatlakozóvezeték cseréjét és más javításokat végeztesse a kijelölt szervizekben.

A SZÉNKEFÉK CSERÉJE



A motor elhasználódott (5 mm-nél rövidebb), elégett vagy elrepedt szénkeféit azonnal ki kell cserélni. A két szénkefét minden esetben együtt kell kicserélni.

A szénkefék cseréjét kizárólag képzett szakemberrel végeztesse, és kizárólag eredeti alkatrészek felhasználásával.



Bármiféle felmerülő meghibásodás javítását bízza a gyári márkaszervizre.

MŰSZAKI JELLEMZŐK

MŰSZAKI ADATOK

Falhoronymaró	
Jellemző	Érték
Hálózati feszültség	230 V AC
Hálózati frekvencia	50 Hz
Névleges teljesítmény	1320 W
Üresjárat fordulatszám	9000 min ⁻¹
Érintésvédelmi besorolási osztály	II
A marótárcsa átmérője	125 mm
A marótárcsa furatátmérője	22,2 mm
Az orsó (kihajtótengely) menete	M14
Horonyszélesség tartomány	8 - 26 mm
Marási mélységtartomány	8 - 30 mm
Tömeg	4,2 kg
Gyártási év	2016

ZAJ- ÉS REZGÉSVÉDELMI ADATOK

Zajjal és rezgéssel kapcsolatos tájékoztató



A jelen útmutatóban a kibocsátott zajszintek, mint a L_{pA} hangnyomásszint, L_{wA} hangteljesítményszint és a K mérési bizonytalanság az EN 60745 szabvány szerint kerültek megadásra.

A rezgés a_h értéke (rezgésgyorsulás értéke) és a K mérési bizonytalanság az EN 60745-2-22 szabvány szerint kerültek megadásra.

A jelen útmutatóban megadott rezgési szint az EN 60745 szabvány által megadott mérési eljárás szerint került megadásra és alkalmazható az elektromos szerszámok összehasonlításához. Szintén felhasználható a rezgési expozíció előzetes kiértékeléséhez.

A megadott rezgési szint reprezentatív az elektromos szerszám alapvető alkalmazása tekintetében. Amennyiben az elektromos szerszám más formában vagy egyéb szerszámmal kerül alkalmazásra, valamint, ha nem volt elegendő mértékben karbantartva, a rezgési szint módosulhat. A fent említett okok a rezgés expozícióját valamennyi munka tekintetében megnöveli.

A rezgés expozíció pontos felbecsüléséhez figyelembe kell venni az elektromos szerszám kikapcsolt, valamint bekapcsolt, de nem használt időtartamát. Ezzel a módszerrel a rezgés össze expozíció lényegesen kisebb lehet.

A felhasználó rezgés hatásától való védelme érdekében további védőintézkedésekre van szükség, mint pl.: az elektromos szerszám és a munkaeszközök karbantartása, a kezek megfelelő hőmérsékletére

Hangnyomás-szint: $L_{p_A} = 97,16 \text{ dB(A)}$ $K = 3 \text{ dB(A)}$
 Hangteljesítmény-szint: $L_{w_A} = 108,16 \text{ dB(A)}$ $K = 3 \text{ dB(A)}$
 Rezgésgyorsulás: $a_h = 7,451 \text{ m/s}^2$ $K = 1,5 \text{ m/s}^2$

KÖRNYEZETVÉDELEM



Az elektromos üzemű termékeket ne dobja ki a házi szeméttel, hanem azt adja le hulladékkezelésre, hulladékgyűjtésre szakosodott helyen. A hulladékkezeléssel kapcsolatos kérdéseire választ kaphat a termék kereskedőjétől, vagy a helyi hatóságoktól. Az elhasznált elektromos és elektronikai berendezések a természeti környezetre ható anyagokat tartalmaznak. A hulladékkezelésnek, újrahasznosításnak nem alávetett berendezések potenciális veszélyforrást jelentenek a környezet és az emberi egészség számára.

* A változtatás joga fenntartva!

A „Grupa Topex Spółka z ograniczoną odpowiedzialnością” Spółka komandytowa (székhelye: Varsó, ul. Pograniczna 2/4) (a továbbiakban: „Grupa Topex”) kijelenti, hogy a jelen használati utasítás (továbbiakban „Használati Utasítás”) tartalmával – ideértve többek között annak szövegével, a felhasznált fényképekkel, vázlatokkal, rajzokkal, valamint a formai megjelenéssel – kapcsolatos összes szerzői jog a Grupa Topex kizárólagos tulajdonát képezi és mint ilyenek jogi védelem alatt állnak, az 1994. február 4-i, a szerzői és ahhoz hasonló jogokról szóló törvényben foglaltak szerint (Dz.U. (Törvényközlöny) 2006. évf. 90. szám 631. tétel, a későbbi változásokkal). A Használati Utasítás egészének vagy bármely részletének hasznoszerzés céljából történő másolása, feldolgozása, közzététele, megváltoztatása a Grupa Topex írásos engedélye nélkül polgárjogi és büntetőjogi felelősségre vonás terhe mellett szigorúan tilos.

MASINA DE TAIAT CANELURI 59G370

NOTA : ÎNAINTE DE UTILIZAREA MASINEI DE TAIAT CANELURI TREBUIE SĂ CITEȘTI ATENT PREZENTELE INSTRUCȚIUNI. INSTRUCȚIUNILE TREBUIE PĂSTRATE PENTRU VIITOR.

PRINCIPII AMANUNTITE DE SECURITATE

- **Instrumentul poate fi utilizată numai în împreună cu protectoarea montată. Protectoarea trebuie fixată la scula electrică și poziționată pentru a garanta cel mai înalt grad posibil de siguranță, ceea ce înseamnă că direcționată către operator partea cu lama trebuie să fie protejată cât mai mult posibil.** Coperta este proiectată pentru a proteja operatorul de resturi și contactul accidental cu lama.
- **Utilizați numai discuri diamantate.** Faptul că echipamentul poate fi atașat la instrument, nu garantează utilizarea acestuia în condiții de siguranță.
- **Viteza permisă utilizării instrumentului de lucru nu poate fi mai mică decât viteza maximă indicată pe instrument.** Instrumentul dacă se rotește cu o viteză mai mare decât cea admisă, se poate rupe și părțile sale să zboare liber.
- **Discurile diamantate pot fi utilizate numai pentru munca corespunzătoare. De exemplu, nu trebuie să utilizați niciodată suprafață laterală a lamei pentru șlefuire.** Discurile de tăiere sunt destinate pentru îndepărtarea marginilor materialului. Influența forțelor laterale pot provoca ruperea roții de acest gen.
- **Pentru lama selectat folosiți întotdeauna flanșe de pneuri nedeteriorate cu dimensiunea corectă.** Flanșele adecvate susțin lama și reduc astfel riscul de rupere a acesteia.
- **Diametrul exterior și grosimea aparatului de lucru trebuie să corespundă perfect cu dimensiunile axului sculei.** Instrumentele de lucru de dimensiuni incorecte nu pot fi protejate sau controlate în mod adecvat.
- **Discurile, șabilele, flanșele, discurile de piatră și alte accesorii trebuie să se potrivească exact la puterea axului discului.** Instrumentele care nu se potrivesc cu puterea axului discului, se rotesc fără echilibru, vibrează excesiv și poate cauza pierderea controlului asupra sculei electrice.
- **Nu utilizați niciodată instrumente de lucru deteriorate. Înainte de fiecare utilizare trebuie să verificați instrumentele, dacă nu are crăpături sau fisuri. În cazul în care scula electrică sau instrumentul de lucru a fost scăpat din mâini, asigurați-vă că nu a fost deteriorat, sau dacă nu e nevoie să folosiți un alt instrument nedeteriorat. Dacă instrumentul a fost testat și fixat, instrumentul ar trebui pentru un minut să funcționeze la viteză maximă, acordând o atenție mărită operatorului și trecătorilor din apropiere de a fi în afara uneltei rotative.** Instrumentele deteriorate, de obicei, se rup în acest proces de verificare.
- **Purtați echipament individual de protecție. În funcție de tipul de muncă, ar trebui să purtați o mască, care să acopere întreaga față, ochelari de protecție. Dacă este necesar, utilizați o mască de praf, protecție pentru urechi, mănuși sau șorț special de a vă proteja de particule mici abrazive sau a piesei prelucrate.** Protejați ochii de particulele din aer care apar în timpul funcționării. Mască împotriva prafului oferă protecție respiratorie, filtrând praful generat în timpul funcționării. Impactul zgomotului pentru o perioadă lungă de timp poate duce la pierderea auzului.
- **Aveți grijă ca trecătorii să se situeze la o distanță sigură de la zona de semnal al instrumentului. Oricine aflat în apropierea instrumentului în funcțiune, trebuie să utilizeze echipament de protecție personală.** Fragmentele din piesa de lucru sau din instrumentele de lucru crăpate pot provoca accidente dincolo de zona de acoperire.
- **În timpul muncilor unde instrumentul ar putea atinge cabluri ascunse sau propriul cablu de alimentare, trebuie să-l țineți doar de mânerul izolat.** Sub impactul contactului cu firele sub tensiune, toate piesele metalice ale instrumentului vor fi, de asemenea, sub tensiune și pot cauza un șoc electric operatorului.
- **Cablul de alimentare trebuie ținut departe de rotația instrumentului de lucru.** În caz de pierdere a controlului, cablul poate fi tăiat sau târât, iar brațul sau mâna pot ajunge sub instrumentul de lucru.

- Nu lăsați instrumentul înainte de a opri complet instrumentul de lucru. Unealta rotativă poate veni în **contact cu suprafața la care este pusă deoparte, astfel încât să puteți pierde controlul asupra mașinii.**
- **Nu transportați instrumentul când se află în mișcare. Contactul accidental dintre haine și instrumentul de lucru rotativ poate duce la scoaterea acestuia din contact și riscul ca instrumentul de lucru să intre în contact cu corpul operatorului.**
- **Curățați în mod regulat fantele de ventilație ale instrumentului.** Ventilatorul motorului atrage praf în carcasă și acumularea excesivă de pulberi metalice poate provoca pericole electrice.
- **Nu utilizați scule electrice în apropierea materialelor inflamabile.** Scântele pot face ca acestea să se aprindă.
- **Nu folosiți accesorii care necesită agenți de răcire lichizi.** Utilizarea apei sau a altor agenți de răcire lichizi poate duce la electrocutare.

Recul și reguli de siguranță corespunzătoare

Recul este o reacție bruscă a sculei pentru a bloca sau împiedică rotirea instrumentului de lucru, cum ar fi discul de piatră, discul abraziv, peria de sârmă, etc. Prinderea sau blocajul duc la o oprire bruscă de lucru a sculei rotative. Aparatul electric necontrolat va fi blocat în direcția opusă direcției de rotație a instrumentului de lucru

- **Instrumentul trebuie ținut ferm, iar corpul și mâinile în poziția, care permite relaxarea de recul.** Dacă echipamentul standard include mâner auxiliar, trebuie să-l folosiți întotdeauna că să aveți un control maxim asupra reculului sau momentului de pornire. Operatorul poate controla reculul prin menținerea măsurilor de precauție adecvate.
- **Nu puneți niciodată mâna în apropierea instrumentelor de lucru rotative.** Instrumentul de lucru ca urmare a reculului poate răni mâna.
- **Păstrați distanță de aria de acoperire, în care scula se deplasează în timpul reculului.** Datorită reculului, scula se deplasează în direcția opusă a discului în locul de blocare.
- **Utilizați cu prudență extremă atunci când prelucrați colțurile, muchiile ascuțite, etc. Trebuie să preveniți ca instrumentele de lucru să fie blocate.** Instrumentul de lucru rotativ este predispus la blocare în timpul prelucrării colțurilor, marginilor ascuțite sau rupte. Acest lucru poate duce la pierderea controlului sau la recul.
- **Nu folosiți discuri pentru lemn sau dințate.** Instrumentele de lucru de acest tip duc de multe ori la recul și la pierderea controlului.
- **Evitați blocarea lamei sau presiunea excesivă. Nu trebuie să realizați tăieri excesiv de adânci.** Supraîncărcarea lama va crește sarcina ei și tendința de bruij sau blocare, și, astfel, posibilitatea de recul sau ruperea discului.
- **Dacă se blochează lama sau bruiază, scule trebuie oprită și să așteptați până lama s-a oprit complet. Nu încercați să trageți lama încă în mișcare, deoarece acest lucru poate duce la recul. A trebui să se detecteze pricina blocării și să se elimine.**
- **Nu porniți din instrumentul cât timp de află în material. Înainte de a continua tăierea, lama ar trebui să ajungă viteza maximă.** În caz contrar, lama poate fi prinsă, să sară din piesă sau să provoace recul.
- **Susțineți panourile mari pentru a minimiza riscul de blocare și reculul ferăstrăului în spate.** Panourile mari tind să se deformeze sub propria greutate. Suporturile trebuie să fie plasate sub panou pe ambele părți, aproape de linia de tăiere și aproape de marginea plăcii
- **Utilizați prudență extremă atunci când tăiați găuri în pereți sau în alte zone ascunse. Adâncirea lamei în material poate provoca recul instrumentului după ciocnirea cu linii de gaz, conducte de apă, electrice sau alte obiecte.**

Reguli de siguranță suplimentare

- Tensiunea trebuie să fie în concordanță cu mărimea tensiunii de pe plăcuța de identificare a sculei.
- Nu începe activitatea înainte de a ajunge la viteza maximă a instrumentului.
- **Utilizați explorarea adecvată a echipamentului în ceea ce privește prezența cabluri electrice ascunse, instalații de gaz sau de apă, canalizare sau cere ajutor de la administrația municipală.** Contactul cu firele, care sunt sub tensiune poate duce la incendiu, avariind o linie de gaz poate duce la explozie. Astfel de incidente pot provoca pagube materiale sau pot provoca un șoc electric.

- **Când lucrați în piatră, folosiți aspiratorul pentru praf. Aspiratorul trebuie să fie adaptat la extragerea prafului de piatră.** Utilizarea acestor dispozitive reduce riscul de praf.
- **Țineți cu putere instrumentul în timp ce lucrați, cu ambele mâini și asigurați-vă o poziție de lucru în condiții de siguranță.** Scula electrică este în condiții de siguranță când este ținută cu ambele mâini.
- **De fiecare dată înainte de a conecta scula, vă rugăm să verificați cablul de alimentare. Nu utilizați cablul de alimentare dacă este deteriorat. Nu atingeți cablul deteriorat; în caz de deteriorare a cablului în timpul funcționării, scoateți-l din priză.** Un cablu deteriorat crește riscul de electrocutare, trebuie înlocuit la un atelier autorizat.

REMARCA! Utilajul este destinat de a fi utilizat numai în interiorul încăperilor.

Cu toate că, de la începutul proiectării, au fost prevăzute mijloace de protecție, cât și mijloace de asigurare, totuși în timpul lucrului, totdeauna există riscul leziunilor.

Explicarea pictogramelor utilizate:



1



2



3

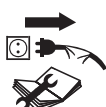

4



5



6

1. Citiți instrucțiunile de utilizare, luați aminte la avertismentele și condițiile de siguranță conținute în manual.
2. Dispozitiv – clasa a doua de izolației.
3. Folosiți echipament individual de protecție (ochelari, protecție pentru urechi, mască de praf)
4. Deconectați cablul de alimentare înainte de întreținere sau reparații.
5. Nu lăsați aparatul la îndemâna copiilor.
6. A proteja de ploaie.

CONSTRUCTIA SI UTILIZAREA

Mașina de tăiat caneluri manuală, este sculă electrică cu izolație de clasa II. Este acționat de motor monofazic cu colector. Asemenea mașini sunt destinate pentru tăierea și executarea canelurilor pentru instalații electrice în pereți, dușumele etc. în cărămidă, beton, piatră etc. fără apă. Construcția mașinei are sistem de conectarea exhauratorului exterior de praf, de exemplu aspirator industrial, care trebuie să fie conectat în timpul lucrului. Mașina de tăiat caneluri a fost proiectată pentru a fi utilizată la lucrări de renovare în construcții cât și pentru tot felul de lucrări în domeniul lucrărilor de amatori



Nu este permis de a utiliza scula electrică în dezacord cu destinația ei.

DESCRIEREA PGINILOR GRAFICE

Numerele de mai jos se referă doar la elementele utilajului prezentat în paginile grafice ale prezentei instrucțiuni.

1. Mânerul din față
2. Mâner
3. Adaptor
4. Stuț de racordarea exhauratorului
5. Scutul discurilor tăietoare
6. Disc tăietor
7. Buton de blocarea tălpii
8. Talpa
9. Întrerupător
10. Manetă de blocarea întrerupătorului
11. Buton de blocarea arborelui
12. Rotiță de ghidare
13. Piuliță
14. Suruburi
15. Guler exterior

* Pot apare mici diferențe între figură și produs.

DESCRIEREA SEMNELOR GRAFICE



ATENTIE



AVERTISIMENT



MONTAJ / ASEZARI



INFORMATII

INZESTRAREA SI ACCESORIILE

- | | |
|--|----------|
| 1. Cheie specială | - 1 buc. |
| 2. Adaptor | - 1 buc. |
| 3. Cheie hexagonală | - 1 buc. |
| 4. Saibă distanțatoare cu grosimea de 3,8 mm | - 5 buc. |
| 5. Saibă distanțatoare degajată | - 1 buc. |
| 6. Daltă | - 1 buc. |
| 7. Geantă de transport | - 1 buc. |

PREGATIREA PENTRU LUCRU

MONTAREA / DEMONTAREA ADAPTORULUI

- Introdu adaptorul (3) în ștuțul de extragerea prafului (4) (fiind atent ca, ieșiturile să nimerească în ghidaje) și asigură-l rotindu-l spre dreapta (fig. A).
- Demontarea adaptorului se face în mod invers față de montaj.

EVACUAREA PRAFULUI

In timpul lucrului mașina de tăiat caneluri trebuie să fie conectată la utilaj exterior de extragerea prafului.

- Ușurează strângerea piuliței (13) adaptorului (3).
- Introdu capătul furtunului de aspirarea prafului în adaptor (3) și asigură-l strângând piulița (13) (fig. B) (fi atent la conectare etanșă).

i Incepând lucrul, întâi trebuie pornit sistemul de extragerea prafului de ex. aspiratorul industrial iar apoi mașina de tăiat caneluri. După terminarea lucrului trebuie procedat în mod invers, deci întâi oprești mașina de tăiat caneluri apoi aspiratorul. Procedând în acest mod, eviți prăfuirea locului de lucru. La unele modele, aspiratorul industrial este înzestrat cu priză de alimentare sculelor electrice datorită căreia are loc deconectarea automată a aspiratorului, comandată de întrerupătorul sculei electrice.

AJUSTAREA LATIMII CANELUREI / SCHIMBAREA DISCURILOR TAIETOARE

Utilizați numai discuri tăietoare diamantate, destinate de a lucra la uscat, fiind atent la rotirea maximă permisă însemnată pe discul tăietor.

i Lățimea canelurii depinde numărul de șaibe distanțatoare dintre discurile tăietoare și de grosimea discurilor tăietoare.. Gama lățimii canelurei este cuprinsă între 8 și 26 mm.

Lățimea canelurii poate fi socotită în următorul mod:

Lățimea canelurii = numărul șaibelor distanțatoare x grosimea lor + grosimea discurilor tăietoare.

Indiferent câte șaibe distanțatoare vor fi puse între discurile tăietoare, șaiba distanțatoare degajată trebuie să fie întrebuințată și așezată direct sub al doilea disc tăietor cu scopul de al fixa centralizat.

Mașina de tăiat caneluri poate fi utilizată cu un disc sau cu două discuri tăietoare.

- Desfă butonul de blocarea tălpii (7) și întoarce talpa (8). spre în jos.
- Desfă șuruburile (14) de fixarea scutului discurilor tăietoare (5) (fig. C).
- Indepărtează mânerul din față (1) și scoate scutul discurilor tăietoare (5) (fig. D).
- Apsă și tine apăsat butonul de blocarea arborelui (11), iar cu cheia specială (furnizată) desfă gulerul exterior (15) (fig. E).

- **Principal !** Piulița trebuie strânsă spre stânga în acord cu direcția de rotație a discurilor tăietoare.
- Scoate de pe arbore discurile tăietoare, șaibele distanțatoare cât și gulerul interior și curăță bine totul.
- **Principal !** Antrenorul gulerului interior trebuie să fie corect așezat pe arbore.
- Montează gulerul interior, discurile tăietoare împreună cu șaibele distanțatoare în așa mod, încât să poți tăia canelura la lățimea preferată (fi atent la direcția de rotație corespunzătoare a discurilor tăietoare – vezi săgețile de pe discurile tăietoare și de pe scut).
- Strânge gulerul exterior (15) ținând apăsat butonul de blocarea axului. (11).
- Montează toate elementele pe rând, în mod invers față de demontare.



Indiferent de lățimea canelurii, trebuie montate toate șaibele distanțatoare, ca să nu aibă loc ușurarea stângerii discurilor tăietoare. Intre discurile tăietoare trebuie să fie cel puțin o șaiță distanțatoare. Utilizând două discuri tăietoare, totdeauna trebuie schimbate simultan ambele discuri.

AJUSTAREA ADANCIMII CANELUREI



Talpa mașinei de tăiat caneluri este reglabilă, fiind totodată limitatorul adâncimii de tăiere. Adâncimea de tăiere se cuprinde între 8 și 30 mm.

- Ușuează strângerea butonului de blocarea tălpii (7)
- Ajustează talpa (8) pe adâncimea preferată de tăiere, făcând uz de scara de pe scutul discurilor tăietoare (5).
- Strânge butonul de blocarea tălpii (7) cu scopul fixării valorii adâncimii de tăiere ajustate.

LUCRUL / AJUSTARILE



Înainte de utilizarea mașinei de tăiat caneluri, trebuie verificată starea discurilor tăietoare. Nu este permis de a utiliza discuri tăietoare cu dinții ruși, plezniți, torsionați sau discuri defectate în alt mod. Discurile tăietoare uzate trebuie înlocuite cu alte discuri tăietoare noi. Înainte de a începe lucrul se recomandă să pornești mașina fără sarcină, pe o perioadă de cel puțin 1 minut.

După terminarea lucrului, totdeauna mașina de tăiat caneluri trebuie oprită și așteptat, până ce discurile tăietoare se vor opri. Iar după oprirea discurilor o poți pune de o parte.



- Discurile tăietoare trebuie să fie corect montate și trebuie să se rotească liber, fără obstacole.
- Mașina de tăiat caneluri nu poate fi supusă, nici odată la supra sarcină. Suprasarcina și apăsarea excesivă asupra mașinei poate cauza pleznirea periculoasă a discurilor tăietoare.
- Nici odată să nu lovești cu discurile tăietoare de materialul prelucrat.
- Nici odată să nu utilizezi discuri destinate pentru ferăstraie de tăiat lemn.
- Utilizarea asemenea discuri provoacă efectul de recul al sculei electrice, pierderea controlului asupra sculei și ca urmare poate cauza leziuni serioase operatorului.

PORNIREA / OPRIREA



Tensiunea de alimentare trebuie să corespundă cu tensiunea de pe plăcuța de fabricație a mașinei de tăiat caneluri. Pornind mașina de tăiat caneluri, trebuie ținută cu ambele mâini.



Mașina de tăiat caneluri, este înzestrată cu întrerupător care asigură evitarea pornirii întâmplătoare.

Pornirea:

- Deplasează maneta de blocarea întrerupătorului (10) spre înainte.
- Apasă butonul întrerupătorului (9) (fig. F).

Oprirea:

- Eliberează apăsarea butonului (9).

LUCRUL CU MASINA DE TAIAT CANELURI



Mașina de tăiat caneluri este destinată exclusiv pentru tăiere pe linie dreaptă. Este interzisă încercarea de a tăia pe linie curbă sau de rotunjire. Utilajul este destinat de a lucra la uscat.





Înainte de a începe lucrul, trebuie să verifici locul unde vei tăia, dacă nu cumva sunt ascunse instalații de apă, electrice sau de gaze, care trebuie localizate cu ajutorul aparatului special pentru depistarea conductorilor.



După pornirea mașinei de tăiat caneluri, trebuie să așteți până ce discurile tăietoare vor prinde viteza lor maximă de rotație și de abia atunci poți să începi tăierea. Nu este permis de a porni sau opri

mașina în timpul executării lucrului. Întrerupătorul poate fi întrebuințat numai în timp ce discurile tăietoare sunt îndepărtate de materialul prelucrat.

-  • Ajustează lățimea și adâncimea de tăiere.
- Aderează talpa cu partea de dinapoi (8) la materialul de prelucrat, împreună cu roțița de ghidare (12) (discurile trebuie să fie îndepărtate de suprafața materialului).
- Pornește mașina de tăiat caneluri și așteaptă un pic până ce discurile vor prinde viteza de rotire plină de lucru.
- Coboară treptat mașina de tăiat caneluri, adâncând discurile tăietoare în zid (tot timpul parea dinapoi a tălpii trebuie să aderze la suprafața zidului) (**fig. G**).
- Iar după ce toată suprafața tălpii va adera la zid, se poate continua tăierea, deplasând mașina de tăiat caneluri în direcția spre sine (învers față de direcția de rotire a discurilor tăietoare).
- Terminarea tăierii se face în mod invers față de început, ținând minte ca partea din spate a tălpii să adere la zid.
- După oprirea mașinei, așteaptă până ce discurile se vor opri și deabea atunci o pți pune jos.
- Podul făcut după tăierea zidului cu discuri, trebuie eliminat cu dalta.

 Pentru a elimina neegalitățile din canelură, dâncimea de tăiere trebuie ajustată la o adâncime cu circa 3 mm mai mare decât cea necesară. Găurind zidul de ex. cu ciocan percutant, poți să previi desprinderii materialului de pe suprafața peretelui făcând întâi o canelură, ajustând mașina de tăiat caneluri, la adâncimea maximă.

 **După ce oprești mașina de tăiat caneluri, să nu oprești rotirea discurilor prin apăsarea lor spre materialul prelucrat sau apăsând butonul de blocarea arborelui.**

 **Nu este voie de a apăsa cu forță mare asupra mașinei de tăiat caneluri. Apăsarea trebuie să fie moderată și uniformă pe toată suprafața contactului tălpii cu materialul prelucrat. Apăsarea exagerată asupra mașinei de tăiat caneluri poate cauza supraîncălzirea motorului, defectarea discurilor tăietoare sau acționarea siguranței anti suprasarcină. Se recomandă de a face întreruperi periodice de lucru.**

 **Utilajul este înzestrat cu sistem electronic de asigurarea proprietăților de stabilizarea viteza de rotire, cât și siguranță anti suprasarcină. În cazul când motorul mașinei de tăiat caneluri va fi supraîncălzit, se oprește automat. În asemenea cazuri, mașina de tăiat caneluri trebuie oprită, apoi mașina trebuie pornită din nou fără sarcină pe timp de circa 1 minut ca să se poată răci.**

 **Discurile tăietoare se înfierbântă la temperaturi foarte mari – deci să nu le atingeți cu părțile corporale neacoperite până ce nu se vor răci.**

 **Tăind materiale foarte dure, discurile tăietoare se pot supraîncălzi, iar ca urmare se pot defecta. Snopul de scânteii care înconjură discul tăietor este semnal că discul este supraîncălzit. Atunci, trebuie întrerupt lucrul și discul răcit, răcirea discului are loc după pornirea mașinei, fără sarcină la viteza cea mai mare pe timp de 3 - 5 minute.**

Micșorarea simțitoare a randamentului și snopul de scânteii în jurul discului tăietor poate fi semnal că discurile sunt tocite.

DESERVIREA / INTRETINEREA

 **Înainte de efectua orice activități de instalare, de reglare, de reparație sau de deservire, ștecărul conductorului de alimentare cu tensiune trebuie scos din priză.**

-  • Mașina de tăiat caneluri poate fi curățată cu perie moale sau cu aer comprimat.
- Nu este voie să curățați mașina de tăiat caneluri cu apă sau agenți curățitori chimici.
- Mașina de tăiat caneluri, totdeauna trebuie păstrată la loc uscat, inaccesibil copiilor.
- Orificiile de ventilarea motorului trebuie să fie permanent curate.
- În cazul în care vei observa pe colector scânteiere exagerată, starea periiilor de cărbui trebuie verificată de o persoană calificată.
- Periodic, trebuie verificată strângerea corectă a șuruburilor de fixare. În timpul lucrului pot să prindă joc.
- Schimbarea cablului de alimentare cu tensiune sau orice alt fel de reparații trebuie încredințate exclusiv atelierului de servis autorizat.

INLOCUIREA PERIILOR DE CARBUNE



Cărbunii motorului uzați (mai scurți de 5 mm), arși sau plezniți trebuie imediat înlocuiți cu alții noi. Totdeauna, ambii cărbuni trebuie schimbați simultan.

Schimbarea periilor de cărbune trebuie încredințată exclusiv persoanei calificate în acest domeniu care va înlocui numai piese originale.



Tot felul de defecte trebuie să fie eliminate de un servis autorizat al producătorului.

PARAMETRII TEHNICI

DATE NOMINALE

Mașina de tăiat caneluri	
Parametrul	Valoarea
Tensiunea de alimentare	230 V AC
Frevența de alimentare	50 Hz
Consum putere	1320 W
Viteza de rotire a arborelui , fără sarcină	9000 min ⁻¹
Clasa protejării	II
Diametrul exterior al discului tăietor	125 mm
Diametrul orificiului discului tăietor	22,2 mm
Dimensiune filetului axei	M14
Gama lățimii canelurii	8 - 26 mm
Gama adâncimii de tăiere	8 - 30 mm
Greutatea	4,2 kg
Anul fabricației	2016

DATE REFERITOR LA ZGOMOT SI VIBRATII

Informații privind zgomotul și vibrațiile



Nivelul zgomotului emis cum sunt nivelul presiunii acustice emise L_{pA} și nivelul puterii acustice L_{wA} precum și incertitudinea măsurării K , au fost prezentate mai jos în instrucțiuni în conformitate cu norma EN 60745. Valoarea vibrațiilor (valoarea accelerărilor) a_h și incertitudinea măsurării K au fost marcate mai jos conform normei EN 60745-2-22.

Nivelul vibrațiilor arătat în aceste instrucțiuni a fost măsurat conform procedurii de măsurare specificată de norma EN 60745 și poate fi folosit la compararea electrosculelor. De asemenea se poate folosi în analiza preliminară e expunerii la vibrații.

Nivelul vibrațiilor indicat este reprezentativ pentru utilizările de bază ale electrosculei. Dacă sculele electrice vor fi utilizate în alte activități sau cu alte unelte de lucru, precum și dacă nu sunt întreținute în mod corespunzător, atunci nivelul vibrațiilor poate suferi schimbări. Cauzele menționate mai sus pot amplifica expoziția la vibrații în toată perioada de lucru.

Pentru evaluarea precisă a expoziției la vibrații, trebuie luate în considerare perioadele în care electroscula este oprită sau când este pornită dar nu lucrează. În felul acesta expoziția totală la vibrații poate fi mult mai redusă. Trebuie implementate mijloace suplimentare de siguranță în scopul protejării utilizatorului împotriva consecințelor vibrațiilor, cum sunt: conservarea electrosculelor și uneltelor de lucru, asigurarea unei temperaturi corespunzătoare a mâinilor, organizarea bună a muncii.

Nivelul presiunii acustice: $L_{pA} = 97,16 \text{ dB(A)}$ $K = 3 \text{ dB(A)}$

Nivelul puterii acustice: $L_{wA} = 108,16 \text{ dB(A)}$ $K = 3 \text{ dB(A)}$

Valoarea accelerației vibrațiilor: $a_h = 7,451 \text{ m/s}^2$ $K = 1,5 \text{ m/s}^2$

PROTEJAREA MEDIULUI

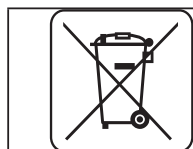

Produsele acționate electric nu pot fi aruncate la gunoiul menajer, trebuie date la utilizarea lor de către întreprinderile corespunzătoare. Informații referitor la utilizare poate da vânzătorul produsului respectiv sau organele locale. Utilajele electrice și electronice uzate conțin substanțe dăunătoare mediului natural. Utilajele ne supuse reciclingului sunt foarte periculoase pentru mediu și pentru sănătatea oamenilor

* Se rezervă dreptul de a face schimbări.

„Grupa Topex Spółka z ograniczoną odpowiedzialnością” Spółka komandytowa cu sediul în Varşovia, ul. Pograniczna 2/4 (mai departe :„Grupa Topex”) informează că, toate drepturile autorului referitor la prezenta instrucţiune (mai departe „instrucţiuni”), adică texturile ei, fotografiile inserate, schemele, desenele , cât şi compoziţia ei, depind exclusiv de Grupa Topex şi sunt supuse protejate de drept în conformitate cu legea din 4 februarie 1994, referitor la drepturile autorului şi drepturile înrudite (Monitorul Oficial 2006 nr 90 poziţia 631 cu modificările ulterioare). Copierea, transformarea, publicarea, modificarea instrucţiunilor, în întregime sau numai unor elemente cu scop comercial, fără acceptul în scris al firmei Grupa Topex este strict interzisă şi în consecinţă poate fi trasă la răspundere civilă şi penală.

NUTFRÄSE 59G370

ANMERKUNG: LESEN SIE VOR DER INBETRIEBNAHME DIESES ELEKTROWERKZEUGS GRÜNDLICH DIE VORLIEGENDE BETRIEBSANLEITUNG DURCH UND BEWAHREN SIE SIE AUF.

DETAILLIERTE SICHERHEITSVORSCHRIFTEN

- **Dieses Elektrowerkzeug darf nur mit der mitgelieferten Schutzhaube verwendet werden. Die Schutzhaube muss sicher am Elektrowerkzeug angebracht und positioniert sein, um ein möglichst hohes Maß an Sicherheit zu gewährleisten, was bedeutet, dass es dem Bediener gewendete Teil der Klinge, so weit wie möglich abgedeckt sein muss.** Schutzhaube wurde konzipiert, um den Bediener vor den Trümmer und versehentlicher Kontakt mit dem Sägeblatt zu schützen.
- **Nur Diamant-Trennscheiben verwenden.** Die Tatsache, dass es sich eine Ausrüstung an dem Elektrowerkzeug befestigen lässt, garantiert keine die sichere Anwendung.
- **Die zulässige Drehgeschwindigkeit des verwendeten Arbeitswerkzeugs kann nicht kleiner als auf dem Werkzeug angegebene Höchstgeschwindigkeit sein.** Arbeitswerkzeuge, welche mit einer größeren Geschwindigkeit als die zulässige rotieren, können brechen und ihre Teile zersplittern.
- **Diamant-Trennscheiben können nur für die für sie vorgesehene Arbeit verwendet werden. Zum Beispiel sollte man nie eine Seitenfläche der Schneidscheibe zum Schleifen verwenden.** Trennscheiben sind zum Materialabtrag durch die Kante der Scheibe bestimmt. Der Einfluss der Querkräfte kann zum Brechen des Schleifgeräts dieses Typs führen.
- **Zu der ausgewählten Schneidscheibe immer unbeschädigte Spannflansche richtiger Größe verwenden.** Geeignete Flansche stützen die Schneidscheibe und reduzieren dadurch die Bruchgefahr.
- **Der Außendurchmesser und die Dicke des Arbeitswerkzeugs müssen den Abmessungen des Elektrowerkzeugs entsprechen.** Die Arbeitswerkzeuge mit falschen Dimensionen können nicht ausreichend abgeschirmt oder kontrolliert werden.
- **Scheiben, Unterlagen, Flanschen und anderes Zubehör müssen genau auf die Spindel des Elektrowerkzeugs passen.** Anbaugeräte, die nicht genau auf die Spindel des Elektrowerkzeugs passen, drehen sich ungleichmäßig, vibrieren übermäßig und können zum Verlust der Kontrolle über dem Elektrowerkzeug führen.
- **Verwenden Sie niemals beschädigte Arbeitswerkzeuge. Vor jedem Gebrauch ist das Arbeitswerkzeug auf Absplinterungen und Risse zu überprüfen. Für den Fall des Zusammenbruchs des Elektrowerkzeugs oder Arbeitswerkzeug, überprüfen ob es nicht beschädigt wurde, oder ein anderes, unbeschädigtes Werkzeug verwenden.**
- **Nach Überprüfung und Befestigung des Arbeitswerkzeugs, das Elektrowerkzeug in Betrieb nimmt und für eine Minute mit Höchstgeschwindigkeit arbeiten lässt, dabei darauf merken, dass der Benutzer und andere Drittpersonen außerhalb Arbeitszone des rotierenden Elektrowerkzeugs bleiben.** Defekte Werkzeuge brechen in der Regel während dieses Tests.
- **Persönliche Schutzausrüstung tragen. In Abhängigkeit von der Art der Arbeit, sollten Sie eine Schutzmaske, die das gesamte Gesicht schützt, Augenschutz oder eine Schutzbrille tragen. Verwenden Sie bei Bedarf eine Staubmaske, Gehörschutz, Schutzhandschuhe oder Spezialschürze, um sich von kleinen Teilchen von Schleif- und Schneidwerkstück geschützt zu werden.** Sie sollten Ihre Augen vor im Betrieb auftretenden Luftverschmutzungen schützen. Die Staubschutzmaske oder Beatmungsmaske müssen den während des Betriebs erzeugten Staub filtern. Auswirkungen von Lärm für einen langen Zeitraum können zu Gehörverlust führen.
- **Achten Sie darauf, dass sich die Drittpersonen in einer sicheren Entfernung von der Eingriffszone des Werkzeugs aufhalten. Jeder, der sich in der Nähe von arbeitenden Werkzeug befindet muss persönliche Schutzausrüstung verwenden.** Bruchstücke des Werkstücks oder rissige Arbeitswerkzeuge können abplatzen und Verletzungen auch außerhalb der unmittelbaren Eingriffszone verursachen.
- **Während der Arbeit, bei deren das Elektrowerkzeug verborgene Kabel oder das eigene Kabel berühren könnte, sollte das Werkzeug nur am isolierten Griff gehalten werden.** Bei Kontakt mit

Leitungen unter Spannung, werden alle Metallteile auch unter Spannung, was einen elektrischen Schlag des Bedieners verursachen kann.

- **Halten Sie das Netzkabel weit von der rotierenden Arbeitswerkzeuge weg.** Im Falle von Verlust der Kontrolle über das Werkzeug, kann das Netzkabel durchgeschnitten oder eingezogen werden und der ganze Arm oder Hand können durch das rotierende Arbeitswerkzeug ergriffen werden.
- **Bevor das Arbeitswerkzeug vollständig gestoppt wird darf das Elektrowerkzeug niemals abgestellt werden.** Das sich drehende Werkzeug kann in Kontakt mit der Oberfläche kommen, auf die es abgestellt wurde, so dass Sie die Kontrolle über das Elektrowerkzeug verlieren können.
- **Das arbeitende Elektrowerkzeug darf nicht getragen werden.** Versehentlicher Kontakt der Kleidung mit dem sich drehenden Arbeitswerkzeug kann dazu führen, dass die Kleidung hineingezogen wird und das Arbeitswerkzeug kann den Körper des Bedieners verletzen.
- **Die Lüftungsschlitze des Werkzeugs regelmäßig reinigen.** Der Motorventilator zieht Staub in das Gehäuse und eine übermäßige Ansammlung von Metallpulver kann elektrische Gefahren verursachen.
- **Keine Elektrowerkzeuge in der Nähe von brennbaren Materialien benutzen.** Funken können bewirken, dass sie sich entzünden.
- **Verwenden Sie kein Zubehör, das flüssige Kühlmittel erfordert.** Verwendung von Wasser oder anderen flüssigen Kühlmitteln kann zu Stromschlag führen.

Rückstoß und entsprechende Sicherheitshinweise

Ein Rückstoß (Rückschlag) ist die plötzliche Reaktion des Elektrowerkzeugs gegen Blockieren oder Behindern des rotierenden Arbeitswerkzeugs, wie beispielsweise des Schleifgeräts, Schleifscheibe, Drahtbürste etc. Das Anhalten oder Blockieren führt zu einem plötzlichen Stopp des drehenden Arbeitswerkzeugs. Das unkontrollierte Elektrowerkzeug wird dabei in einer entgegengesetzten Richtung zur Drehung des Arbeitswerkzeugs hin gezogen.

- **Halten Sie das Elektrowerkzeug fest und den Körper und die Hände in einer Position die eine Amortisation des Rückstoßes ermöglicht. Wenn das Standard-Set einen Zusatzhandgriff enthält, sollte es immer verwendet werden, um maximale Kontrolle über Rückstoß oder Drehmoment bei der Inbetriebnahme zu haben.** Der Bediener kann den Ruck und Rückstoß-Phänomen durch die Aufrechterhaltung der entsprechenden Vorsichtsmaßnahmen meistern.
- **Ihre Hände nie in der Nähe der rotierenden Arbeitswerkzeuge halten.** Rückstoß des Arbeitswerkzeugs kann die Hand verletzen.
- **Fern von der Arbeitszone, in der sich das Werkzeug während des Rückstoßes verschiebt bleiben.** Wegen Rückstoß bewegt sich das Elektrowerkzeug in der entgegengesetzten Richtung zur Bewegung der Schleifscheibe an der Stelle des Hängenbleibens.
- **Bei der Verarbeitung von Ecken, scharfen Kanten usw. besonders vorsichtig sein. Das Zurückschlagen oder Blockieren von Arbeitswerkzeuge sollte verhindert werden.** Das rotierende Arbeitswerkzeug ist noch anfälliger für das Klemmen bei der Behandlung von Winkel, scharfe Kanten oder wenn es zurückgeschlagen wird. Dies kann einen Verlust der Kontrolle oder Rückschlag verursachen.
- **Verwenden Sie keine Sägeblätter für Holz oder verzahnte Scheiben.** Die Arbeitswerkzeuge dieser Art führen oft zum Rückschlag (Rückstoß) oder Verlust der Kontrolle über das Elektrowerkzeug.
- **Einklemmungen der Schneidscheibe wegen zu großen Druck vermeiden.** Keine zu tiefe Schnitte ausführen. Überlastung der Schneidscheibe erhöht ihre Tendenz zum Verklemmen oder Blockieren und damit die Möglichkeit eines Rückschlags oder Scheibenbruch.
- **Im Falle eines Verklemmen oder Arbeitsunterbrechung das Elektrowerkzeug ausschalten und abwarten bis zum Stillstand der Scheibe. Niemals versuchen, die noch rotierende Scheibe aus dem Schnitt zu ziehen, da dies einen Rückschlag verursachen kann.** Die Ursache des Verklemmens ist zu erkennen und zu entfernen.
- **Das Elektrowerkzeug nicht wieder einschalten, bis es in dem Werkstück bleibt. Vor der Fortsetzung des Schnitts sollte die Schneidscheibe ihre volle Drehzahl erreichen.** Anderenfalls kann das Schleifgerät verfangen werden, aus dem Werkstück springen oder einen Rückschlag verursachen.
- **Platten oder große Werkstücke/Objekte sollten vor der Verarbeitung unterstützt werden, um das Risiko eines Rückschlags verursacht durch eine eingeklemmte Scheibe zu verringern.** Große Werkstücke/Objekte können unter seinem eigenen Gewicht durchbiegen. Das Werkstück muss auf

beiden Seiten sowohl in der Nähe der Schnittlinie als auch am Rand abgestützt werden.

- **Seien Sie besonders vorsichtig beim Schneiden von Löchern in Wänden oder beim Umgang mit anderen versteckten Bereichen.** Die in das Material eingreifende Schneidscheibe kann einen Rückschlag des Werkzeug nach einer Kollision mit Gasleitungen, Wasserleitungen, elektrische oder andere Gegenstände verursachen.

Zusätzliche Sicherheitshinweise

- Die Netzspannung sollte im Einklang mit der auf dem Leistungsschild des Elektrowerkzeugs genannter Spannung sein.
- Keine Bearbeitung vor dem Erreichen voller Geschwindigkeit des Elektrowerkzeugs beginnen.
- **Geeignete Instrumente während der Suche nach versteckten Stromkabel, Gas- oder Wasser-/ Abwasserleitungen oder sich um Hilfe an die kommunalen Unternehmen wenden.** Kontakt mit den Leitungen, die unter Spannung stehen kann einen Brand verursachen und die Beschädigung einer Gasleitung kann zur Explosion führen. Das Eindringen in die Wasserleitung verursacht Sachschaden oder kann einen elektrischen Schlag verursachen.
- **Bei der Steinbearbeitung eine Staubabsaugung verwenden. Der Staubsauger muss an die Steinstaubabsaugung angepasst werden.** Die Verwendung dieser Geräte verringert die Gefahr von Staub.
- **Während der Arbeit das Elektrowerkzeug fest mit beiden Händen halten und für eine sichere Arbeitsstellung sorgen.** Ein Elektrowerkzeug wird sicher mit beiden Händen geführt.
- **Vor jedem Anschließen an das Netz, den Netzstecker überprüfen. Verwendung des Elektrowerkzeugs mit einem beschädigten Netzkabel ist untersagt. Das beschädigte Kabel nicht berühren; im Falle der Beschädigung des Kabels während des Betriebs, den Stecker aus der Steckdose ziehen.** Ein beschädigtes Kabel erhöht das Risiko eines elektrischen Schlags; den Ersatz von einem Fachwerkstatt veranlassen.

ACHTUNG! Das Gerät ist für den Betrieb in Innenräumen bestimmt.

Trotz des Einsatzes einer sicheren Konstruktion, von Sicherheitseinrichtungen und zusätzlichen Schutzeinrichtungen besteht stets das Restrisiko einer Verletzung beim Betrieb des Gerätes.

Erklärung der verwendeten Piktogramme:

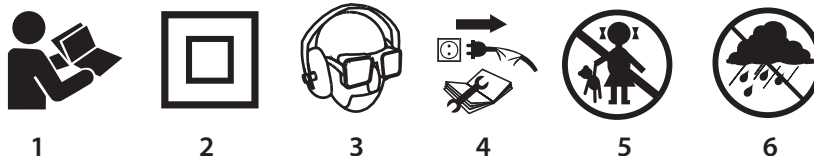

1. Die Bedienungsanleitung durchlesen, die darin enthaltenen Warnungen und Sicherheitsbedingungen befolgen
2. Ein Gerät mit der zweiten Klasse der Isolierung (Schutzklasse II)
3. Persönliche Schutzausrüstung (Schutzbrille, Gehörschutz, Staubmaske) verwenden
4. Vor dem Beginn der Wartung oder Reparatur das Netzkabel trennen
5. Keine Kinder an das Werkzeug zulassen
6. Vor dem Regen schützen

AUFBAU UND BESTIMMUNG

Die Nutfräse ist ein manuelles Elektrowerkzeug und wird mit einem einphasigen Kommutatormotor mit der Isolierung II. Klasse betrieben.

Das Elektrowerkzeug ist für das Schneiden und die Ausführung von Nuten für Installationen in Wänden, Fußböden usw. in folgenden Werkstoffen: Beton, Stein, Ziegel usw. ohne Wasser bestimmt.

Die Nutfräse ist mit einem System ausgestattet, das den Anschluss an das externe Staubabsaugsystem, z. B. einen Industriestaubsauger (muss während des Betriebs eingeschaltet werden) ermöglicht.

Der Anwendungsbereich dieses Werkzeugs umfasst die Ausführung von Sanierungs- und Bauarbeiten und aller Arbeiten, die Zuhause selbst durchgeführt werden (Heimwerker).



Nichtbestimmungsgemäße Verwendung des Elektrowerkzeugs ist nicht zugelassen.

BESCHREIBUNG DER SEITEN MIT GRAPHIKEN

Die unten angeführte Nummerierung bezieht sich auf die Elemente des Gerätes, die auf den Seiten mit Graphiken dargestellt werden.

1. Vorderer Handgriff
2. Handgriff
3. Adapter
4. Staubabsaugstutzen
5. Schneidescheibenabdeckung
6. Schneidescheibe
7. Regler der Fußverriegelung
8. Fuß
9. Hauptschalter
10. Hebel der Schalterverriegelung
11. Taste der Spindelarrretierung
12. Führungsrolle
13. Mutter
14. Schrauben
15. Außenflansch

* Es können Unterschiede zwischen der Abbildung und dem Produkt auftreten.

BESCHREIBUNG FÜR VERWENDETE GRAPHISCHE ZEICHEN



ACHTUNG



WARNUNG



MONTAGE/EINSTELLUNGEN



INFORMATION

AUSSTATTUNG UND ZUBEHÖR





- | | |
|--------------------------------|---------|
| 1. Spezienschlüssel | - 1 St. |
| 2. Adapter | - 1 St. |
| 3. Sechskantschlüssel | - 1 St. |
| 4. Distanzscheibe 3,8 mm dick | - 5 St. |
| 5. Distanzscheibe mit Einstich | - 1 St. |
| 6. Meißel | - 1 St. |
| 7. Transportkoffer | - 1 St. |

BETRIEBSVORBEREITUNG

ADAPTER MONTIEREN / DEMONTIEREN

-  • Den Adapter (**3**) in den Staubabsaugstutzen (**4**) einschieben (dabei achten, dass die Nasen des Adapters in die Führungen passen) und durch Linksdrehung (**Abb. A**) sichern.
- Zum Demontieren der Nutfräse ist das Montageverfahren umgekehrt anzuwenden.

STAUB ABFÜHREN

-  **Beim Betrieb ist die Nutfräse an ein externes Staubabsauggerät anzuschließen.**
-  • Die Mutter (**13**) des Adapters (**3**) lösen.
-  • Das Endstück des Saugschlauches vom Staubabsaugsystem in den Adapter (**3**) einschieben und durch Anziehen der Mutter (**13**) (**Abb. B**) sichern (dabei auf sichere Verbindung achten).
-  Beim Anfang der Arbeit ist zuerst das Staubabsaugsystem (z. B. Industriestaubsauger) und dann die Nutfräse zu betätigen. Nach dem Abschluss der Arbeit umgekehrt vorgehen – zuerst die Nutfräse und

dann den Staubsauger ausschalten. Dadurch wird der Arbeitsbereich nicht unnötig mit Staub erfüllt. In manchen Modellen der Industriestaubsauger, die über eine Steckdose für Elektrowerkzeuge verfügen, erfolgt das Ein- und Ausschalten des Staubsaugers automatisch und wird mit dem Hauptschalter des Elektrowerkzeugs gesteuert.

NUTBREITE EINSTELLEN / SCHNEIDESCHEIBEN AUSTAUSCHEN



Nur die Diamant-Schneidescheiben für den Trockenverfahren sind zu verwenden. Dabei die maximal zugelassene Drehzahl der Schneidescheibe, die an der Scheibe angegeben ist, beachten.



Die Nutbreite hängt von der Anzahl der Distanzscheiben, die zwischen den Schneidescheiben angebracht sind, und der Stärke der Schneidescheiben ab. Der Einstellbereich für die Einstellung der Nutbreite beträgt von 8 bis 26 mm.

Die Nutbreite lässt sich wie folgt ausrechnen:

Nutbreite = Anzahl der Distanzscheiben x Stärke der Distanzscheiben + Stärke der Schneidescheiben.



Unabhängig davon, wie viel Distanzscheiben zwischen den Schneidescheiben angebracht werden, ist die Distanzscheibe mit Einstich zu verwenden und direkt unter der zweiten Schneidescheibe zu legen, um deren zentrischen Sitz zu gewährleisten.



Die Nutfräse kann mit einer Schneidescheibe oder zwei Schneidescheiben betrieben werden.

- Den Regler der Fußverriegelung (7) abschrauben und den Fuß (8) nach unten schwenken.
- Die Schrauben (14) zur Montage der Schneidescheibenabdeckung (5) (Abb. C) abschrauben.
- Den vorderen Handgriff (1) zurückschieben und die Abdeckung (5) (Abb. D) entfernen.
- Die Taste der Spindelarrretierung (11) betätigen und festhalten, mit dem Werkzeugschlüssel (mitgeliefert) den Außenflansch (15) (Abb. E) abschrauben.
- **Wichtig!** Die Mutter ist nach links, in der Drehrichtung der Schneidescheiben zu drehen.
- Die Schneidescheiben, Distanzscheiben und den inneren Flansch von der Spindel abnehmen und sorgfältig reinigen.
- **Wichtig!** Auf den richtigen Sitz des Mitnehmers vom inneren Flansch in der Spindel achten.
- Den inneren Flansch, die Schneidescheiben mit Distanzscheiben so montieren, dass die gewünschte Nutbreite erreicht wird (dabei die richtige Drehrichtung der Schneidescheiben anhand der Pfeile auf den Schneidescheiben und der Abdeckung beachten).
- Den Außenflansch (15) zuschrauben, dabei die Taste der Spindelarrretierung (11) gedrückt halten.
- Zum Montieren der sonstigen Elemente ist das Demontageverfahren umgekehrt anzuwenden.



Unabhängig von der gewünschten Nutbreite sind alle Distanzscheiben zu montieren, um das Lösen der Schneidescheiben zu vermeiden. Zwischen den Schneidescheiben ist zumindest eine Distanzscheibe zu montieren. Beim Gebrauch beider Schneidescheiben sind stets beide Schneidescheiben auszuwechseln.

NUTTIEFE EINSTELLEN



Der einstellbare Fuß der Nutfräse dient gleichzeitig als Tiefenanschlag. Die Schnitttiefe ist von 8 bis 30 mm einstellbar.

- Den Regler für Fußverriegelung (7) lösen.
- Den Fuß (8) in die gewünschte Schnitttiefe bringen, dabei die Skala an der Schneidescheibenabdeckung (5) nutzen.
- Den Regler für Fußverriegelung (7) zuschrauben, um den eingestellten Wert zu sichern.

BETRIEB / EINSTELLUNGEN



Vor dem Gebrauch der Nutfräse ist der Zustand der Schneidescheiben zu prüfen. Keine schartigen, gebrochenen, schiefen oder anderweitig beschädigten Schleifscheiben einsetzen. Verschleißte Schneidescheiben sind gegen neue Schneidescheiben auszutauschen. Vor dem Betrieb das Gerät für mindestens eine Minute leer laufen lassen.

Nach dem Abschluss der Arbeit ist die Nutfräse stets auszuschalten, danach abwarten, bis die Schneidescheiben zum vollständigen Stillstand kommen. Erst dann darf die Nutfräse abgelegt werden.

-  Die Schneidescheiben sind richtig zu montieren, freie Bewegung der Schneidescheiben ist zu gewährleisten.
- Die Nutfräse nie überlasten. Die Überlastung und ein übermäßiges Andrücken können zum gefährlichen Reißen der Schneidescheiben führen.
- Nie mit den Schneidescheiben gegen das Werkstück schlagen.
- Keine Scheiben verwenden, die für Kreissägen zum Sägen von Holz bestimmt sind. Die Verwendung solcher Scheiben ruft häufig den Rückschlag des Elektrowerkzeugs, den Verlust der Kontrolle darüber und die Verletzung des Benutzers hervor.

EIN-/AUSSCHALTEN

 Die Netzspannung muss dem Spannungswert entsprechen, der im Typenschild der Nutfräse angegeben worden ist. Beim Start und Betrieb ist die Nutfräse mit beiden Händen festzuhalten.

 Die Nutfräse verfügt über einen Sicherheitsschalter, der vor einem versehentlichen Start des Werkzeugs schützt.

Einschalten:

- Den Hebel der Schalterverriegelung (10) nach vorne schieben.
- Die Taste des Hauptschalters (9) (Abb. F) drücken.

Ausschalten:

- Den Schalter (9) freigeben.

NUTFRÄSE BETREIBEN

 Die Nutfräse ist ausschließlich für die Ausführung von geradlinigen Schnitten bestimmt. Die Ausführung von krummlinigen Schnitte bzw. Abrundungen ist nicht gestattet. Das Gerät darf ausschließlich im Trockenverfahren betrieben werden.

 Vor dem Arbeitsstart ist der Arbeitsbereich auf versteckte Wasser-, Gasrohre oder Elektroleitungen zu prüfen. Die Leitungen sind mit einem speziellen Leitungsdetektor zu ermitteln.

 Nach dem Einschalten der Nutfräse soll man kurz abwarten bis die Schneidescheiben ihre maximale Drehzahl erreichen und erst dann darf man mit der Arbeit anfangen. Bei der Ausführung des Schnittes darf die Nutfräse nicht ein- bzw. ausgeschaltet werden. Der Schalter darf nur dann bedient werden, wenn die Schneidescheiben vom Werkstück weggeschoben sind.

-  Die Schnittbreite und -tiefe sind einzustellen.
- Den hinteren Fußteil (8) mit der Führungsrolle (12) an die Mauer anlegen (die Schneidescheiben sind über die Maueroberfläche gehoben).
- Die Nutfräse betätigen und abwarten bis die Schneidescheiben ihre volle Drehzahl erreichen.
- Die Nutfräse allmählich senken und dabei mit den Schneidescheiben in das Werkstück fahren (bei diesem Vorgang soll die vordere Kante des Fußes der Kreissäge die Oberfläche des Werkstücks berühren) (Abb. G).
- Wenn der Fuß der Nutfräse mit seiner gesamten Oberfläche an die Mauer gelegt wird, ist der Schnitt fortzuführen, indem man die Nutfräse zum Bediener hin (in der Gegenrichtung zur Drehrichtung der Schneidescheiben) schiebt.
- Der Einstichvorgang ist umgekehrt zu dessen Start abzuschließen, indem man die Nutfräse um die Kontaktlinie der hinteren Kante des Fußes und der Mauer dreht.
- Nach dem Abschalten die Schneidescheiben bis zum kompletten Stillstand auslaufen lassen. Erst dann die Nutfräse ablegen.
- Die in der Nut entstandene Brücke mit einem Meißel entfernen.

 Um die bei der Bearbeitung entstehenden Unebenheiten auszugleichen, ist die Schnitttiefe um ca. 3 mm tiefer als gewünscht einzustellen. Beim Durchschmieden von Wänden mit einem Schlaghammer kann man größtenteils das Absplittern des Materials an der Wandoberfläche verhindern, indem man vorerst mit der Nutfräse eine Nut mit der maximalen Schnitttiefe ausführt.

 Nach dem Abschalten der Nutfräse dürfen die rotierenden Schneidescheiben durch das Andrücken an das Werkstück oder die Betätigung der Taste der Spindelverriegelung angehalten werden.

 Die Nutfräse darf nicht zu stark angedrückt werden. Der Andruck soll mittelmäßig und gleichmäßig auf die Kontaktoberfläche zwischen dem Gerätefuß und Werkstück verteilt sein. Das übermäßige

Andrücken der Nutfräse kann zur Überhitzung des Motors, Beschädigung der Schneidescheiben oder Auslösung der Überlastvorrichtung führen. Bei der Arbeit legen Sie ab und zu Pausen ein.



Das Gerät ist mit einem System, das zur Stabilisierung der Drehzahl dient, sowie der Überlastvorrichtung ausgestattet. Bei Überlastung wird der Motor der Nutfräse automatisch gestoppt. In einem solchen Fall ist die Nutfräse sofort zu entlasten und erneut für ca. 1 Minute zur Abkühlung ohne Belastung einzuschalten.



Die Schneidscheiben werden beim betrieb sehr heiß – man darf sie mit ungeschützten Körperteilen vor dem Abkühlen nicht berühren.



Beim Schneiden sehr harter Werkstoffe kann es zur Überhitzung der Schneidscheibe und deren Beschädigung kommen. Die Funkenbildung um die rotierende Schneidscheibe zeugt von der Überhitzung. In solchem Fall ist der Schnittvorgang sofort zu unterbrechen und die Schneidescheibe abzukühlen. Zur Abkühlung ist die Nutfräse mit der höchsten Drehzahl für 3 bis 5 Minuten leer laufen zu lassen

Die deutlich abnehmende Schnittleistung und die Funkenbildung um die Schneidescheibe können von der stumpfen Schneidescheibe zeugen.

BEDIENUNG UND WARTUNG



Vor allen Montage-, Einstellungs-, Reparatur- oder Bedienungsarbeiten trennen Sie den Stecker der Versorgungsleitung aus der Netzsteckdose.



- Die Nutfräse mit einer weichen Bürste oder einem Druckluftstrahl reinigen.
- Zur Reinigung der Nutfräse dürfen kein Wasser und keine chemischen Reinigungsmittel verwendet werden.
- Die Nutfräse ist an einem trockenen Ort, weit von der Reichweite von Kindern aufzubewahren.
- Dafür sorgen, dass die Lüftungsschlitze des Motors stets frei bleiben.
- Beim übermäßigen Funken am Kommutator ist eine Fachkraft mit der Prüfung des Zustandes der Motor-Kohlebürsten zu beauftragen.
- Regelmäßig prüfen, ob alle Schrauben und Befestigungsschrauben richtig angezogen sind. Beim Gebrauch der Sägemaschine könne sie manchmal gelockert werden.
- Lassen Sie den Austausch des Netzkabels und andere Instandsetzungen durch eine autorisierte Kundendienstwerkstatt ausführen.

KOHLEBÜRSTEN AUSTAUSCHEN



Die verschleißten (kürzer als 5 mm), verbrannten oder gerissenen Kohlebürsten des Motors sind sofort auszutauschen. Es werden immer gleichzeitig beide Kohlebürsten ausgetauscht.

Lassen Sie die Kohlebürsten ausschließlich von qualifiziertem Fachpersonal unter Verwendung von Originalersatzteilen austauschen.



Alle Störungen sind durch den autorisierten Kundendienst des Herstellers zu beheben.

TECHNISCHE PARAMETER

NENNWERTE

Nutfräse	
Parameter	Wert
Versorgungsspannung	230 V AC
Versorgungsfrequenz	50 Hz
Nennleistung	1320 Watt
Leerlaufdrehzahl	9000 min ⁻¹
Schutzklasse	II
Durchmesser der Schneidscheibe	125 mm
Innerer Durchmesser der Schneidescheibe	22,2 mm
Spindelgewinde	M14
Einstellbereich der Nutbreite	8 - 26 mm

Einstellbereich der Schnitttiefe	8 - 30 mm
Gewicht	4,2 kg
Herstellungsjahr	2016

LÄRM- UND SCHWINGUNGSANGABEN

Informationen über Lärm und Vibrationen

 Der Lärmpegel wie der Schalldruckpegel L_{p_A} und Schalleistungspegel L_{w_A} und die Messunsicherheit K , sind unten in der Anleitung nach EN 60745 angegeben.

Die Vibrationswerte (der Beschleunigungswert) a_h und die Messunsicherheit K wurden nach der Norm EN 60745-2-22 unten angegeben.

Der in dieser BA angegebene Vibrationspegel wurde gemäß dem in der Norm EN 60745 bestimmten Messverfahren gemessen und kann zum Vergleich der Elektrowerkzeuge verwendet werden. Er kann auch für eine vorläufige Einschätzung der Vibrationsbelastung verwendet werden.

Der angegebene Vibrationspegel ist repräsentativ für standardmäßige Anwendungen des Elektrowerkzeugs. Der Vibrationspegel kann sich ändern, wenn das Elektrowerkzeug für andere Anwendungen oder mit anderen Arbeitswerkzeugen verwendet wird bzw. nicht ausreichend gewartet wird. Die oben genannten Gründe können zu einer erhöhten Exposition gegenüber Vibrationen während der gesamten Arbeitszeit führen.

Um genau die Vibrationsbelastung einzuschätzen, sind Perioden, in den das Elektrowerkzeug abgeschaltet ist oder eingeschaltet ist, aber nicht gebraucht, ebenfalls zu berücksichtigen. Dadurch kann sich die Exposition gegenüber Vibrationen als viel niedriger erweisen.

Zusätzliche Sicherheitsmaßnahmen vornehmen, um den Benutzer vor den Auswirkungen von Vibrationen beispielsweise durch die Wartung des Elektrowerkzeugs und der Arbeitswerkzeuge, die Sicherung der richtigen Temperatur der Hände, die richtige Arbeitsorganisation, zu schützen.

Schalldruckpegel $L_{p_A} = 97,16 \text{ dB(A)}$ $K = 3 \text{ dB(A)}$

Schalleistungspegel $L_{w_A} = 108,16 \text{ dB(A)}$ $K = 3 \text{ dB(A)}$

Wert der Schwingungsbeschleunigung: $a_h = 7,451 \text{ m/s}^2$ $K = 1,5 \text{ m/s}^2$

UMWELTSCHUTZ



Werfen Sie elektrisch betriebene Produkte nicht in den Hausmüll, sondern einer umweltgerechten Wiederverwertung zuführen. Fragen Sie den Vertreiber oder lokale Verwaltung nach Informationen über die Entsorgung. Elektro- und Elektronik- Altgeräte enthalten Substanzen, die für die Umwelt nicht neutral sind. Das der Wiederverwertung nicht zugeführte Gerät stellt eine potentielle Gefahr für die Umwelt und Gesundheit der Menschen dar.

* Änderungen vorbehalten.

„Grupa Topex Spółka z ograniczoną odpowiedzialnością” Spółka komandytowa mit Sitz in Warschau, ul. Pograniczna 2/4 (nachfolgend: „Grupa Topex”) teilt mit, dass alle Urheberrechte auf den Inhalt der vorliegenden Betriebsanleitung (nachfolgend: „Betriebsanleitung”), darunter u. a. derer Text, Bilder, Schemata, Zeichnungen, sowie Anordnung, ausschließlich Grupa Topex angehören und laut Gesetz über das Urheberrecht und verwandte Rechte vom 4. Februar 1994 (GBl. 2006 Nr. 90 Pos. 631 mit späteren Änderungen) rechtlich geschützt werden. Das Kopieren, Verarbeiten, Veröffentlichen sowie Modifizieren der gesamten Betriebsanleitung bzw. derer Einzelemente für kommerzielle Zwecke ohne Einwilligung von Grupa Topex in Schriftform ist streng verboten und kann zivil- und strafrechtlich verfolgt werden.

MŪRO FREZA 59G370

DĖMESIO: PRIEŠ PRADEDANT NAUDOTIS ELEKTRINIU ĮRANKIU, BŪTINA ĮDĖMIAI PERSKAITYTI ŠIĄ INSTRUKCIJĄ IR IŠSAUGOTI JĄ NAUDOJIMUISI ATEITYJE.

DETALIOS SAUGUMO TAISYKLĖS

- **Elektros įrankį būtina naudoti tik su dangčiu, kuris yra komplekte. Dangtis turi būti pritvirtintas prie elektros įrankio ir taip nustatytas, kad garantuotų aukščiausią saugumo laipsnį, kas reiškia, kad į operatoriaus pusę nukreipta pjovimo disko dalis turi būti kuo geriau uždengta.** Dangtis turi saugoti operatorių nuo atšokančių elementų ir atsitiktinio kontakto su pjovimo disku.
- **Leidžiama naudoti tik deimantinius pjovimo diskus.** Tai, kad pjovimo diską galima pritvirtinti prie elektros įrankio, negarantuoja jo naudojimo saugumo.
- **Leistinas naudojamo disko sukimosi greitis negali būti mažesnis negu ant elektros įrankio nurodytas maksimalus sukimosi greitis.** Darbo įrankis, kuris sukasi su didesniu negu leistinas greitis, gali sulūžti, o jo fragmentai atšokti.
- **Deimantinius pjovimo diskus galima naudoti tik jiems numatytiems darbams. Pavyzdžiui, niekada negalima naudoti pjovimo disko paviršiaus šlifavimui.** Pjovimo diskas yra skirta šalinti medžiagą disko kraštu. Dėl šoninių jėgų poveikio elementas gali sulūžti.
- **Kartu su pasirinktu pjovimo disku visada reikia naudoti nepažeistus, atitinkamo dydžio tvirtinimo junges.** Atitinkamos jungės prilaiko pjovimo diską ir sumažina jo lūžimo pavojų.
- **Išorinis darbo įrankio skersmuo ir storis turi atitikti elektros įrankio dydį.** Netinkamo dydžio darbo įrankiai negali būti tinkamai pridengti arba kontroliuojami.
- **Pjovimo diskai, tarpikliai, jungės ir kiti elementai turi tiksliai atitikti elektros įrankio suklio dydį.** Darbiniai įrankiai, kurie tiksliai neatitinka elektros įrankio suklio dydžio, sukasi netolygiai ir stipriai vibruoja, dėl ko gali būti prarasta galimybė kontroliuoti elektros įrankį.
- **Jokiu būdu negalima naudoti pažeistų darbo įrankių. Prieš kiekvieną naudojimą būtina patikrinti, ar darbiniai įrankiai neturi įskilimų ar nuskilimų. Elektros įrankiui arba darbo įrankiui nukritus, būtina patikrinti, ar jis nebuvo pažeistas, arba pasinaudoti kitu nepažeistu įrankiu. Patikrinus ir pritvirtinus darbo įrankį, reikia įjungti elektros įrankį ir, įjungus didžiausią greitį, leisti dirbti vieną minutę, operatorius ir kiti pašaliniai asmenys turi būti už veikiančio disko darbo zonos ribų. Tokio testo metu pažeisti darbo įrankiai įprastai sulūžta.**
- **Būtina naudoti asmeninės apsaugos priemones. Priklausomai nuo darbo tipo, reikia naudoti visą veidą uždengiančią apsauginę kaukę, akių apsaugą arba apsauginius akinius. Jei reikia, būtina naudoti respiratorių, klausos apsaugą, apsaugines pirštines arba specialų drabužį, saugantį nuo smulkių apdirbamos medžiagos dalelių.** Būtina saugoti akis nuo ore skraidančių darbo metų atsiradusių pašalinių kūnų. Kvėpavimo takus apsaugantis respiratorius ar kaukė privalo saugoti nuo darbo metų gaminamų dulkių. Ilgai veikiantis triukšmas gali būti klausos praradimo priežastimi.
- **Būtina atkreipti dėmesį, kad pašaliniai asmenys būtų saugiamame nuotolyje nuo elektros įrankio veikimo zonos. Kiekvienas, kuris yra arti veikiančio elektros įrankio, privalo naudoti asmeninės apsaugos priemones.** Atšokantys apdirbamos medžiagos arba sulūžusio darbo įrankio fragmentai gali sužeisti žmogų taip pat už tiesioginio elektros įrankio veikimo zonos.
- **Darbu, kurių metu elektros įrankis galėtų pažeisti paslėptus elektros laidus arba savo laidą, metu reikia laikyti elektros įrankį tik už izoliuotos rankenos.** Įrankiui prisilietus prie elektros laidų, visos metalinės elektros įrankio dalys taip pat bus veikiamos įtampos, dėl ko srovė gali paveikti įrankio operatorių.
- **Maitinimo laidą reikia laikyti atokiai nuo besisukančių darbo įrankių.** Praradus kontrolę, elektros laidas gali būti perpjautas arba įtrauktas, o besisukantis diskas gali sužeisti operatoriaus delną arba ranką.
- **Draudžiama atidėti elektros įrankį, kol visiškai nesustojo diskas.** Dėl besisukančio disko kontakto su paviršiumi galima nesuvaldyti elektros įrankio.
- **Draudžiama perkelti veikiančią elektros įrankį į kitą vietą.** Atsitiktiniai prisilietus besisukančiu darbo

įrankiu prie drabužių, drabužiai gali būti įtraukti, o veikiantis darbo įrankis gali sužeisti operatorių.

- **Būtina reguliariai valyti elektros įrankio ventiliacijos angas.** Variklio pūstuvai įtraukia dulkes į korpusą, o pernelyg didelis metalo dulkių kiekis gali sukelti elektros pavojų.
- **Draudžiama naudoti elektros įrankį šalia degių medžiagų.** Kibirkštys gali sukelti gaisrą.
- **Draudžiama naudoti įrankius, kuriems reikalingas vėsinimas skystomis medžiagomis.** Dėl vandens arba kitų vėsinamųjų skysčių naudojimo operatorių gali ištikti elektros smūgis.

Atgalinis smūgis ir atitinkami saugumo patarimai

Atgalinis smūgis – tai staigi elektros įrankio reakcija į besisukančio darbo įrankio (pvz. pjovimo ar šlifavimo disko, metalinio šepečio ir pan.) užsiblokavimą arba įstrigimą. Darbo įrankiui užsikabinus arba užsiblokavus jis staigiai sustoja. Dėl to nekontroliuojamas elektros įrankis yra staigiai atmetamas priešinga kryptimi negu sukasi darbo įrankis.

- **Elektros įrankį būtina stipriai laikyti, o operatoriaus kūnas ir rankos privalo būti tokioje padėtyje, kad atgalinis smūgis būtų kuo švelnesnis. Jei standartiniame komplekte yra papildoma rankena, visada reikia ją naudoti, ji leis geriau kontroliuoti įrankį atgalinio smūgio arba paleidimo metu.** Įrankio operatorius galės suvaldyti įrankį vibracijų ir atgalinio smūgio metu, jei taikys atitinkamas atsargumo priemones.
- **Draudžiama laikyti rankas netoli besisukančio darbo įrankio.** Dėl atgalinio smūgio darbo įrankis gali sužeisti ranką.
- **Būtina laikytis atokiai nuo zonos, kurioje atsiras atšokęs elektros įrankis.** Dėl atgalinio smūgio elektros įrankis juda priešinga kryptimi negu juda pjovimo diskas užstrigimo vietoje.
- **Ypač atsargiai reikia apdirbti kampuočius, aštirus kraštus ir pan. Reikia vengti situacijų, kuriose darbo įrankiai gali atšokti arba užsiblokuoti.** Besisukantys diskai dažniau įstringa apdirbant kampus, aštirus kraštus arba, kai atšoka. Tai gali būti kontrolės praradimo arba atgalinio smūgio priežastis.
- **Draudžiama naudoti medienai skirtų arba dantytųjų pjūklų.** Šio tipo darbo įrankių naudojimas dažna yra atgalinio smūgio arba kontrolės praradimo priežastis.
- **Būtina vengti pjovimo disko užsiblokavimo arba pernelyg didelio spaudymo. Negalima pjauti pernelyg giliai.** Pjovimo disko perkrova didina jos apkrova ir užsiblokavimo ar įstrigimo riziką, dėl ko pjovimo diskas gali sulūžti arba įrankis gali atšokti.
- **Pjovimo diskui užsiblokavus arba pertraukiant darbą, reikia išjungti elektros įrankį ir palaukti, kol diskas visiškai sustos. Niekada nereikia bandyti ištraukti besisukančią pjovimo diską iš pjovimo vietos, nes tai gali sukelti atgalinį smūgį.** Reikia rasti ir pašalinti užsiblokavimo priežastį.
- **Draudžiama pakartotinai įjungti elektros įrankį, kol jis dar yra apdirbamoje medžiagoje. Prieš tęsiant pjovimą, pjovimo diskas turi pasiekti pilną sukimosi greitį.** Priešingai pjaunamas diskas gali užsikabinti, iššokti iš apdirbamos medžiagos arba sukelti atgalinį smūgį.
- **Prieš darbą plokštes arba didelius daiktus reikia įtvirtinti, tai sumažins atgalinio smūgio dėl užsiblokavusio pjovimo disko pavojų.** Dideli daiktai veikiami savo masės gali išsilenkti. Apdirbamas daiktas turi būti paremtas iš abiejų pusių – tiek prie pjovimo linijos, tiek prie krašto.
- **Pjaunant griovelius sienose arba dirbant kitose nematomose zonose, reikia būti itin atsargiam.** Įsigilinančiam pjovimo diskui pataikius ant dujų ar vandentiekio vamzdžių, elektros laidų ar kitų daiktų, įrankis gali atšokti.

Papildomi saugumo patarimai

- Tinklo įtampa privalo atitikti elektros įrankio informacinėje lentelėje nurodytą įtampą.
- Nepradėkite darbo, kol elektros įrankis nepasiekė pilno sukimosi greičio.
- **Būtina naudoti atitinkamus prietaisus, leidžiančius rasti paslėptus elektros laidus, dujų, vandentiekio ar kanalizacijos vamzdžius, arba paprašyti atitinkamų įmonių pagalbos.** Kontaktas su elektros laidais, kuriais teka elektra, gali sukelti gaisrą, o kontaktas su dujų vamzdžiu – sproginimą. Vandentiekio vamzdžio pažeidimas gali sukelti elektros smūgį bei materialinę žalą.
- **Apdirbant akmenį, būtina naudoti dulkių siurbimo prietaisus. Dulkių siurblys turi būti pritaikytas akmens dulkių siurbimui.** Tokių įrankių naudojimą sumažina dulkių kaupimosi pavojų.
- **Darbo metu elektros įrankį būtina laikyti abejomis rankomis ir užtikrinti saugią darbo poziciją.** Elektros įrankio naudojimas yra saugesnis, jei jis yra vedamas abejomis rankomis.
- **Kiekvieną kartą, prieš pajungiant elektros įrankį prie tinklo, būtina patikrinti maitinamąjį laidą. Draudžiama naudoti elektros įrankį, kurio laidas yra pažeistas. Draudžiama liesti pažeistą laidą.**

Jei laidas buvo pažeistas darbo metu, būtina ištraukti kištuką iš rozetės. Pažeistas laidas padidina elektros smūgio pavojų, pakeiskite laidą autorizuotame servise.

DĖMESIO! Įrenginiu galima naudotis tik patalpose.

Nepaisant saugios konstrukcijos, apsauginių ir papildomų apsaugos priemonių naudojimo, visada, darbo metu išlieka sužalojimų pavojus.

Panaudotų grafinių ženklų aprašymas:

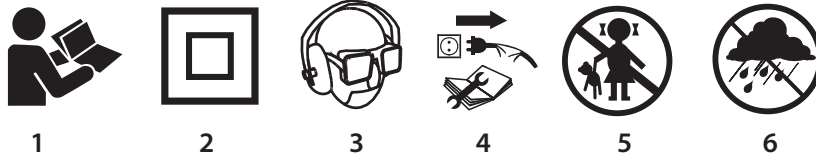

1. Perskaitykite eksploatavimo instrukciją, laikykitės joje aprašytų nurodymų bei saugumo taisyklių.
2. Antros izoliacijos klasės įrankis.
3. Naudokite apsaugos priemones (apsauginius akinius, ausines, respiratorių).
4. Prieš pradėdami bet kokius priežiūros arba remonto darbus ištraukite elektros laido kištuką iš elektros lizdo.
5. Įrankiu negali naudotis vaikai.
6. Saugoti nuo lietaus.

KONSTRUKCIJA IR PASKIRTIS

Mūro freza yra II izoliacijos klasės rankinis, elektrinis įrankis, varomas vienfaziu varikliu.

Elektrinis įrankis skirtas pjovimui ir instaliacijos griovelių pjovimui sienose, grindyse ir pan. medžiagose, pvz., betone, akmenyje, plytose nenaudojant vandens.

Mūro freza turi sistemą, suteikiančią galimybę prijungti ją prie išorinės dulkių nusiurbimo sistemos, pvz., pramoninio dulkių siurblio, kurį reikia prijungti darbo metu.

Mūro freza dažniausiai naudojama remonto, statybos bei kitiems mėgėjiškiems (meistravimo) darbams atlikti.



Draudžiama naudoti įrankį ne pagal paskirtį.

GRAFINIŲ PUSLAPIŲ APRAŠYMAS

Numeriais pažymėti įrankio elementai atitinka šios instrukcijos grafiniuose puslapiuose pavaizduotus elementus.

1. Priekinė rankena
2. Rankena
3. Jungtis
4. Dulkių išmetimo vamzdelis
5. Pjovimo disko dangtis
6. Pjovimo diskas
7. Pado blokavimo rankenėlė
8. Padas
9. Jungiklis
10. Jungiklio blokavimo svirtis
11. Suklio blokavimo mygtukas
12. Kreipiantysis ratukas
13. Veržlė
14. Varžtai
15. Išorinė jungė

* Tarp paveikslo ir gaminio galimas nedidelis skirtumas

PANAUDOTŲ GRAFINIŲ ŽENKLŲ APRAŠYMAS



DĖMESIO



ATSARGIAI



MONTAVIMAS IR NUSTATYMAI



INFORMACIJA

KOMPLEKTAVIMAS IR PRIEDAI

- | | |
|---------------------------------------|----------|
| 1. Specialus raktas | - 1 vnt. |
| 2. Jungtis | - 1 vnt. |
| 3. Šešiakampis raktas | - 1 vnt. |
| 4. Distancinė poveržlė, storis 3,8 mm | - 5 vnt. |
| 5. Distancinė poveržlė, tekinta | - 1 vnt. |
| 6. Kaltas | - 1 vnt. |
| 7. Lagaminas transportavimui | - 1 vnt. |

PASIRUOŠIMAS DARBUI

JUNGTIES TVIRTINIMAS IR NUĖMIMAS

- Įstatykite jungtį (3) (atkreipkite dėmesį, ant jos esantys išsikišimai turi patekti į pjovos) į dulkių išmetimo vamzdelį (4) ir sukdami į dešinę pritvirtinkite (pav. A).
- Jungtis nuimama atvirkštiniu uždėjimui eiliškumu.

DULKIŲ ŠALINIMAS

Darbo metu, mūro freza turi būti prijungta prie išorinio dulkių nusiurbimo įrenginio.

- Atsukite jungties (3) veržlę (13).
- Dulkių šalinimo sistemos žarnos antgalį įstatykite į jungtį (3) ir prisukite veržlę (13) (pav. B) (sujungimas turi būti sandarus).

Pradedant darbą, visų pirma, reikia įjungti dulkių nusiurbimo sistemą, pvz., pramoninį dulkių siurbį ir tik tada mūro frezą. Baigus darbą reikia elgtis priešingai, visų pirma išjungti mūro frezą ir tik po to dulkių nusiurbimo sistemą. Veiksmus atlikę nurodytu eiliškumu išvengsite dulkelio darbo vietoje. Kai kurie pramoninių dulkių siurblių modeliai turi elektriniams įrankiams įjungti skirtus įtampos lizdus, tuomet siurblio įjungimas ir išjungimas valdomas elektrinio įrankio jungikliu.

GRIOVELIO PLOČIO NUSTATYMAS IR PJOVIMO DISKŲ KEITIMAS

Naudokite tik deimantinius pjovimo diskus, skirtus pjovimui nenaudojant vandens „sausam pjovimui“, atkreipkite dėmesį į leidžiamą maksimalų sukimosi greitį, pažymėtą ant pjovimo diskų.

Griovelio plotis priklauso nuo poveržlių kiekio tarp pjovimo diskų ir pjovimo diskų storio. Griovelio plotis gali būti nuo 8 iki 26 mm.

Griovelio plotį galima apskaičiuoti taip:

Griovelio plotis = distancinių poveržlių kiekis x jų storis + pjovimo diskų storis.

Nepaisant tarp pjovimo diskų uždėto poveržlių kiekio, visada turi būti naudojama tekinta distancinė poveržlė, ji dedama po antruoju pjovimo disku (ją naudojant pjovimo diskas visada užvirtinamas teisinga padėtimi).

- Mūro frezą galima naudoti su vienu arba dvejais pjovimo diskais.
 - Atsukite pado (7) blokavimo rankenėlę ir palenkite padą (8) žemyn.
 - Atsukite pjovimo diskų dangčio (5) tvirtinimo varžtus (14) (pav. C).
 - Atitraukite priekinę rankeną (1) ir nuimkite pjovimo diskų dangtį (5) (pav. D).
 - Paspauskite suklio blokavimo mygtuką (11) ir jį prilaikykite, specialiu raktu (yra komplekte) atsukite išorinę jungę (15) (pav. E).
 - Svarbu!** Veržlę reikia sukti į kairę pusę, pjovimo diskų sukimosi kryptimi.
 - Nuo suklio nuimkite pjovimo diskus, distancines tarpines bei išorinę jungę ir kruopščiai nuvalykite.
 - Svarbu!** Vidinės jungės laikiklis ant suklio turi būti uždėtas teisingai.
 - Atsižvelgdami į pageidaujamą griovelio gylį, uždėkite vidinę jungę ir pjovimo diskus (norėdami

teisingai uždėti pjovimo diskus, atkreipkite dėmesį į pjovimo diskų sukimosi kryptį, žiūrėkite į rodykles ant pjovimo diskų ir apsauginio dangčio).

- Prilaikydami įspaustą suklio blokavimo mygtuką (11) prisukite išorinę jungę (15).
- Priešingu jų nuėmimui eiliškumu pritvirtinkite likusius elementus.



Kad pjovimo diskai neatsilaisvintų, nepriklausomai nuo reikiamo griovelio pločio, būtina uždėti visas distancines poveržles. Tarp pjovimo diskų turi būti uždėta bent viena distancinė poveržlė. Jeigu dirbama pritvirtinus du pjovimo diskus, tuo pat metu turi būti keičiami iškart abu pjovimo diskai.

GRIOVELIO GYLIO NUSTATYMAS



Reguliuojamas mūro frezos padas atlieka ir gylio ribotuvo funkciją. Pjovimo gylio nustatymo ribos yra nuo 8 iki 30 mm.

- Atsukite pado (7) blokavimo rankenėlę.
- Naudodamiesi ant pjovimo diskų dangčio (5) esančia skale, stumdami padą (8), pasirinkite reikiamą pjūvio gylį.
- Prisukę pado blokavimo rankenėlę (7) užtvirtinkite nustatymą.

DARBAS IR NUSTATYMAI



Prieš naudojantis mūro freza, būtina patikrinti pjovimo diskų būklę. Negalima naudoti nuskilusių, sutrūkusių, deformuotų ar kitaip pažeistų pjovimo diskų. Susidėvėjusius pjovimo diskus reikia pakeisti naujais. Prieš pradėdant dirbti, įrankį reikia išbandyti, įjungti ir leisti jam veikti bent 1 minutę be apkrovos.

Baigus darbą, mūro frezą visada reikia išjungti ir palaukti kol pjovimo diskai visiškai sustos, tik tada įrankį galima padėti.



- Pjovimo diskai turi būti pritvirtinti teisinga padėtimi ir lengvai sukstis.
- Mūro frezos niekada negalima perkrauti. Perkrova ir pernelyg stiprus spaudimas gali tapti pjovimo diskų įtrūkimo priežastimi, tai pavojinga.
- Niekada, pjovimo diskais negalima daužyti į apdorojamą medžiagą.
- Niekada negalima naudoti diskų, skirtų medienos pjovimui. Tokių diskų naudojimas dažniausiai tampa atgalinio smūgio, įrankio nesuvaldymo priežastimi, todėl padidėja operatoriaus kūno sužalojimo pavojus.

ĮJUNGIMAS IR IŠJUNGIMAS



Įtampa elektros tinkle turi atitikti dydį, nurodytą mūro frezos nominalių duomenų lentelėje. Mūro frezos įjungimo metu, ją reikia laikyti abejomis rankomis.



Mūro freza turi apsauginį jungiklį nuo atsitiktinio įsijungimo.

Įjungimas:

- Jungiklio blokavimo svirtį (10) pastumkite į priekį.
- Paspauskite įjungimo mygtuką (9) (pav. F).

Išjungimas:

- Atleiskite įjungimo mygtuką (9).

DARBAS SU MŪRO FREZA



Mūro freza skirta tik tiesiems pjūviams. Draudžiama pjauti kreives ar apvalinimus. Įrankis skirtas tik „sausam“ pjovimui.



Prieš pradėdant dirbti būtina patikrinti pjūvio vietą, ar joje nėra nematomų elektros laidų, vandentiekio ar dujotiekio vamzdžių, kuriuos galima aptikti specialiu iešikliu.





Įjungus mūro frezą reikia palaukti kol pjovimo diskai suksis maksimaliu greičiu, tik tada galima pradėti dirbti. Pjaunant, mūro frezos negalima nei išjungti, nei vėl įjungti. Jungiklio padėtį galima keisti tik tada, kai pjovimo diskai yra atitraukti nuo apdorojamos medžiagos.





- Nustatykite pjūvio plotį ir gylį.
- Galinę pado dalį (8) su kreipiančiuoju ratuku (12) priglauskite prie mūro (pjovimo diskai neturi liestis prie mūro (turi būti pakelti)).

- Įjunkite mūro frezą ir palaukite kol pjovimo diskai suksis didžiausiais sukiais.
- Palaipsniui leiskite mūro frezą žemyn, gilindami įpjovas mūre (atliekant šį judesį, galinė pado dalis turi liestis prie mūro paviršiaus) (**pav. G**).
- Kai visas padas pilnai priglus prie mūrinio paviršiaus, mūro frezą slinkdami nuo savęs (priešinga pjovimo diskų sukimuisi kryptimi), tęskite pjūvį.
- Pjūvis baigiamas atvirksčiu jo pradžia eiliškumu, mūro frezos padą, galine dalimi, atrėmus į mūrinio ruošinio kraštą pjovimo diskai pakeliami (atitraukiami nuo ruošinio).
- Išjungę palaukite kol pjovimo diskai visai sustos ir tik tada padėkite įrankį.
- Griovelyje likusį iškilimą pašalinkite kirstuku.

 Norint pašalinti išpjauto griovelio nelygumus, reikia nustatyti apytikriai 3 mm. didesnę pjovimo gylį nei reikia. Prieš kalant sienas su atskėlimo plaktuku, nustačius maksimalų pjovimo gylį, ir su mūro freza išpjovus paruošiamąjį griovelį, galima ženkliai sumažinti paviršiaus skilinėjimą bei atplaišų kiekį.

 Išjungus mūro frezą, besisukančių pjovimo diskų negalima stabdyti spaudžiant juos prie apdorojamos medžiagos arba suklio blokavimo mygtuko paspaudimu.

 Nespauskite mūro frezos pernelyg stipriai. Padas prie ruošinio paviršiaus turi būti spaudžiamas saikinga, vienoda jėga visame paviršiuje. Per stiprus mūro frezos spaudimas gali tapti variklio perkaitimo, pjovimo diskų pažeidimo priežastimi, gali suveikti apsauga nuo perkrovos. Dirbkite su pertraukomis.

 Įrankis turi elektroninę sistemą, palaikančią vienodą sukimosi greitį bei apsaugančią nuo perkrovos. Didelės perkrovos atveju, mūro frezos variklis sustabdomas automatiškai. Šiuo atveju reikia nedelsiant sumažinti apkrovą bei leisti mūro frezai, apytikriai 1 min., veikti be apkrovos, kad atvėstų.

 Darbo metu, pjovimo diskai labai įkaista, nelieskite jų neapsaugotomis (neuždengtomis) kūno dalimis, kol jie neatvės.

 Pjaunant ypatingai kietas medžiagas, perkaitęs pjovimo diskas gali būti pažeistas. Nuo pjovimo disko žyrančios žiežirbos reiškia, kad pjovimo diskas perkaito. Šiuo atveju pjovimą reikia nedelsiant nutraukti ir diską atvėsinti, leisti mūro frezai, apytikriai 3-5 min., didžiausiais sukiais veikti be apkrovos.

Neveiksmingas pjovimas ir mažas žiežirbų kiekis reiškia, kad pjovimo diskas atbuko.

APTARNAVIMAS IR SANDĖLIAVIMAS

 Prieš pradėdant bet kokius surinkimo, reguliavimo, remonto ar aptarnavimo darbus, reikia ištraukti elektros laido kištuką iš elektros lizdo.

-  • Mūro frezą geriausia valyti minkštu šepetėliu ar suslėgto oro srautu.
 • Mūro frezai valyti, niekada nenaudokite vandens ar bet kokių kitų cheminių skysčių.
 • Mūro frezą laikykite sausoje, vaikams neprieinamoje vietoje.
 • Variklio aušinimo angos turi būti švarios, neuždengtos.
 • Jeigu skirstytuve pernelyg kibirkščiuoja, kvalifikuotas asmuo turi patikrinti anglinių šepetėlių būklę.
 • Reguliariai tikrinkite visų tvirtinimo varžtų ir sriegių veržimą. Darbo metu jie gali atsilaisvinti.
 • Elektros įtampos laido keitimą ar kitus remonto darbus galima atlikti tik autorizuotame gamintojo servise.

ANGLINIŲ ŠEPETĖLIŲ KEITIMAS

 Susidėvėjusius (trumpesnius nei 5 mm), sudegusius ar įtrūkusius anglinius šepetėlius būtina nedelsiant pakeisti. Visada keičiami iš karto abu angliniai šepetėliai. Anglinius šepetėlius, naudodamas originalias atsargines detales, gali pakeisti tik kvalifikuotas asmuo.

 Visų rūšių gedimai turi būti šalinami autorizuotuose gamintojo servisuose.

NOMINALŪS DUOMENYS

Mūro freza	
Dydis	Vertė
Tinklo įtampa	230 V AC
Tinklo dažnis	50 Hz
Nominali galia	1320 W
Sukimosi greitis veikiant be apkrovos	9000 min ⁻¹
Apsaugos klasė	II
Pjovimo disko skersmuo	125 mm
Pjovimo disko vidinės angos skersmuo	22,2 mm
Suklio sriegio dydis	M14
Griovelio pločio ribos	8 - 26 mm
Pjovimo gylio ribos	8 - 30 mm
Svoris	4,2 kg
Pagaminimo metai	2016

INFORMACIJA APIE TRIUKŠMĄ IR VIBRACIJĄ

Informacija apie triukšmą ir vibraciją



Duomenys apie skleidžiamo triukšmo lygį, pavyzdžiui, garso slėgio lygį L_{p_A} ir garso galios lygį L_{w_A} bei matavimų paklaidas K yra pateikti žemiau esančiose nuorodose, pagal standartą EN 60745.

Vibracijos pagreičio vertė a_h ir matavimo paklaidos K nustatytos pagal standartą EN 60745-2-22, žr. žemiau. Šioje instrukcijoje nurodytas vibracijos lygis buvo matuojamas pagal standarte EN 60745 nurodytas matavimo procedūras ir gali būti naudojamas įrankių palyginimui. Jis taip pat gali būti naudojamas ir preliminariam vibracijos poveikio vertinimui.

Nurodytas vibracijos lygis yra pakankamai tikslus, kai šis įrankis naudojamas pagal paskirtį. Jeigu elektrinis įrankis bus naudojamas kitiems tikslams arba su kitokiais nei nurodyta darbiniais priedais taip pat nebus tinkamai prižiūrimas, vibracijos lygis gali pasikeisti. Dėl minėtų priežasčių, vibracijos lygis, viso darbo metu gali būti didesnis nei nurodytas.

Norint tiksliai įvertinti vibracijos poveikį, reikia atsižvelgti į momentus, kai įrankis išjungtas arba kai jis yra įjungtas, bet nenaudojamas darbui (veikia be apkrovos). Tokiu būdu, bendra nurodyta vertė gali būti daug mažesnė. Siekiant apsaugoti vartotoją nuo vibracijos poveikio pasekmių, būtina imtis papildomų saugos priemonių, pvz., prižiūrėti įrankį ir darbinius priedus, užtikrinti tinkamą rankų temperatūrą, teisingai organizuoti darbą.

Garso slėgio lygis: $L_{p_A} = 97,16 \text{ dB(A)}$ $K = 3 \text{ dB(A)}$

Garso galios lygis: $L_{w_A} = 108,16 \text{ dB(A)}$ $K = 3 \text{ dB(A)}$

Vibracijos pagreičio vertė: $a_h = 7,451 \text{ m/s}^2$ $K = 1,5 \text{ m/s}^2$

APLINKOS APSAUGA IR



Elektrinių gaminių negalima išmesti kartu su buities atliekomis, juos reikia atiduoti į atitinkamą atliekų perdirbimo įmonę. Informacijos apie atliekų perdirbimą kreiptis į pardavėją arba vietos valdžios institucijas. Susidėvėję elektriniai ir elektroniniai prietaisai turi gamtai kenksmingų medžiagų. Antriniam perdirbimui neatiduoti prietaisai kelia pavojų aplinkai ir žmonių sveikatai.

* Pasiliegame teisę atlikti pakeitimus.

„Grupa Topex Spółka z ograniczoną odpowiedzialnością“ Spółka komandytowa (toliau: „Grupa Topex“), kurios buveinė yra Varšuvoje, ul. Pograniczna 2/4 informuoja, kad visos šios instrukcijos (toliau: „instrukcija“) autorinės teisės, tai yra šioje instrukcijoje esantis tekstas, nuotraukos, schemas, paveikslai bei jų išdėstymas priklauso tik Grupa Topex ir yra saugomos pagal 1994 metais, vasario 4 dieną, dėl autorių ir gretutinių teisių apsaugos, priimtą įstatymą (t.y., nuo 2006 metų įsigaliojęs įstatymas Nr. 90, vėliau 631 su įstatymo pakeitimais). Neturint raštiško Grupa Topex sutikimo kopijuoti, perdaryti, skelbti spaudoje, keisti panaudojant komerciniams tikslams visą ar atskiras instrukcijos dalis yra griežtai draudžiama bei gresia civilinė ar baudžiamoji atsakomybė.

RIEVZĀĢĪTIS 59G370

UZMANĪBU! PIRMS UZSĀKT LIETOT ELEKTROINSTRUMENTU, NEPIECIEŠAMS UZMANĪGI IZLASĪT DOTO INSTRUKCIJU UN SAGLABĀT TO.

DETALIZĒTIE DROŠĪBAS NOTEIKUMI

- **Elektroiekārta jālieto tikai kopā ar komplektā pievienoto aizsegu. Tam ir jābūt piestiprinātam pie elektroiekārtas un uzliktam tā, lai garantētu vislielāko drošības pakāpi, kas nozīmē, ka operatora pusē esošajai griezējdiska pusei jābūt maksimāli aizsegta.** Aizsegam ir jāaizsargā operators no drumslām un gadījuma kontaktu ar griezējdisku.
- **Lietot tikai dimanta griezējdiskus.** Tas, ka darbinstrumentu var piestiprināt pie elektroiekārtas, negarantē iekārtas drošu lietošanu.
- **Pieļaujama izmantojamā darbinstrumenta griešanās ātrums nevar būt mazāks par elektroiekārtas maksimālo griešanās ātrumu.** Darbinstruments, kas griežas ātrāk par pieļaujamo ātrumu, var salūzt, bet tā daļas var tikt izsviestas.
- **Dimanta griezējdiski jāizmanto tikai tiem paredzētiem darbiem. Piemēram, aizliegts izmantot griezējdiska sānu virsmu slīpēšanai.** Griezējdiski ir paredzēti materiāla zāģēšanai ar diska malu. Sānu spēku ietekmē šī tipa disks var salūzt.
- **Izvēlētam griezējdiskam vienmēr izmantot nebojātas pareiza lieluma nostiprinātājatluki.** Atbilstošie atloki balsta griezējdisku un mazina tā lūzuma risku.
- **Darbinstrumenta ārējam diametram un biezumam jāatbilst elektroiekārtas izmēriem.** Darbinstrumenti ar neatbilstošiem izmēriem nevar būt pietiekami aizsegti vai kontrolēti.
- **Diskiem, starplikām, atlokiem un citiem darbinstrumentiem ir precīzi jāatbilst elektroiekārtas darbvārpstai.** Darbinstrumenti, kas precīzi neatbilst elektroiekārtas darbvārpstai, rotē nevienmērīgi, stipri vibrē un var kļūt par kontroles zuduma iemeslu pār elektroiekārtu.
- **Aizliegts izmantot bojātus darbinstrumentus. Pirms katras lietošanas reizes jāpārbauda darbinstrumenti, vai tiem nav drumslu vai plīsumu. Ja elektroiekārta vai darbinstruments nokritis, jāpārbauda, vai tas netika bojāts, vai jāizmanto cits, nebojāts darbinstruments. Pēc darbinstrumenta pārbaudes un piestiprināšanas elektroiekārta ir jāieslēdz uz vienu minūti maksimālos apgriezienos, pievēršot uzmanību tam, lai iekārtu apkalpojošā persona vai nepiederīgās personas atrastos ārpus darbinstrumenta rotācijas zonas.** Bojāti darbinstrumenti visbiežāk lūzt šīs pārbaudes laikā.
- **Jālieto individuālas aizsardzības līdzekļi. Atkarībā no darba veida jālieto aizsargmaska, kas aizsedz visu seju, vai aizsargbrilles. Nepieciešamības gadījumā jālieto pretputekļu maska, dzirdes aizsargi, aizsargcimdi vai speciālais priekšauts, kas aizsargā no apstrādājamā materiāla mazām daļiņām.** Acis jāaizsargā no svešķermeņiem, kas paceļas gaisā darba laikā. Pretputekļu-elpošanas ceļu aizsargmaskai jāfiltrē darba laikā radušies putekļi. Ilgstošās trokšņa iedarbības rezultātā var zaudēt dzirdi.
- **Jānodrošina, lai nepiederīgās personas atrastos drošā attālumā no elektroiekārtas darbības zonas. Katram, kas atrodas blakus darbībā esošajai elektroiekārtai, jālieto individuālas aizsardzības līdzekļi.** Apstrādājamā priekšmeta drumslas vai saplīsušie darbinstrumenti var tikt izsviesti, radot miesas bojājumus arī ārpus iekārtas darbības zonas.
- **Darbu izpildes laikā, kad elektroiekārta var saskarties ar apslēptiem barošanas vadiem vai ar savu barošanas vadu, elektroiekārta jātur tikai aiz izolēta roktura.** Saskaroties ar barošanas vadu, kas atrodas zem sprieguma, visas elektroiekārtas metāla daļas arī atradīsies zem sprieguma un var izraisīt elektrotriecienu apkalpojošai personai.
- **Barošanas vadam jāatrodas drošā attālumā no rotējošiem darbinstrumentiem.** Ja tiks zaudēta kontrole pār elektroiekārtu, barošanas vads var tikt pārgriezts vai ievilkts, bet rotējošais darbinstruments – ievainot plaukstu vai visu roku.
- **Aizliegts nolikt malā elektroiekārtu, pirms darbinstruments ir pilnībā apstājies.** Rotējošs darbinstruments var saskarties ar virsmu, uz kuras tas ir nolikts, rezultātā zaudējot kontroli pār elektroiekārtu.

- **Nedrīkst pārnēsāt elektroiekārtu, kas atrodas kustībā.** Ja rotējošais darbinstruments nejauši saskarsies ar apģērbu, tas var tikt ievilkts, un darbinstruments var ievainot apkalpojošās personas ķermeni.
- **Regulāri jātīra elektroiekārtas ventilācijas spraugas.** Dzinēja ventilators iesūc putekļus korpusā, bet liels metāla putekļu daudzums var radīt elektrotriecienu risku.
- **Nedrīkst izmantot elektroiekārtu viegli uzliesmojošo materiālu tuvumā.** Dzirksteles var radīt to aizdegšanās.
- **Nedrīkst izmantot darbinstrumentus, kuriem nepieciešami šķidrie dzesēšanas līdzekļi.** Izmantojot ūdeni vai citus dzesēšanas līdzekļus, var rasties elektrotrieciens.

Atsitiens un atbilstošie drošības norādījumi

Atsitiens ir pēkšņa elektroiekārtas reakcija uz rotējošā darbinstrumenta – griezējdiska, slīpripas, stieplu sukas u.tml. – nobloķēšanos vai aizķeršanos. Tas izraisa pēkšņu rotējošā darbinstrumenta apturēšanu un elektroiekārta tiek nekontrolēti izsviesta pretēji darbinstrumenta griešanās virzienam.

- **Elektroiekārta jātur stingri, bet ķermenis un rokas jānovieto pozīcijā, kas ļauj mazināt atsitienu.** Ja standartapikojumā atrodas papildu rokturis, tas vienmēr jālieto, lai nodrošinātu vislielāko kontroli pār atsitienu spēku vai atvelkošo momentu iedarbināšanas laikā. Iekārtu apkalpojošais personāls var savaldīt rāvienu un atsitienu parādību, ievērojot atbilstošus piesardzības līdzekļus.
- **Nedrīkst turēt rokās rotējošo darbinstrumentu tuvumā.** Atsitienu rezultātā darbinstruments var ievainot roku.
- **Jāatrodas drošā attālumā no zonas, kurā elektroiekārta varētu pārvietoties atsitienu laikā.** Atsitienu rezultātā elektroiekārta pārvietosies diska kustībai pretējā virzienā.
- **Īpaši uzmanīgi jāapstrādā stūri, asas malas u.tml. Jāizvairās no darbinstrumentu atsīšanas vai nobloķēšanas.** Rotējošie darbinstrumenti ir vairāk pakļauti aizķīlēšanai, apstrādājot stūrus vai asas malas, vai atsīt darbinstrumentu. Tas var kļūt par kontroles zudumu vai atsitienu iemeslu.
- **Neizmantot zobu zāga plātnes vai zāga plātnes koksnei.** Šī tipa darbinstrumenti bieži rada atsitienu vai kontroles zudumu pār elektroiekārtu.
- **Jāizvairās no griezējdiska nobloķēšanās vai pārāk liela spiediena. Neveikt pārāk dziļus zāgējumus.** Griezējdiska pārslodze palielina tā slodzi un tieksmi aizķīlēties vai nobloķēties, kā arī atsitienu un diska lūzuma varbūtību.
- **Griezējdiska aizķīlēšanās vai darba pārtraukšanas gadījumā izslēgt elektroiekārtu un uzgaidīt, kamēr griezējdiska pilnībā apstāsies. Aizliegts mēģināt izvilkēt vēl rotējošo griezējdisku no griezumvietas, jo tas var radīt atsitienu.** Jāatklāj un jānovērš aizķīlēšanās iemesls.
- **Neieslēgt elektroiekārtu atkārtoti, kamēr tā atrodas materiālā. Pirms turpināt zāgēt, griezējdiskam jātasniedz pilns griešanās ātrums.** Pretējā gadījumā griezējdiska var aizķīlēties, izlekt no apstrādājamā priekšmeta vai radīt atsitienu.
- **Pirms apstrādes plātnes vai lielus priekšmetus nepieciešams atbalstīt, lai samazinātu atsitienu risku, ko var izraisīt aizķīlēts disks.** Lieli priekšmeti var noliekties zem sava svara. Apstrādājamo priekšmetu nepieciešams atbalstīt no abām pusēm, gan griezumvietas līnijas, gan arī malu tuvumā.
- **Jābūt īpaši uzmanīgam/-ai, zāgējot atveres sienās vai darbojoties citās slikti pārredzamās zonās.** Materiālu zāgējošais griezējdiska var radīt iekārtas atsitienu, saskaroties ar gāzes vadiem, ūdensvadiem, elektrobarošanas vadiem vai citiem priekšmetiem.

Papildu norādījumi par drošību

- Tikla spriegumam ir jāatbilst elektroiekārtas nominālo parametru tabulā norādītam spriegumam.
- Nesākt darbu pirms elektroiekārta sasniedza pilnus apgriezienus.
- **Jālieto atbilstošas meklēšanas iekārtas, lai atklātu apslēptus barošanas vadus, gāzes vadus vai ūdensvadus, vai vērsties pēc palīdzības pie pašvaldības uzņēmumiem.** Kontakts ar vadiem, kas atrodas zem sprieguma, var radīt ugunsgrēku, gāzes vada bojājums var radīt sprādzienu. Ūdensvada pārgriešana rada materiālus zaudējumus vai var izraisīt elektrotriecienu.
- **Apstrādājot akmeni, jālieto putekļu nosūkšana. Putekļsūcējs jālieto akmens putekļu nosūkšanai.** Šis ierīces izmantošana samazina putekļu radītos riskus.
- **Darba laikā iekārta ir jātur stingri ar abām rokām, nodrošinot drošu darba pozīciju.** Iekārta tiek vadīta drošāk divās rokās.
- **Katru reizi pirms pieslēgt elektroiekārtu pie elektrotīkla, jāpārbauda barošanas vads. Nedrīkst**

lietot elektroiekārtu ar bojātu barošanas vadu. Nedrīkst pieskarties pie bojāta barošanas vada; tā bojājuma gadījumā darba laikā nepieciešams izņemt kontaktdakšu no kontaktligzdas. Bojāts barošanas vads palielina elektrotrieciena risku; nodot iekārtu remontam pilnvarotā servisa centrā.

UZMANĪBU! Iekārta ir domāta darbam telpu iekšpusē.

Neskatoties uz drošu konstrukciju, aizsarglīdzekļu un papildu aizsarglīdzekļu izmantošanu, vienmēr pastāv risks gūt ievainojumus darba laikā.

Izmantoto piktogrammu skaidrojums:

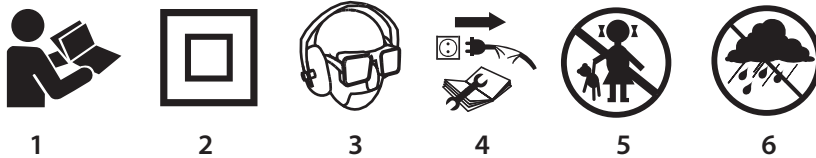

1. Izlasīt lietošanas instrukciju, ievērot tajā ietvertus brīdinājumus un drošības noteikumus
2. Otrās izolācijas klases ierīce
3. Lietot individuālas aizsardzības līdzekļus (aizsargbrilles, dzirdes aizsargus, pretputekļu masku)
4. Atvienot barošanas vadu pirms apkalpošanas vai remontdarbu uzsākšanas
5. Nepieļaut bērniem pie elektroiekārtas
6. Sargāt no lietus

UZBŪVE UN UZDEVUMS

Rievzāģītis ir manuālais elektroinstruments, kura piedziņu veido vienfāzes kolektora dzinējs ar II klases izolāciju.

Elektroinstruments ir domāts zāģēšanai un instalācijas rievu veidošanai sienās, grīdās, tādos materiālos kā betons, akmens, ķieģelis u.tml. bez ūdens izmantošanas.

Rievzāģīša konstrukcijai ir sistēma, kas ļauj pievienot ārējo putekļu novadišanas iekārtu, piemēram, rūpniecisko putekļsūcēju, kurš jāpievieno darba laikā.

Pielietošanas sfēras ir būvniecības-remontdarbi, kā arī visa veida amatierdarbības.



Elektroinstrumentu nedrīkst izmantot nesaskaņā ar tā uzdevumu.

GRAFISKĀS DAĻAS APRAKSTS

Zemāk minētā numerācija attiecas uz tiem instrumenta elementiem, kuri ir minēti dotās instrukcijas grafiskajā daļā.

1. Priekšējais rokturis
2. Pamatrokturis
3. Adapteris
4. Putekļu novadišanas īscaurule
5. Zāģdisku aizsegs
6. Zāģdisks
7. Pēdas bloķēšanas grieztuvīte
8. Pēda
9. Slēdzis
10. Slēdža bloķēšanas svira
11. Darbvārpstas bloķēšanas poga
12. Vadrullītis
13. Uzgrieznis
14. Skrūves
15. Ārējā manšete

* Zīmējums un izstrādājums var nedaudz atšķirties

SIMBOLU APRAKSTS



PIEZĪME



BRĪDINĀJUMS



MONTĀŽA/IESTATĪJUMI



INFORMĀCIJA

APRĪKOJUMS UN PIEDERUMI

1. Speciālā atslēga - 1 gab.
2. Adapteris - 1 gab.
3. Sešstūra atslēga - 1 gab.
4. Regulēšanas paplāksne ar biezumu 3,8 mm - 5 gab.
5. Regulēšanas paplāksne ar ievirpojumu - 1 gab.
6. Kalts - 1 gab.
7. Transportēšanas koferis - 1 gab.

SAGATAVOŠANĀS DARBAM

ADAPTERA MONTĀŽA / DEMONTĀŽA



- Ielikt adapteri (3) (pievēršot uzmanību, lai izciļņi ieietu vadulēs) putekļu novadišanas īscaurulē (4) un pagrieziet pa labi, lai galīgi piestiprinātu (A zīm.).
- Adaptera demontāža notiek pretēji tā montāžai.



PUTEKĻU NOVADĪŠANA

Darba laikā rievzāģītis ir jāpievieno pie ārējās putekļu nosūkšanas iekārtas.

- Atlaist adaptera (3) uzgriezni (13).
- Ielikt putekļu novadišanas sistēmas šļūtenes uzgali adapterī (3) un aizgriezt uzgriezni (13) (pievērst uzmanību blīvam savienojumam) (B zīm.).



Uzsākot darbu, ieslēgt putekļu nosūkšanas sistēmu, piemēram, rūpniecisko putekļsūcēju, un tad rievzāģīti. Pabeidzot darbu, jārikojas pretēji: vispirms izslēgt rievzāģīti, tad – putekļsūcēju. Šāda rīcība ļaus izvairīties no nevajadzīgā putekļainuma darba vietā. Dažos rūpniecisko putekļsūcēju modeļos, kuri ir aprīkoti ar barošanas ligzdu elektroinstrumentiem, notiek automātiskā putekļsūcēja ieslēgšana un izslēgšana, kuru vada elektroinstrumenta slēdzis.

RIEVAS PLATUMA IESTATĪŠANA / ZĀĢDISKU NOMAIŅA



Jāizmanto tikai dimanta zāģdiski, kas domāti sausam darbam, pievēršot uzmanību maksimāli pieļaujamam griešanās ātrumam, kas ir atzīmēts uz zāģdiska.



Rievas platums ir atkarīgs no regulācijas paplākšņu skaita, kas ir atrodas starp zāģdiskiem, un no zāģdisku biezuma. Rievu platuma diapazons ir no 8 līdz 26 mm.

Rievas platumu var aprēķināt sekojoši:

Rievas platums = regulācijas paplākšņu skaits x to biezums + zāģdisku biezums.



Neskatoties uz regulācijas paplākšņu daudzumu starp zāģdiskiem, regulācijas paplāksne ar ievirpojumu ir jāizmanto un jānovieto tieši zem otrā zāģdiska tā centrēšanai.



Rievzāģīti var izmantot ar vienu vai diviem zāģdiskiem:

- Atskrūvēt pēdas bloķēšanas grieztuvīti (7) un pagriezt pēdu (8) uz leju.
- Atskrūvēt skrūves (14), kas stiprina zāģdisku aizsegu (5) (C zīm.).
- Atvilkt priekšējo rokturi (1) un noņemt zāģdisku aizsegu (5) (D zīm.).
- Nospiež un turēt darbvārpstas bloķēšanas pogu (11), atskrūvēt ar speciālo atslēgu (atrodas aprīkojumā) ārējo manšeti (15) (E zīm.).
- **Svarīgi!** Uzgriezni skrūvēt pa kreisi saskaņā ar zāģdisku griešanās virzienu.
- Noņemt no darbvārpstas zāģdiskus, regulācijas paplāksnes, iekšējo manšeti un labi attīrīt.
- **Svarīgi!** Iekšējās manšetes apskavai ir jābūt atbilstoši nosēdinātai darbvārpstā.
- Piestiprināt iekšējo manšeti, zāģdiskus kopā ar regulācijas paplāksnēm tā, lai iegūtu vēlamu rievu

platumu (jāpievērš uzmanība atbilstošam zāgdisku griešanās virzienam – skatīties uz zāgdiska un aizsega bultiņu).

- Aizgrieziet ārējo manšeti (15), turot nospiestu darbvārpstas bloķēšanas pogu (11).
- Piestiprināt pārējos elementus demontāžai pretējā secībā.

 **Neatkarīgi no nepieciešamā rievas platuma, piestiprināt visas regulācijas paplāksnes, lai nenotiktu zāgdisku stiprinājuma atslābšana. Starp zāgdiskiem ir jābūt piestiprinātai vismaz vienai regulācijas paplāksnei. Strādājot ar diviem zāgdiskiem, vienmēr nepieciešams vienlaicīgi mainīt abus zāgdiskus.**

RIEVAS DZIĻUMA IESTATĪŠANA

 Rievzāģīša regulējamā pēda ir arī zāģēšanas dziļuma ierobežotājs. Zāģēšanas dziļumu var regulēt diapazonā no 8 līdz 30 mm.

- Atlaist pēdas bloķēšanas grieztuvīti (7)
- Pārvietot pēdu (8) līdz nepieciešamam zāģēšanas dziļumam, izmantojot skalū, kas atrodas uz zāgdisku aizsega (5).
- Aizgrieziet pēdas bloķēšanas grieztuvīti (7).

DARBS / IESTATĪJUMI

 **Pirms rievzāģīša izmantošanas pārbaudīt zāgdisku stāvokli. Neizmantot izrobitos, plīsušos, izliektos vai citādi bojātos zāgdiskus. Pirms darba uzsākšanas ir jāveic tukšgaitā elektroinstrumenta izmēģinājuma ieslēgšana, kuras ilgums ir vismaz viena minūte.**

Pēc darba pabeigšanas vienmēr nepieciešams izslēgt rievzāģīti un uzgaidīt, kamēr zāgdiski pilnīgi apstāsies. Tikai tad rievzāģīti var nolikt malā.

- 
- Zāgdiskiem ir jābūt pareizi piestiprinātiem un tiem ir brīvi jārotē.
 - Aizliegts pārslogot rievzāģīti. Pārslodze un pārmērīgs spiediens var radīt bīstamo zāgdisku plīsumu.
 - Aizliegts sist ar zāgdiskiem pa apstrādājamo materiālu.
 - Aizliegts izmantot ripzāģa diskus, kas domāti koksnes pārzāģēšanai. Izmantojot šādus zāgdiskus, bieži rodas atsītienu parādība, tiek zaudēta kontrole pār elektroinstrumentu, kas rezultātā var novest līdz operatora miesas bojājumiem.

IESLĒGŠANA / IZSLĒGŠANA

 **Elektrotīkla spriegumam ir jāatbilst rievzāģīša nominālajā tabulā dotajam lielumam. Ieslēgšanas un darba laikā rievzāģītis ir jātur abām rokām.**

 Rievzāģītim ir slēdzis, kas pasargā no gadījuma ieslēgšanās.

Ieslēgšana:

- Pārvietot slēdža bloķēšanas sviru (10) uz priekšu.
- Nospiež slēdža (9) pogu (F zīm.).

Izslēgšana:

- Samazināt nospiedienu uz slēdža (9) pogu.

DARBS AR RIEVZĀĢĪTI

 **Rievzāģītis ir domāts tikai taisnlinijas zāģēšanai. Nedrīkst veikt liklīnijas vai apļveida zāģējumus. Iekārta ir domāta tikai sausam darbam.**

 **Pirms darba uzsākšanas pārbaudīt, vai darba teritorijā nav paslēpto ūdens-kanalizācijas, elektrības vai gāzes instalāciju, kuras var atrast, izmantojot speciālo ierīci, kas domāta vadu meklēšanai.**

 **Pēc rievzāģīša ieslēgšanas nepieciešams uzgaidīt, kamēr zāgdiski sasniegs maksimālo griešanās ātrumu, un tikai tad var uzsākt darbu. Zāģējot nedrīkst ieslēgt vai izslēgt rievzāģīti. Slēdzis var tikt izmantots tikai tad, kad zāgdiski nepieskaras pie apstrādājamā materiāla.**

- 
- Iestatīt zāģējuma platumu un dziļumu.
 - Pielikt mugurējo pēdas (8) daļu kopā ar vadruļlīti (12) pie sienas (zāgdiskiem jāatrodas virs sienas virsmas).
 - Ieslēgt rievzāģīti un uzgaidīt, kamēr zāgdiski sasniegs pilno griešanās ātrumu.

- Pakāpeniski laist lejā rievzāģīti, iedziļinot zāgdiskus sienā (šīs kustības laikā apakšējai pēdas malai ir jāsakaras ar sienas virsmu) (**G zīm.**).
- Kad rievzāģīša pēda ar visu virsmu atradies uz sienas, turpināt zāģēšanu, pārvietojot elektroinstrumentu pie sevis (zāgdiska griešanās virzienam pretējā virzienā).
- Zāģēšanu pabeigt pretējā secībā uzsākšanai, pagriežot rievzāģīti apkārt pēdas mugurējās malas salaiduma līnijai ar sienu.
- Ļaut, lai zāgdiski pēc izslēgšanas pilnīgi apstātos, un tikai tad nolikt rievzāģīti malā.
- Rievā esošo tiltnu noņemt ar cirtni.

 Lai likvidētu nelidzenumus, kas rodas rievveidošanas laikā, iestatīt par apt. 3 mm lielāku zāģēšanas dziļumu nekā ir nepieciešams. Sienu kalšanas laikā, piemēram, ar triecienveseri, materiāla atlēkšanu lielā mērā var novērst, ja ar rievzāģīša palīdzību izveido iepriekš sienā rievu ar maksimālo zāģēšanas dziļumu.

 **Pēc rievzāģīša izslēgšanas nebremzēt rotējošos zāgdiskus, piespiežot tos pie apstrādājamā materiāla vai nospiežot darbvārpstas bloķēšanas pogu.**

 **Nedrīkst pārmērīgi spiest uz rievzāģīti. Spiedienam ir jābūt mērenam un vienmērīgi sadalītam starp pēdas salaiduma virsmu ar apstrādājamo materiālu. Pārāk liels spiediens uz rievzāģīti var radīt pārmērīgu dzinēja pārkaršanu, zāgdisku bojājumu un pretpārslodzes sistēmas ieslēgšanos. Darba laikā ir jābūt periodiskiem pārtraukumiem.**

 **Iekārtai ir elektroniskā sistēma, kas nodrošina griešanās ātruma stabilizējošās īpašības un pasargā pret pārslodzi. Pārmērīgās pārslodzes laikā rievzāģīša dzinējs tiek automātiski apturēts. Šajā gadījumā nepieciešams uzreiz noņemt slodzi no rievzāģīša un atkārtoti ieslēgt to tukšgaitā apt. uz 1 minūti, lai atvēsinātu elektroinstrumentu.**

 **Darba laikā zāgdiski stipri sakarst – nepieskarieties pie tiem ar nepiesegtām ķermeņa daļām pirms disku atdzesēšanas.**

 **Īpaši cieto materiālu zāģēšanas laikā var notikt zāgdiska pārkaršana, tātad arī tā bojājums. Dzirksteļu kūlis apkārt zāgdiskam ir pārkaršanas pazīme. Šajā gadījumā nepieciešams nekavējoties pārtraukt zāģēšanu un atdzesēt zāgdisku, ļaujot, lai rievzāģītis padarbotos tukšgaitā ar vislielāko griešanās ātrumu 3 – 5 minūtes.**

Stipri samazināta zāģēšanas produktivitāte un dzirksteļu kūlis apkārt zāgdiskam ir zāgdiska notrulinājuma pazīme.

APKALPOŠANA UN APKOPE

 **Pirms veikt jebkādas darbības, kas ir saistītas ar instrumenta instalēšanu, regulāciju, remontdarbu vai apkopi, nepieciešams izņemt kontaktdakšu no kontaktligzdas.**

- 
- Rievzāģītis ir jātīra ar mīksto suku vai saspiestā gaisa plūsmu.
 - Tīrīšanai nedrīkst izmantot ūdeni vai ķīmiskos tīrīšanas līdzekļus.
 - Rievzāģīti vienmēr uzglabāt sausā, bērniem nepieejamā vietā.
 - Dzinēja ventilācijas spraugām ir jābūt pārejamām.
 - Pārmērīgās kolektora dzirksteļošanas gadījumā dzinēja oglekļa suku stāvokļa pārbaudi uzticēt kvalificētai personai.
 - Nepieciešams regulāri pārbaudīt, vai visas skrūves ir labi aizgrieztas. Darba laikā tās var palikt vaļējās.
 - Barošanas vada nomainīšana vai citi remontdarbi ir jāveic tikai sertificētam servisam centram.

OGLEKĻA SUKU MAIŅA

 **Izlietotās (isākas par 5 mm), sadedzinātas vai plisušās dzinēja oglekļa sukas nepieciešams uzreiz nomainīt.**

Vienmēr vienlaicīgi ir jāmaina abas sukas.

Oglekļa suku maiņa ir jāveic tikai kvalificētai personai, kura izmanto oriģinālās nomaināmās daļas.

 **Jebkura veida defekti ir jānovērš tikai ražotāja firmas sertificētiem servisa centriem.**

TEHNISKIE PARAMETRI

NOMINĀLIE DATI

Rievzāģītis	
Parametrs	Vērtība
Barošanas spriegums	230 V AC
Barošanas frekvence	50 Hz
Nominālā jauda	1320 W
Griešanās ātrums tukšgaitā	9000 min ⁻¹
Aizsardzības klase	II
Zāģdiska diametrs	125 mm
Zāģdiska iekšējais diametrs	22,2 mm
Darbvārpstas skrūves izmērs	M14
Rievas platuma diapazons	8 - 26 mm
Zāģēšanas dziļuma diapazons	8 - 30 mm
Masa	4,2 kg
Ražošanas gads	2016

DATI PAR TROKSNI UN VIBRĀCIJĀM

Informācija par trokšņiem un vibrāciju

 Tādi emitētā trokšņa līmeņi kā emitētā akustiskā spiediena līmenis L_{p_A} un akustiskās jaudas līmenis L_{w_A} , kā arī mērījuma neprecizitāte K ir minēti zemāk saskaņā ar normu EN 60745.

Vibrāciju vērtības (paātrinājuma vērtības) un mērījuma neprecizitāte K norādīti saskaņā ar normu EN 60745-2-22 un minēti zemāk.

Šajā instrukcijā norādītais vibrāciju līmenis tika mērīts saskaņā ar mērīšanas procedūru, kas noteikta normā EN 60745, un var tikt izmantots elektroiekārtu salīdzināšanai. To var arī izmantot, lai veiktu vibrācijas ekspozīcijas sākotnējo novērtējumu.

Dotais vibrāciju līmenis ir reprezentatīvs rādītās elektroiekārtas pamatizmantošanas mērķiem. Ja iekārta tiks izmantota citiem mērķiem vai ar citiem darbinstrumentiem, kā arī, ja netiks pietiekami labi kopta, vibrāciju līmenis var mainīties. Iepriekš minēti iemesli var palielināt vibrācijas ekspozīciju visā darba periodā.

Lai precīzi novērtētu vibrācijas ekspozīciju, jāņem vērā periodi, kad elektroiekārta ir izslēgta un kad ir ieslēgta, bet netiek izmantota darbam. Šādi kopējā vibrācijas ekspozīcija var kļūt ievērojami mazāka.

Lai pasargātu lietotāju no vibrācijas sekām, jānodrošina tādi papildu drošības līdzekļi kā elektroiekārtas un darbinstrumentu apkope, atbilstoša roku temperatūra un atbilstoša darba organizācija.

Akustiskā spiediena līmenis $L_{p_A} = 97,16 \text{ dB(A)}$ $K = 3 \text{ dB(A)}$

Akustiskās jaudas līmenis $L_{w_A} = 108,16 \text{ dB(A)}$ $K = 3 \text{ dB(A)}$

Vērtība, kas mēra vibrāciju paātrinājums $a_h = 7,451 \text{ m/s}^2$ $K = 1,5 \text{ m/s}^2$

VIDES AIZSARDZĪBA



Elektroinstrumentus nedrīkst izmest kopā ar sadzīves atkritumiem. Tie ir jānodod utilizācijai attiecīgajiem uzņēmumiem. Informāciju par utilizāciju var sniegt produkta pārdevējs vai vietējie varas orgāni. Izlietotās elektriskās un elektroniskās ierīces satur videi kaitīgās vielas. Ierīce, kura netika pakļauta otrreizējai izejvielu pārstrādei, rada potenciālus draudus videi un cilvēku veselībai.

* Ir tiesības veikt izmaiņas.

„Grupa Topex Spółka z ograniczoną odpowiedzialnością” Spółka komandytowa (turpmāk „Grupa Topex”) ar galveno ofisu Varšavā, ul. Pograniczna 2/4, informē, ka visa veida autortiesības attiecībā uz dotās instrukcijas (turpmāk „Instrukcija”) saturu, tai skaita uz tās tekstiem, samazinātām fotogrāfijām, shēmām, zīmējumiem, kā arī attiecībā uz tās kompozīciju, pieder tikai Grupa Topex, kuras ir aizsargātas ar likumu saskaņā ar 1994. gada 4. februāra „Likumu par autortiesībām un blakustiesībām” (Likumu Vēstnesis 2006 nr. 90, 631. poz. ar turpm. izm.). Visas Instrukcijas kopumā vai tās noteikto daļu kopēšana, apstrāde, publicēšana vai modificēšana komercijas mērķiem bez Grupa Topex rakstiskās atļaujas ir stingri aizliegta, pretējā gadījumā pārkāpējs var tikt saukts pie kriminālās vai administratīvās atbildības.

SOONEFREES

59G370

TÄHELEPANU: ENNE ELEKTRISEADME KASUTAMIST LUGEGE HOOLIKALT LÄBI KÄESOLEV JUHEND NING HOIDKE SEE ALLES EDASPIDISEKS.

TÄIENDAVALD OHUTUSJUHISED

- **Kasutage seadet vaid koos sellega kaasas oleva kaitsekattega. Kaitsekate peab olema kindlalt seadme külge kinnitatud ja reguleeritud nii, et tagada seadmega töötaja ohutus. See tähendab, et seadmega töötaja poole pööratud kettaosa peab olema võimalikult suures osas kaetud.** Kate peab kaitsma seadmega töötajat eralduvate osakeste ja kettaga kokkupuutumise eest.
- **Kasutage ainult teemat-lõikekettaid.** Asjaolu, et mingi tarvik on võimalik elektriseadme külge paigaldada, ei tähenda, et seda oleks ohutu kasutada.
- **Kasutatava tarviku lubatud pöördekiirus ei tohi olla väiksem kui lihvijale märgitud maksimaalne pöördekiirus.** Kui töötarvik pöörleb kiiremini kui selle maksimaalne lubatud pöördekiirus, võib tarvik murduda ja selle osad eemale lennata.
- **Kasutage teemant-lõikekettaid ainult konkreetselt nende jaoks mõeldud tööde tegemiseks. Näiteks ärge kunagi kasutage lõikeketta külge lihvimiseks.** Lõikekettad on mõeldud materjalide lõikamiseks ketta äärega. Selline ketas võib külgjõu mõjul murduda.
- **Kasutage valitud lõikekettaga alati terveid, õigete mõõtude ja õige kujuga kinnitusvõrusid.** Õiged võrud toetavad ketast ja vähendavad selle murdumise ohtu.
- **Töötarviku kinnituskoha läbimõõt ja paksus peavad vastama seadme mõõtudele.** Valede mõõtudega töötarvikut ei ole võimalik piisavalt turvaliselt katta ega kontrollida.
- **Kettad, seibid, võrud ja muud tarvikud peavad täpselt sobima seadme spindlile.** Töötarvikud, mis ei ole piisavalt kindlalt seadme külge kinnitatud, pöörlevad ebaühtlaselt, vibreerivad tugevalt ja võivad põhjustada kontrolli kaotamist tööriista üle.
- **Ärge mingil juhul kasutage kahjustatud töötarvikuid. Iga kord enne tööriista kasutamist kontrollige töötarvikuid ja veenduge, et need ei oleks kulunud või möranenud.** Kui elektritööriist või töötarvik maha kukub, kontrollige, et seade ega töötarvik ei oleks kahjustatud, või kasutage teist, kahjustamata töötarvikut. Pärast töötarviku kontrollimist ja kinnitamist käivitage elektritööriist ja laske sellel umbes minut kõige kõrgemal pööratel töötada, jälgides seejuures, et te ise viibiksite väljaspool töötarviku pöörlemisulatust ja et läheduses ei viibiks kõrvalisi isikuid. Kahjustatud töötarvik murdub enamasti just selle katseaja jooksul.
- **Kasutage isikukaitsevahendeid. Olenevalt töö iseloomust kasutage kogu nägu katvat kaitsemaski, kõrvakaitsmeid ja kaitseprille. Vajadusel kasutage lisaks respiraatorit, kõrvaklappe, kaitsekindaid või spetsiaalset põllet, mis kaitseb lihvitava ja töödeldava materjali väikeste osakeste eest.** Kaitske silmi töö ajal tekkivate ja õhus lendavate võõrkehade eest. Hingamisteid kaitsev respiraator peab õhust välja filtreerima töö käigus tekkiva tolmu. Müüra mõju võib pika aja jooksul viia kuulmise kaotuseni.
- **Jälgige, et kõrvalised isikud jääksid elektritööriista tööulatusest ohutusse kaugusesse. Kõik töötava elektritööriista läheduses viibijad peavad kasutama isikukaitsevahendeid.** Töödeldava materjali tükikesed või katkise töötarviku osad võivad eemale paiskuda ja põhjustada vigastusi ka väljaspool tööriista otsest tööulatust.
- **Selliste tööde tegemise ajal, mille puhul seade võib sattuda varjatud elektrijuhtmetele või vigastada oma toitejuhet, hoidke seadet vaid isoleeritud käepidemest.** Kontakti korral pinge all olevate juhtmetega, kandub pinge ka kõigile seadme metallosadele ja seadmega töötaja võib saada elektrilöögi.
- **Hoidke toitejuhe seadme pöörlevatest töötarvikutest eemal.** Kui kaotate tööriista üle kontrolli, võib seade toitejuhtme läbi lõigata või vahele tõmmata ja pöörlev töötarvik võib vigastada peopesa või kogu kätt.
- **Ärge kunagi pange lihvijat käest enne, kui töötarvik on täielikult peatunud.** Pöörlev töötarvik

võib sattuda kontakti pinnaga, millele see asetatakse, ja nii võib kaduda kontroll elektritööriista üle.

- **Ärge transportige liikuvat elektritööriista.** Kui pöörlev töötarvik juhuslikult vastu rõivaid puutub, võivad rõivad sellesse takerduda.
- **Puhastage regulaarselt elektritööriista ventilatsiooniavasid.** Mootori puhur tõmbab seadme korpusesse tolmu, suure hulga metallitolmu kuhjumine aga võib põhjustada elektriõhtu.
- **Ärge kasutage elektriseadet kergestisüttivate materjalide läheduses.** Sädemed võivad need materjalid süüdata.
- **Ärge kasutage töötarvikuid, mis vajavad vedelaid jahutusmaterjale.** Vee või muude vedelate jahutusvahendite kasutamine võib põhjustada elektrilööki.

Tagasilöögiõud ja sellega seotud ohutusmeetmed

Tagasilöök on elektritööriista järsk reaktsioon pöörleva töötarviku, nagu lihvketta, lihvrulliku, traatharja vms blokeerumisele või takerdumisele. Takerdumise või blokeerumise korral jääb pöörlev töötarvik järsult seisma. Kontrollimatu elektritööriist liigub sellisel juhul töötarviku pöörlemise suunale vastupidises suunas.

- **Hoidke elektritööriista kõvasti, käed ja jalad asendis, mis võimaldab tagasilööki leevendada. Kui seadme standardvarustusse kuulub lisakäepide, kasutage seda alati, sest see tagab parema kontrolli tagasilöögiõu üle ja pöördemomendi üle seadme käivitamisel.** Seadme kasutaja saab seadme takerdumise ja tagasilöögiga hakkama, kui järgib vastavaid ohutusjuhiseid.
- **Äge kunagi hoidke käsi pöörlevate töötarvikute läheduses.** Töötarvik võib tagasilöögi korral kätt vigastada.
- **Püüdke hoida eemale piirkonnast, kuhu seade tagasilöögi korral liigub.** Tagasilöögi korral liigub seade vastupidises suunas suunale, milles pöörles töötarvik blokeerumise kohas.
- **Eriti ettevaatlikult töödelge nurki, teravaid servi jms. Eriti hoolikalt vältige töötarvikute pörkimist ja blokeerumist.** Pöörlev töötarvik võib kergemini takerduda just nurkade, teravate äärte töötlemisel ja pörkimise korral. See võib põhjustada kontrolli kaotamist seadme üle või tagasilööki.
- **Ärge kasutage puidutöötluskettaid ega hammastega kettaid.** Seda tüüpi töötarvikud põhjustavad sageli tagasilööki ja kontrolli kaotamist seadme üle.
- **Vältige löikeketta blokeerumist ja liiga tugevat survet kettale. Ärge tehke liiga sügavaid löikeid.** Liiga tugev surve löikekettale põhjustab selle ülekoormamist, mis omakorda suurendab ketta takerdumise või blokeerumise ohtu ja koos sellega ketta murdumise või tagasilöögi võimalust.
- **Löikeketta takerdumise korral ja siis, kui kavatsete töös pausi teha, lülitage seade välja ja oodake, et ketas täielikult peatuks. Ärge kunagi üritage veel pöörlevat ketast löikekohast välja tõmmata, sest see võib põhjustada tagasilööki.** Tuvastage ja kõrvaldage ketta takerdumise põhjus.
- **Ärge lülitage seadet sisse enne, kui selle löikeketas on materjalist eemaldatud. Enne löikamise jätkamist peab ketas saavutama täis-pöördekiiruse.** Vastasel juhul võib ketas kinni jääda, töödeldavast materjalist välja hüpata või põhjustada tagasilööki.
- **Plaadid ja muud suuremad esemed tuleb enne töö alustamist toetada, et vähendada takerdunud kettast tingitud tagasilöögi ohtu.** Suured esemed võivad oma raskuse all painduda. Toestage töödeldav ese mõlemalt poolt, nii löikejoone lähedusest kui äärest.
- **Olge eriti ettevaatlik, kui löikate avasid seintesse või töötate muudes halva nähtavusega kohtades.** Seinas olevatele gaasi- või veetoruudele, elektrijuhtmetele või muudele võõrkehadele sattudes võib pöörlev ketas põhjustada tagasilööki.

Lisa-ohutusjuhised

- Toitevõrgu pinget peab vastama seadme nominaaltabelis esitatud pingetugevusele.
- Ärge alustage tööd enne, kui seade on saavutanud täispöördekiiruse.
- **Kasutage varjatud elektrijuhtmete, gaasi- või vee-kanalisatsioonitorude leidmiseks spetsiaalseid otsimisvahendeid või paluge abi kohalikust omavalitsusest.** Kontakt pinget all olevate juhtmetega või viia tulekahju puhkemise, gaasitoru vigastamise või plahvatuseni. Veetoru läbisaagimine põhjustab materiaalselt kahju ja võib põhjustada elektrilööki.
- **Kivi töötlemisel kasutage tolmuemaldussüsteemi. Kasutatav tolmuimeja peab sobima kivitolmu eemaldamiseks.** Nende vahendite kasutamine vähendab tolmust tingitud ohtu.
- **Hoidke elektritööriista töö ajal kindlalt mõlema käega ja säilitage stabiilne kehaasend.** Juhtige elektritööriista edasi turvaliselt kahe käega.
- **Enne seadme ühendamist voluvõrku kontrollige alati toitejuhet. Ärge kasutage kahjustatud**

juhtmega seadet. Ärge puudutage kahjustatud toitejuhet, kui juhe saab kahjustada töö ajal, tõmmake selle pistik pistikupesast välja. Kahjustatud toitejuhe suurendab elektrilöögi ohtu. Laske see välja vahetada volitatud töökojas.

TÄHELEPANU! Seade on mõeldud kasutamiseks siseruumides

Vaatamata ohutusnõuete järgmisele kogu töö vältel, turvavahendite ja lisakaitsevahendite kasutamisele, eksisteerib seadmega töötamise ajal alati teatud kehavigastuste oht.

Kasutatud piktogrammide selgitused:

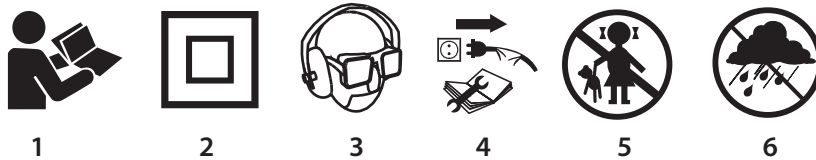

1. Lugege kasutusjuhend läbi ning järgige selles toodud hoiatusi ja ohutusjuhiseid!
2. Teise isolatsiooniklassiga seade
3. Kasutage isikukaitsevahendeid (kaitseprillid, kõrvaklapid).
4. Enne hooldus- või parandustoimingute alustamist tõmmake seadme pistik pistikupesast välja
5. Ärge lubage lapsi seadme lähedusse
6. Kaitske seadet vihma eest

EHITUS JA KASUTAMINE

Soonefrees on II isolatsiooniklassi elektriline käsitööriist. Seadme paneb tööle ühefaasiline kommutaatormootor.

Tööriist on ette nähtud betoonist, kivist ja tellisest jm sellistest materjalidest seintesse, põrandatesse jne soonte lõikamiseks ja tegemiseks ilma vett kasutamata.

Soonefreesil on süsteem, millega saab ühendada välise tolmuimeja (nt tööstusliku tolmuimeja), mida tuleks töötamise ajal kasutada.

Seadme kasutusala on ehitus- ja remonditööd ning kõik koduses majapidamises amatöörina tehtavad tööd.



Elektritööriista tohib kasutada ainult tootja määratud otstarbel.

JOONISTE SELGITUS

Alltoodud numeratsioon vastab käesoleva juhendi joonistel toodud seadme elementide numeratsioonile.

1. Esikäepide
2. Käepide
3. Adapter
4. Tolmueemaldusava
5. Lõikeketaste kaitsekate
6. Lõikeketas
7. Taldmiku lukustusnupp
8. Taldmik
9. Töölüliti
10. Töölüliti lukusti
11. Spindlilukusti
12. Juhtrullik
13. Mutter
14. Kruvid
15. Välisäärik

* Võib esineda erinevusi toote enda ja joonise vahel.

SÜMBOLITE SELGITUS



TÄHELEPANU



ETTEVAATUST



PAIGALDUS/SEADISTAMINE



INFO

VARUSTUS JA TARVIKUD

1. Spetsiaalvõti	– 1 tk
2. Adapter	– 1 tk
3. Kuuskantvõti	– 1 tk
4. Vaheseib, 3,8 mm paksune	– 5 tk
5. Soonega vaheseib	– 1 tk
6. Meisel	– 1 tk
7. Transportkohver	– 1 tk

ETTEVALMISTUS TÖÖKS

ADAPTERI PAIGALDAMINE/EEMALDAMINE

- Lükake adapter (3) tolmueemaldusava külge (4) (jälgige tähelepanelikult, et väljaulatuvad osad läheksid soontesse) ning keerake adapterit lukustamiseks päripäeva (**joonis A**).
- Adapteri eemaldamine toimub sarnaselt paigaldamisele, kuid vastupidises järjekorras.



TOLMU EEMALDAMINE

Soonefrees peaks olema kasutamise ajal ühendatud välise tolmuimejaga.

- Keerake lahti adapteri (3) mutter (13).
- Asetage tolmueemaldusseadme vooliku ots adapteri (3) külge ning keerake mutter kinni (13) (**joonis B**) (veenduge, et ühendus on kindel).



Tööle asudes lülitage kõigepealt sisse tolmueemaldusseade (nt tööstuslik tolmuimeja) ja siis soonefrees. Töö lõpetamisel toimige vastupidiselt – kõigepealt lülitage välja soonefrees ja siis tolmuimeja. Niiviisi toimides välditakse tarbetut tolmu tööriista kasutuskohas. Teatud tüüpi tööstuslikel tolmuimejatel on olemas pistikupesa elektritööriistade jaoks ning tööriista sisse või välja lülitamisel lülitub tolmuimeja sisse või välja automaatselt.



SOONE LAIUSE REGULEERIMINE / LÕIKEKETASTE VAHETAMINE

Kasutage üksnes kuivkasutuseks mõeldud teemantkettaid ja järgige kettal märgitud suurimat lubatud pöörlemiskiirust.



Soone laius jääb vahemikku 8-26 mm.

Soone laiuse saate arvutada järgmise valemi abil:

Soone laius = vaheseibide arv x paksus + lõikeketaste paksus.



Hoolimata lõikeketaste vahel paiknevate vaheseibide arvust, tuleb samatelgsuse hoidmiseks kasutada soonega vaheseibi ja asetada see teise lõikeketta alla.



Soonefreesi saab kasutada nii ühe kui kahe lõikekettaga.

- Keerake lahti taldmiku lukustusnupp (7) ja tõmmake taldmik allapoole (8).
- Keerake lahti lõikeketaste kaitsekatte (5) kinnituskruid (14) (**joonis C**).
- Tõmmake esikäepide (1) eemale ja eemaldage lõikeketaste kate (5) (**joonis D**).
- Vajutage spindlilukusti (11) alla ja hoidke seda all, kasutage (kaasasolevat) spetsiaalvõtit välisääriku (15) eemaldamiseks (**joonis E**).
- **NB!** Keerake mutrit vastupäeva, lõikeketaste pöörlemissuunas.
- Eemaldage spindlilt lõikekettad, vaheseibid ja siseäärik ning puhastage põhjalikult.

- **NB!** Siseääriku muhv tuleks korralikult spindlile paigutada.
- Vajaliku soonelaiuse saavutamiseks paigaldage siseäärik ja vaheseibidega löikekettad (arvestage löikeketaste vastavat pöörlemissuunda – vt löikeketastel ja kaitsekattel olevaid nooli).
- Keerake välisäärik (**15**) kinni, hoides spindlilukustit (**11**) all.
- Paigaldage muud osad lahtimonteerimisele vastupidises järjekorras.



Hoolimata vajalikest soonelaiusest, paigaldage löikeketaste lahtitulemise vältimiseks kõik vaheseibid. Löikeketaste vahel peab olema vähemalt üks vaheseib. Kahe löikekettaga töötamise korral vahetage alati mõlemad löikekettad korraga.

SOONE SÜGAVUSE REGULEERIMINE



Reguleeritav soonefreesi taldmik on ühtlasi ka löikesügavuse piirik. Löikesügavuse saab seada vahemikku 8-30 mm.

- Keerake lahti taldmiku lukustusnupp (**7**).
- Reguleerige taldmik (**8**) vajalikule löikesügavusele, kasutage löikeketaste kaitsekattel (**5**) olevat skaalat.
- Keerake valitud väärtuse fikseerimiseks taldmiku lukustusnupp (**7**) kinni.

TÖÖTAMINE/SEADISTAMINE



Enne kasutamist kontrollige löikeketaste seisundit. Ärge kasutage kõverdunud, sälkude, pragude või muude kahjustustega löikekettaid. Kulunud löikekettad vahetage uute vastu. Enne tööle asumist käivitage tööriist ja laske sel vähemalt 1 minuti jooksul ilma koormuseta töötada. Pärast töö lõppu lülitage soonefrees alati välja ja oodake, kuni löikekettad on täielikult peatunud. Alles seejärel võite soonefreesi ära panna.



Löikekettad tuleb paigaldada nõuetekohaselt ja nad peavad saama vabalt pöörelda. Ärge kunagi tekitage soonefreesile ülekoormust. Ülekoormus ja liiga tugev surve võivad põhjustada löikeketaste ohtlikku pragunemist. Ärge lööge töödeldavat materjali löikeketastega. Ärge kunagi kasutage puidu lõikamiseks mõeldud ketassaagide löikekettaid. Selliste löikeketaste kasutamise tulemuseks on tihti peale tööriista tagasilööki, kontrolli kaotamine tööriista üle ja see võib kasutajat vigastada.

SISSELÜLITAMINE / VÄLJALÜLITAMINE



Toitevõrgu pinge peab vastama soonefreesi andmesildil märgitud pingele. Tööriista kasutamise alguses ja lõpus hoidke soonefreesi mõlema käega.



Tahtmatu käivituse vältimiseks on soonefrees varustatud tööülitiga.

Sisselülitamine:

- Lükake tööüliti lukusti (**10**) ette.
- Vajutage tööüliti nupp (**9**) (joonis F) alla.

Väljalülitamine:

- Vabastage tööüliti nupp (**9**).

SOONEFREESIGA TÖÖTAMINE



Soonefrees on mõeldud üksnes sirgete lõigete tegemiseks. Keelatud on teha kumeraid või ümaraid lõikeid. Tööriist on mõeldud üksnes kuivkasutuseks.



Enne tööle asumist uurige soonefreesi kasutuskohta, otsige varjatud elektrijuhtmeid ning vee- ja gaasitorusid. Teil on võimalik neid avastada juhtmete asukoha määramiseks ettenähtud eriseadme abil.



Pärast soonefreesi käivitamist oodake veidi aega, kuni löikekettad saavutavad oma tippkiiruse, alles siis saate hakata tegema oma tööd. Ärge lülitage soonefreesi sisse või välja löike tegemise keskel. Kasutage tööülitit üksnes siis, kui löikekettad on töödeldavast materjalist eemal.





- Reguleerige soone laius ja sügavus.
- Asetage taldmik (**8**) koos juhtrullikuga (**12**) seinale tagasi (löikekettad peavad olema seinapinnast kõrgemale tõstetud).

- Käivitage soonefrees ja oodake, kuni löikekettad saavutavad oma täispöörlemiskiiruse.
- Laske soonefreesi järk-järgult allapoole ning lükake löikekettad seinasse (selle käigus peaks taldmiku tagumine serv puutuma kokku seinaga (**joonis G**)).
- Niipea kui soonefreesi taldmik on täielikult vastu seinale, jätkake löike tegemist ning liigutage soonefreesi enda poole (löikekettaste pöörlemisele vastupidises suunas).
- Lõpetage löikamine töö alustamisele vastupidises järjekorras, tõmmates soonefreesi mööda taldmiku tagumise serva ja seinaga kokkupuute joont.
- Pärast väljalülitamist laske löikekettastel täielikult peatuda ning alles seejärel võite soonefreesi ära panna.
- Soonde jäänud materjali eemaldamiseks kasutage meislit.

 Soone tegemisel tekkinud ebatasasuste tasandamiseks reguleerige soone sügavus ligikaudu 3 mm sügavamaks kui nõutav sügavus. Seinaga purustamisel (nt suruõhuhamri abil) saate suurel määral vältida purustamisel tekkinud materjali seinaga pinnal, tehke esialgse löike soonefreesiga, millele on seatud suurim soonesügavus.

 Pärast soonefreesi väljalülitamist ärge peatage pöörlevaid löikekettaid neid vastu töödeldavat pinda surudes või spindlilukustit alla vajutades.

 Ärge suruge soonefreesi liiga kõvasti. Surve peaks olema mõõdukas ja ühtlane tervel taldmiku ja töödeldava materjali kokkupuutepinnal. Kui avaldada soonefreesile liiga suurt survet, võib mootor üle kuumeneda, löikekettad kahjustuda või liigkoormuskaitse aktiveeruda. Tehke soonefreesi kasutamisel perioodilisi katkestusi.

 Seade on varustatud elektroonilise süsteemiga, mis tagab pöörlemiskiiruse stabiliseerimise ja liigkoormuskaitse. Ülekoormuse korral seiskub soonefreesi mootor automaatselt. Sellisel juhul ärge avaldage soonefreesile koormust ja mahajahutamiseks lülitage see ligikaudu 1 minutiks sisse ilma koormuseta.

 Kasutamise käigus kuumenevad löikekettad kõrgete temperatuurideni – ärge puudutage neid kaitsmata kehaosadega.

 Väga kõvade materjalide löikamisel võib löikekettas üle kuumeneda ja selle tagajärjel kahjustuda. Ülekuumenemisele viitab sädemepilv löikekettas ümber. Selle tekkimisel peatage koheselt löikamine ja jahutage kettast, lastes sel 3-5 minuti jooksul töötada täispöörlemiskiirusel ilma koormuseta. Löikeefektiivsuse märgatav vähenemine ja sädemepilv löikekettas ümber võivad viidata nürile löikekettale.

KASUTAMINE JA HOOLDUS

 Enne mistahes paigaldamise, reguleerimise, paranduse või hooldusega seotud toimingute alustamist tõmmake toitejuhe pistikupesast välja.

-  Soonefreesi puhastamiseks on parim kasutada pehmet harja või suruõhku.
- Ärge puhastage soonefreesi vee ega keemiliste puhastusvahenditega.
 - Hoidke soonefreesi kuivas, lastele kättesaamatus kohas.
 - Hoidke seadme mootori ventilatsiooniavad avatud.
 - Juhul, kui kommutaatorist tuleb liigselt sädemeid, laske vastava kvalifikatsiooniga isikul kontrollida mootori süsiharjade tehnilist seisundit.
 - Kontrollige regulaarselt, et kõik poldid ja kinnituskruvid on kinni. Kasutamise käigus võivad need mõne aja jooksul lahti tulla.
 - Toitejuhtme vahetamine ja muud parandustööd usaldage üksnes volitatud teenindusele.

SÜSIHARJADE VAHETAMINE

 Mootori kulunud (lühemad kui 5 mm), põlenud või pragunenud süsiharjad tuleb koheselt välja vahetada. Vahetage alati mõlemad harjad korraga.

Süsiharjade vahetamine usaldage üksnes vastava kvalifikatsiooniga isikule. Kasutada tuleks üksnes originaalvaruosi.

 Kõik vead tuleb lasta parandada tootja volitatud teeninduses.

NIMIANDMED

Soonefrees	
Parameeter	Väärtus
Toitepinge	230 V AC
Voolusagedus	50 Hz
Nimivõimsus	1320 W
Tühikäigukiirus	9000 rpm
Kaitseklass	II
Lõikeketta läbimõõt	125 mm
Lõikeketta siseläbimõõt	22,2 mm
Spindlikeerme läbimõõt	M14
Soonelaiuse vahemik	8 - 26 mm
Soonesügavuse vahemik	8 - 30 mm
Mass	4,2 kg
Tootmisaasta	2016

MÜRA JA VIBRATSIOONI PUUDUTAVAD PARAMEETRID

Teavet müra ja vibratsiooni



Käesolevas juhendis esitatud tekkiva müra tasemed, nagu helirõhutase L_{pA} müra võimsustase L_{wA} ning mõõtemääramatus K, vastavad standardile EN 60745.

Allpool esitatud vibratsioonitase (kiirenduse tase) a_h ja mõõtemääramatus K on esitatud kooskõlas standardiga EN 60745-2-22.

Käesolevas juhendis esitatud vibratsioonitase on mõõdetud standardis EN 60745 sätestatud mõõtmisprotseduuri järgi ja seda võib kasutada elektritööriistade võrdlemisel. Seda võib kasutada ka vibratsiooniga kokkupuute esialgseks hindamiseks.

Esitatud vibratsioonitase on piisavalt esinduslik tööriista tavakasutuse puhul. Kui elektritööriista kasutatakse muul viisil või koos muude töötarvikutega, samuti juhu, kui tööriista piisavalt ei hooldata, võib vibratsioonitase muutuda. Ülaltoodud põhjused võivad suurendada kokkupuudet vibratsiooniga kogu tööaja vältel.

Vibratsiooniga kokkupuute põhjalikuks hindamiseks tuleb arvesse võtta ka ajavahemikke, mil tööriist on välja lülitatud või on sisse lülitatud, aga seda ei kasutata töö tegemiseks. Nii võib vibratsiooniga kokkupuute koguväärtus olla märgatavalt väiksem.

Seadmega töötaja kaitsmiseks vibratsiooni tagajärgede eest tule võtta lisa-ohutusmeetmeid, nagu elektritööriista a töötarvikute piisav hooldamine, sobiva temperatuuri tagamine, õige töökorraldus.

Helirõhu tase: $L_{pA} = 97,16 \text{ dB(A)}$ $K = 3 \text{ dB(A)}$

Müra võimsustase: $L_{wA} = 108,16 \text{ dB(A)}$ $K = 3 \text{ dB(A)}$

Vibratsiooni tase: $a_h = 7,451 \text{ m/s}^2$ $K = 1,5 \text{ m/s}^2$

KESKKONNAKAITSE



Arge visake elektriseadmeid olmeprügi hulka, vaid viige need käitlemiseks vastavasse asutusse. Informatsiooni toote käitlemise kohta annab müüja või kohalik omavalitsus. Kasutatud elektrilised ja elektroonilised seadmed sisaldavad looduslikule keskkonnale ohtlikke aineid. Ümbertöötamata seade kujutab endast ohtu keskkonnale ja inimeste tervisele.

* Tootjal on õigus muutusi sisse viia.

„Grupa Topex Spółka z ograniczoną odpowiedzialnością” Spółka komandytowa asukohaga Varsasavi, ul. Pograniczna 2/4 (edaspidi: „Grupa Topex”) informeerib, et kõik käesoleva juhendiga (edaspidi: juhend), muuhulgas selle teksti, fotode, skeemide, jooniste, samuti selle ülesehitusega seotud autoriõigused kuuluvad eranditult Grupa Topex’ile ja on kaitstud 4. veebruari 1994 autoriõiguste ja muude sarnaste õiguste seadusega (vt. Seaduste ajakiri 2006 Nr 90 Lk 631 koos hilisemate muudatustega). Kogu juhendi või selle osade kopeerimine, töötlemine ja modifitseerimine kommertseesmärkidel ilma Grupa Topex’i kirjaliku loata on rangelt keelatud ning võib kaasa tuua tsiviilvastutuse ning karistuse.

ФРЕЗА ЗА КАНАЛИ В БЕТОН 59G370

ВНИМАНИЕ: ПРЕДИ ПРИСТЪПВАНЕ КЪМ УПОТРЕБА НА ЕЛЕКТРОИНСТРУМЕНТА СЛЕДВА ВНИМАТЕЛНО ДА СЕ ПРОЧЕТЕ НАСТОЯЩАТА ИНСТРУКЦИЯ И ТЯ ДА СЕ ПАЗИ С ЦЕЛ ПО-НАТАТЪШНО ИЗПОЛЗВАНЕ.

ПОДРОБНИ ПРАВИЛА ЗА БЕЗОПАСНОСТ

- **Електроинструмента трябва да се използва само с доставения заедно с него капак.** Капакът трябва да бъде добре закрепен към електроинструмента и разположен така, че да гарантира най-висока степен на безопасност, което означава, че обърнатата към оператора част на режещия диск, трябва да бъде в най-висока степен защитена. Капакът трябва да предпазва оператора от отломки и случаен контакт с режещия диск.
- **Използвайте само диамантни режещи дискове.** Това, че екипировката може да бъде прикрепена към електроинструмента, не гарантира безопасното му използване.
- **Допустимата скорост на въртене на прилагания работен инструмент не може да бъде по-малка от посочената върху електроинструмента максимална скорост на въртене.** Работният инструмент, въртящ се с по-бърза от допустимата скорост, може да се счупи, а неговите части да рикошират.
- **Диамантни режещи дискове могат да бъдат използвани само за работи, предназначени за тях.** Например никога не бива да се използва страничната повърхност на режещия диск за шлифване. Режещите дискове са предназначени за отстраняване на материала чрез ръба на диска. Влиянието на страничните сили може да предизвика счупването на този вид диск.
- **Към избрания режещ диск трябва да се използват винаги неповредени закрепващи фланци с правилен размер.** Съответните фланци подпират режещия диск и по този начин намаляват опасността от неговото счупване.
- **Външният диаметър и дебелината на работния инструмент трябва да съответстват на размерите на електроинструмента.** Работни инструменти с неправилни размери не могат да бъдат достатъчно защитени или контролирани.
- **Дисковете, подложките, фланците и други съоръжения трябва точно да пасват към шпиндела на електроинструмента.** Работни инструменти, които не пасват точно към шпиндела на електроинструмента, се въртят неравномерно, вибрират много силно и могат да предизвикат загуба на контрол върху електроинструмента.
- **В никакъв случай не бива да се употребяват повредени работни инструменти.** Преди всяка употреба трябва да се контролира работните инструменти от гледна точка на олющвания и пукнатини. При падане на електроинструмента или работния инструмент, трябва да се провери дали не са повредени, или да се употреби друг, неповреден инструмент.
- **След проверката и закрепването на работни инструменти следва да се включи електроинструмента и да се остави включен за една минута на най-високи обороти, като се обърне внимание на това обслужващото лице и страничните лица намиращи се наблизо, да се намират извън зоната на въртящия се инструмент.** Повредените инструменти се счупват най-често през това пробно време.
- **Трябва да се носи лична предпазна екипировка.** В зависимост от вида на работата, трябва да се носи предпазна маска покриваща цялото лице, да се предпазват очите или да се използват предпазни очила. В случай на нужда да се употреби противопрахова маска, предпазни слушалки, защитни ръкавици или специална престилка, предпазваща от малки частици от шлифованния и обработван материал. Трябва да се предпазват очите от издигащите се във въздуха чужди тела, възникнали по време на работа. Противопраховата маска предпазваща дихателните пътища трябва да филтрира възникналия по време на работа прах. Въздействието на шума през дълъг период от време може да доведе до загуба на слуха.
- **Трябва да се внимава, страничните лица да се намират на безопасно разстояние от зоната на обхват на електроинструмента.** Всеки, който се намира близо до работещия електроинструмент, трябва да използва лична предпазна екипировка. Отломки от

обработвания предмет или пукнати работни инструменти могат да отскочат и да предизвикат наранявания също и извън непосредствената зона на обсега.

- **По време на извършване на работи, при които инструментът може да попадне на скрити електропроводници или на собствения захранващ проводник, трябва да се държат само за изолираните повърхности на дръжките.** Под влиянието на контакта с проводници, което са под напрежение, всички метални части на електроинструмента също ще бъдат под напрежение и могат да причинят поражение с електрически ток на обслужващото лице.
- **Мрежовия проводник се държи далеч от въртящите се работни инструменти.** В случай на загуба на контрол върху инструмента, мрежовият проводник може да бъде прерязан или вълечен, а дланта или цялата ръка могат да попаднат върху въртящия се работен инструмент.
- **Никога не бива да се оставя електроинструмента преди работният инструмент да престане да се върти изцяло.** Въртящият се инструмент може да влезе в контакт с повърхността, на която е поставен, поради което може да загубим контрол върху електроинструмента.
- **Не бива да се пренася електроинструмента, намиращ се в движение.** Случайният контакт на облеклото с въртящия се работен инструмент може да предизвика неговото вмъкване и попадане на работния инструмент в тялото на обслужващото лице.
- **Следва редовно да се почистват вентилационните пролуки на електроинструмента.** Духалото на двигателя засмуква праха в корпуса, а голямото натрупване на метални стърготини може да доведе до електрическа опасност.
- **Не бива да се използва електроинструментът близо до леснозапалими материали.** Искрите могат да предизвикат тяхното запалване.
- **Не бива да се употребяват инструменти, които изискват течни охлаждащи средства.** Употребата на вода или други течни охлаждащи средства може да доведе до поражение с електрически ток.

Отскачане и съответните указания за безопасност

Отскачането е внезапна реакция на електроинструмента при блокиране или закачане на въртящия се работен инструмент, като например абразивен диск, шлифовъчна плоча, телена четка и др. Закачането или блокирането води до внезапно спиране на въртящия се работен инструмент. Неконтролираният електроинструмент ще бъде вследствие на това дръпнат в посока обратна на посоката на въртене на работния инструмент.

- **Електроинструментът трябва да бъде държан здраво, а тялото и ръцете да се разположат в позиция, позволяваща да се намали отскачането. Ако в състава на стандартната екипировка влиза допълнителна ръкохватка, тя трябва винаги да бъде използвана, за да се осигури възможно най-голям контрол върху силите на отскачането или отвеждащия момент при задвижването.** Обслужващото лице може да овладее дърпанията и самото отскачане чрез спазване на съответните предпазни средства.
- **Никога не бива да се държат ръцете близо до въртящите се работни инструменти.** Работният инструмент може вследствие на отскачането да нарани ръката.
- **Трябва да бъдем далече от зоната на обсега, в която се движи електроинструментът при отскачането.** Вследствие на отскачането електроинструментът се премества в посока обратна до посоката на движение на абразивния диск в мястото на блокирането.
- **Особено внимателно трябва да се обработват ъгловите части, острите ръбове и др. Трябва да се избягват случаите, когато работните инструменти отскачат или блокират.** Въртящият се работен инструмент е по-податлив на заклещване при обработката на ъгли, остри ръбове или когато бъде отхвърлен. Това може да бъде причина за загуба на контрол или за отскачане.
- **Не бива да се използват листове за дървесина или назъбени листове.** Работните инструменти от този тип често предизвикват отскачане или загуба на контрол върху електроинструмента.
- **Трябва да се избягва блокирането на режещия диск или твърде големия натиск. Не бива да се извършват прекомерно дълбоки рязания.** Претоварването на режещия диск предизвиква неговото натоварване и склонността да се заклещи или блокира, като по този начин има възможност за отскачане или счупване на диска.
- **В случай на заклещване на режещия диск или при пауза в работата, електроинструментът трябва да се изключи и да се почака, докато дискът изцяло спре да се върти. Никога не да се опитвате да извадите въртящия се диск от мястото на рязането, тъй като това може да**

предизвика рикошет. Трябва да се открие и отстрани причината за заклещването.

- **Да не се включва отново електроинструмента, докато той се намира в материала.** Преди да продължите рязането, режещият диск трябва да достигне своята пълна скорост на въртене. В противен случай дискът може да се закачи, да изскочи от обработвания предмет или да предизвика рикошет.
- **Плочи или големи предмети трябва преди обработката да се подпрат, за да се намали рискът от рикошет, предизвикан от заклещения диск.** Големите предмети могат да се огънат под собствената си тежест. Обработвания предмет трябва да се подпре от двете страни, както близко до линията на рязане, така и по ръбовете.
- **Бъдете особено внимателни при рязането на отвори в стените или оперирането в други невидими площи.** Задълбочаващият се в материала режещ диск може да предизвика рикошет на инструмента след като попадне на газопроводи, водопроводи, електрически проводници или други предмети.

Допълнителни указания относно безопасността

- Напрежението на мрежата трябва да отговаря по размер на напрежението посочено върху табелката с технически данни на електроинструмента.
- Да не се започва работа преди електроинструментът да е достигнал пълни обороти.
- **Следва да се използват съответните търсещи уреди от гледна точка на укрити захранващи проводници на електрическата, газовата или водно-канализационната мрежа или да помолите за помощ градските заводи.** Контакт с проводниците намиращи се под напрежение може да предизвика пожар, повреждане на газовия проводник може да предизвика експлозия. Проникването във водопровода ще предизвика материални щети или ще доведе до поражение с електрически ток.
- **При обработката на камъни трябва да се приложи изсмукването на праха.** Прахосмукачката трябва да бъде пригодена за изсмукване на каменен прах. Употребата на тези устройства намалява опасността от прах.
- **Електроинструментът трябва да се държи по време на работа здраво в двете ръце и да осигури безопасна работна позиция.** Електроинструментът се ръководи по-безопасно с двете ръце.
- **Всеки път преди включването на електроинструмента към мрежата, трябва да се проверява захранващия проводник. Не бива да се използва електроинструмент с повреден проводник. Не бива да се докосва повредения проводник; в случай на повреда на проводника по време на работа, трябва да извадите щепсела от контакта.** Повреденият проводник повишава риска за поражение с електрически ток и трябва да се повери неговата смяна в оторизирана работилница.

ВНИМАНИЕ! Устройството е предназначено за работа в помещенията.

Въпреки прилагането на безопасна конструкция по принцип и прилагането на предпазни и допълнителни осигурителни средства, винаги съществува риск от дребни телесни увреждания по време на работа.

Обяснение на използваните пиктограми.

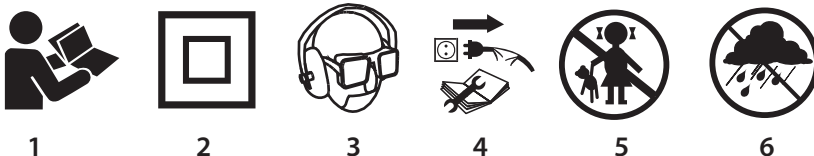

1. Прочетете инструкцията за обслужване, спазвайте предупрежденията и условията за безопасност, съдържащи се в нея
2. Устройство със изоляция втора класа
3. Използвайте лични предпазни средства (предпазни очила, шумозаглушители, противопрахова маска)
4. Изключете захранващия проводник преди да пристъпите към операции по обслужването или ремонта

5. Да не се допускат деца до инструмента
6. Да се пази от дъжд

КОНСТРУКЦИЯ И ПРЕДНАЗНАЧЕНИЕ

Фрезата е ръчен електроинструмент задвижван от еднофазен колекторен двигател с изолация втори клас.

Електроинструментът е предназначен за рязане и дълбаене на инсталационни канали в материали от рода на: бетон, камък, тухли итн. без използването на вода.

Конструкцията на фрезата е снабдена със система позволяваща включването ѝ към външна инсталация за отвеждане на праха, напр. към промишлена прахосмукачка, която трябва да бъде включена по време на работа.

Областите на употреба са извършването на ремонтно-строителни и всякакви други работи свързани със самостоятелната любителска дейност (майсторене).



Не се разрешава използването на електроинструмента за дейности, различни от неговото предназначение

ОПИСАНИЕ НА ГРАФИЧНИТЕ СТРАНИЦИ

Представеното по-долу номериране се отнася за елементите на устройството, представени на графичните страници на настоящата инструкция.

1. Предна дръжка
2. Ръкохватка
3. Адаптер
4. Накрайник за отвеждане на праха
5. Кожух на режещите дискове
6. Режещ диск
7. Копче за блокировка на водещата плоча
8. Водеща плоча
9. Включвател
10. Лост за блокировка на включвателя
11. Бутон за блокировка на шпиндела
12. Водеща ролка
13. Гайка
14. Болтове
15. Външен фланец

* Може да има разлики между чертежа и изделието.

ОПИСАНИЕ НА ИЗПОЛЗВАНИТЕ ГРАФИЧНИ СИМВОЛИ



ВНИМАНИЕ



ПРЕДУПРЕЖДЕНИЕ



МОНТАЖ/НАСТРОЙКИ



ИНФОРМАЦИЯ

ЕКИПИРОВКА И АКСЕСОАРИ

- | | |
|---|---------|
| 1. Специален ключ | - 1 бр. |
| 2. Adapter | - 1 бр. |
| 3. Шестоъгълен ключ | - 1 бр. |
| 4. Дистанционна шайба с дебелина 3,8 mm | - 5 бр. |
| 5. Дистанционна шайба със струговане | - 1 бр. |
| 6. Длето | - 1 бр. |
| 7. Транспортно куфарче | - 1 бр. |

ПОДГОТОВКА ЗА РАБОТА

МОНТАЖ / ДЕМОНТАЖ НА АДАПТЕРА

-  Пъхате адаптера (3) (обърнете внимание на това, издатините му да влязат във вдлъбнатините) в крайника за отвеждане на праха (4) и закрепвате чрез завъртане надясно (**черт. А**).
- Демонтажът на адаптера протича в последователност обратна на неговия монтаж.

ОТВЕЖДАНЕ НА ПРАХА

 По време на работа фрезата трябва да е свързана с външното устройство за отвеждане на праха.

-  Разхлабват гайката (13) на адаптера (3).
- Пъхнете крайника на засмукващия маркуч на системата за отвеждане на праха в адаптера (3) и закрепете чрез завъртане на гайката (13) (**черт. В**) (обърнете внимание на плътността на връзката).

 Започвайки работа следва да включите системата за отвеждане на праха, напр. промишлената прахосмукачка, а след това фрезата. След приключване на работа следва да постъпите в обратна последователност – първо изключвате фрезата, а след това прахосмукачката. Това ще позволи да се избегне ненужното запрашаване на работното място. В някои модели промишлени прахосмукачки притежаващи захранващ контакт за електроинструменти настъпва автоматично включване и изключване на прахосмукачката чрез включвателя на електроинструмента.

НАСТРОЙВАНЕ НА ШИРОЧИНАТА НА КАНАЛИТЕ / ПОДМЯНА НА РЕЖЕЩИТЕ ДИСКОВЕ

 Използвайте само диамантени режещи дискове предназначени за работа на сухо, обръщайки внимание на максималната допустима скорост на въртене посочена върху режещия диск.

 Широчината на канала зависи от количеството дистанционни шайби разположени между режещите дискове и от дебелината на режещите дискове. Диапазонът на широчината на канала е от 8 до 26 mm. Широчината на канала може да се пресметне по следния начин:

Широчината на канала = количество на дистанционните шайби x тяхната дебелина + дебелината на режещите дискове.

 Без оглед на количеството употребени дистанционни шайби между режещите дискове, дистанционната шайба със струговане трябва да бъде употребена и разположена непосредствено под втория режещ диск с цел на неговото центриращо положение.

-  Фрезата може да бъде използвана с един или два режещи диска.
- Отвинтвате копчето за блокировка на плочата (7) и завъртате плочата (8) надолу.
 - Отвинтвате болтовете (14) закрепващи кожуха на режещите дискове (5) (**черт. С**).
 - Издърпват предната дръжка (1) и свалят кожуха на режещите дискове (5) (**черт. D**).
 - Натискат и задържат бутона за блокировка на шпиндела (11), отвинтват със специалния ключ (в комплекта) външния фланец (15) (**черт. Е**).
 - Внимание!** Въртете гайката наляво съгласно посоката на въртене на режещите дискове.
 - Свалете от шпиндела режещите дискове, дистанционните шайби и вътрешния фланец, като старателно ги почистите.
 - Внимание!** Водилото на вътрешния фланец трябва да бъде правилно разположено върху шпиндела.
 - Монтирате вътрешния фланец, режещите дискове заедно с дистанционните шайби, за да постигнете желаната широчина на канала (обърнете внимание на правилната посока на въртене на режещите дискове – вижте стрелките върху режещите дискове и защитния кожух).
 - Затегнете външния фланец (15) задържайки натиснат бутона за блокировка на шпиндела (11).
 - Монтирайте останалите елементи в последователност обратна на тяхния демонтаж.

 Независимо от желаната широчина на канала, трябва да монтирате всички дистанционни шайби, за да не се стигне до разхлабване на режещите дискове. Между режещите дискове трябва да има монтирана поне една дистанционна шайба. При работа с два режещи диска трябва винаги да се сменят и двата режещи диска.

НАСТРОЙВАНЕ НА ДЪЛБОЧИНАТА НА КАНАЛА



Регулируемата водеща плоча на фрезата е едновременно ограничител на дълбочината на рязане. Дълбочината на рязане може да се регулира в диапазона от 8 до 30 mm.

- Разхлабете копчето за блокировка на водещата плоча (7)
- Премествете плочата (8) на желаната дълбочина на рязане използвайки скалата разположена върху кожата на режещите дискове (5).
- Затягате копчето за блокировка на водещата плоча (7) с цел на фиксиране на настроената стойност.

РАБОТА / НАСТРОЙКИ



Преди употребата на фрезата трябва да се провери състоянието на режещите дискове. Не се разрешава използването на нащърбени, пукнати, деформирани или повредени по друг начин режещи дискове. Изхабените режещи дискове трябва да се сменят с нови. Преди пристъпване към работа трябва да се проведе пробно пускане без натоварване, траещо поне една минута. След приключване на работата обезателно трябва да се изключи фрезата и да се изчака докато режещите дискове изцяло спрат да се въртят. Едва тогава можете да изключите фрезата.



- Режещите дискове трябва да бъдат правилно закрепени и свободно да се въртят.
- Никога не бива да се претоварва фрезата. Претоварването и прекомерния натиск могат да доведат до опасни пуквания на режещите дискове.
- Никога не бива да се удря с режещите дискове по обработвания материал.
- Никога не бива да се използват режещи дискове от дискови триони предназначени за рязане на дървесина. Употребата на такива режещи дискове често води до изтласкване на електроинструмента, загубата на контрол върху него може да предизвика нараняване на оператора.

ВКЛЮЧВАНЕ / ИЗКЛЮЧВАНЕ



Напрежението на мрежата трябва да съответства по размер на напрежението посочено на табелката с технически данни на фрезата. По време на пуска и по време на работата фрезата трябва да се държи с двете ръце.



Фрезата е снабдена с включвател предпазващ я пред случайно включване.

Включване:

- Преместете лоста за блокировка на включвателя (10) напред.
- Натиснете пусковия бутон (9) (черт. F).

Изключване:

- Освободете пусковия бутон (9).

РАБОТА С ФРЕЗАТА



Фрезата е предназначена изключително за рязане по права линия. Не се разрешава рязането по крива линия или със закръгляне. Устройството е предназначено изключително за работа на сухо.



Преди започване на работа трябва да се провери мястото, на което ще бъде извършвана работата с цел да се установи дали няма укрити водни, електрически или газови инсталации, които следва да бъдат открити с помощта на специален уред за намиране на кабели.



След изключването на фрезата трябва да се изчака, докато режещите дискове достигнат максимална скорост, едва тогава може да се започне работа. При извършване на рязането не се разрешава включването или изключването на фрезата. Включвателят може да бъде обслужван само тогава, когато режещите дискове са отдалечени от обработвания материал.





- Настройте широчината и дълбочината на рязането.
- Допирате задната част на водещата плоча (8) заедно с водещата ролка (12) към стената (режещите дискове са повдигнати над повърхността на стената).
- Включвате фрезата и изчаквате докато режещите дискове достигнат пълна скорост на въртене.
- Постепенно свалете фрезата задълбавайки режещите дискове в стената (по време на това

движение задната част на водещата плоча трябва да се допира до повърхността на стената) (черт. G).

- Когато водещата плоча на фрезата се допре с цялата си повърхност до стената, продължавате рязането премествайки фрезата към себе си (в посока обратна на посоката на въртене на режещите дискове).
- Рязането трябва да бъде завършено по начин обратен на започването му завъртайки фрезата около линията на допиране на задната част на водещата плоча със стената.
- Изчаквайте докато режещите дискове след изключването спрат изцяло да се въртят и едва тогава можете да оставите фрезата.
- Образувания в канала мост трябва да бъде отстранен с помощта на секач.

 С цел изглаждането на неравностите възникнали при дълбаенето на канала, трябва да се настрои по- голяма дълбочина на рязане с около 3 mm, от желаната. При пробиването на стените с помощта например на къртач може до голяма степен да се избегне откъртването на материала от повърхността на стената чрез предварителното издълбаване на улей с помощта на фрезата, използвайки максималната дълбочина на рязането.

 След изключването на фрезата не се разрешава спирането на въртящите се режещи дискове чрез допирането им към обработвания материал или натискане на бутона за блокировка на шпиндела.

 Не бива да се натиска фрезата с прекомерна сила. Натискът трябва да бъде умерен и разположен равномерно по повърхността на допирането на водещата плоча до обработвания материал. Оказването на твърде голям натиск върху фрезата може да доведе до прекомерно нагряване на двигателя, повредата на режещите дискове или задействането на защитата от претоварване. Правете периодични паузи в работата.

 Устройството е снабдено с електронна система притежаваща свойства стабилизиращи скоростта на въртене, както и защита от претоварване. В случай на прекомерно натоварване двигателят на фрезата автоматически се изключва. При това положение трябва незабавно да се облекчи фрезата и отново да се включи без натоварване в продължение на около 1 минута с цел нейното охлаждане.

 Режещите дискове достигат по време на работа много високи температури – не бива да ги докосвате с незащитените части на тялото преди да изстинат.

 При рязането на особено твърди материали може да се стигне до прегряване на режещия диск, което ще доведе до неговото повреждане. Сноп от искри обкръжаващи режещия диск означава, че той е прекомерно нагрят. В такъв случай трябва незабавно да се прекъсне рязането и да се охлади режещия диск, позволявайки на фрезата да поработи с максимална скорост на въртене без натоварване в продължение на 3 - 5 минути. Значителното намаляване на ефективността на рязането и снопът от искри около режещия диск може да означават изтъпяването на режещия диск.

ОБСЛУЖВАНЕ И ПОДДРЪЖКА

 Преди пристъпване към каквито и да било дейности по инсталирането, регулирането, ремонта или обслужването следва да се извади щепсела на захранващия кабел от мрежовия контакт.

- 
- Фрезата е най-добре да се почиства с помощта на мека четка или струя сгъстен въздух.
 - За почистването не бива да се употребява вода или химически почистващи средства.
 - Фрезата винаги да се съхранява на сухо и недостъпно за деца място.
 - Следва да се провери дали вентилационните пролуки на двигателя са проходими.
 - В случай на прекомерно искрене на колектора възложете на квалифицирано лице проверката на състоянието на въглеродните четки на двигателя.
 - Следва редовно да се проверява дали са затегнати всички крепежни болтове и винтове. По време на работа те може да се разхлабят.
 - Подмяната на захранващия кабел и други ремонти следва да се възлагат изключително на оторизирана сервизна работилница.

ПОДМЯНА НА ВЪГЛЕРОДНИТЕ ЧЕТКИ



Употребените (по-къси от 5 мм), изгорели или счупени въглеродни четки на двигателя следва да бъдат незабавно сменени. Винаги сменяме едновременно двете четки.

Операцията по смяната на въглеродните четки поверяваме само на квалифицирано лице, използвайки оригинални части.



Всякакъв вид неизправности би трябвало да бъдат отстранявани от оторизирания сервис на производителя.

ТЕХНИЧЕСКИ ПАРАМЕТРИ

НОМИНАЛНИ ДАННИ

Фреза за канали в бетон	
Параметър	Стойност
Захранващо напрежение	230 V AC
Честота на захранването	50 Hz
Номинална мощност	1320 W
Скорост на въртене на празен ход	9000 min ⁻¹
Клас на защитеност	II
Диаметър на режещия диск	125 mm
Вътрешен диаметър на режещия диск	22,2 mm
Размер на резбата на шпиндела	M14
Диапазон на широчината на канала	8 - 26 mm
Диапазон на дълбочината на рязане	8 - 30 mm
Маса	4,2 kg
Година на производство	2016

ДАНИ ЗА ШУМА И ВИБРАЦИИТЕ

Информация относно шума и вибрациите



Нивата на генерирания шум, такива като ниво на генерираното акустично налягане L_{pA} и нивото на акустичната мощност L_{wA} , както и несигурността на измерването K , посочено по-долу в инструкцията съгласно нормата EN 60745.

Стойностите на вибрациите (стойността на ускоренията) a_h и несигурността на измерването K са обозначени съгласно нормата EN 60745-2-22, посочена по-долу.

Посоченото в настоящата инструкция ниво на вибрациите е било измерено съгласно определената от нормата EN 60745 процедура на измерване и може да бъде използвано за сравнение на електроинструменти. Може да бъде използвано също така за встъпителна оценка на експозицията на вибрациите.

Посоченото ниво на вибрациите е репрезентативно за основните приложения или с другите работни инструменти, а също, ако не бъде достатъчно поддържано, нивото на вибрациите може да се промени. Посочените по-горе причините могат да предизвикат окачване на експозицията срещу вибрациите по време на целия период на работа.

За да се оцени точно експозицията срещу вибрациите, трябва да се вземат предвид периодите, когато електроинструментът е изключен или когато е включен, но не е използван за работа. По този начин общата експозиция срещу вибрациите може да се окаже значително по-ниска. Трябва да се въведат допълнителни средства за безопасност с цел защитата на потребителя пред последствията от вибрациите, такива като: поддръжка на електроинструменти и работни инструменти, осигуряване на съответната температура на ръцете, правилна организация на работата.

Ниво на акустичното налягане: $L_{pA} = 97,16 \text{ dB(A)}$ $K = 3 \text{ dB(A)}$

Ниво на акустичната мощност: $L_{wA} = 108,16 \text{ dB(A)}$ $K = 3 \text{ dB(A)}$

Стойност на вибрационните ускорения: $a_h = 7,451 \text{ m/s}^2$ $K = 1,5 \text{ m/s}^2$

ОПАЗВАНЕ НА ОКОЛНАТА СРЕДА



Електрически захранваните изделия не трябва да се изхвърлят с домашните отпадъци, а трябва да се предадат за оползотворяване в съответните заводи. Информация за оползотворяването може да бъде получена от продавача на изделието от местните власти. Негодното електрическо и електронно оборудване съдържа непасивни субстанции за естествената среда. Оборудването, неотдадено за рециклиране, представлява потенциална заплаха за околната среда и за здравето на хората.

* Запазва се правото за извършване на промени.

„Grupa Torex Spółka z ograniczoną odpowiedzialnością” Spółka komandytowa със седалище във Варшава на ul. Pograniczna 2 / 4 (наричана по-нататък: „Grupa Torex”) информира, че всякакви авторски права върху съдържанието на настоящата инструкция (наричана по-нататък: „Инструкция”), включващи между другото нейния текст, поместените снимки, схеми, чертежи, а също така нейните композиции, принадлежат изключително на Grupa Torex и подлежат на правна защита съгласно Закона от 4 февруари 1994 година за авторското право и сродните му права (виж Държавен вестник 2006 № 90 поз. 631 с по-нататъшните промени). Копирането, възпроизвеждането, публикуването, модифицирането с комерческа цел на цялата Инструкция, както и отделните ѝ елементи без съгласието на Grupa Torex изразено в писмена форма, е строго забранено и може да доведе до привличането към гражданска и наказателна отговорност.

DRÁŽKOVACÍ FRÉZKA 59G370

POZOR: PŘED ZAHÁJENÍM POUŽÍVÁNÍ ELEKTRICKÉHO NÁŘADÍ SI PEČLIVĚ PŘEČTĚTE TENTO NÁVOD A USCHOVEJTE JEJ PRO POZDĚJŠÍ POTŘEBU.

PODROBNÉ BEZPEČNOSTNÍ POKYNY

- **Používejte elektrické nářadí pouze s krytem, jenž je součástí dodávky. Kryt musí být na elektrickém nářadí dobře upevněn a – pro garantování co největší bezpečnosti – nastaven tak, aby část drážkovacího kotouče otočená k operátorovi byla maximálně zakrytá.** Kryt má chránit operátora proti střepinám a náhodnému kontaktu s drážkovacím kotoučem.
- **Používejte diamantové drážkovací kotouče.** Skutečnost, že vybavení lze namontovat do elektrického nářadí, nezaručuje jeho bezpečné použití.
- **Přípustné otáčky používaného pracovního nářadí nemůžou být nižší než uvedené na elektrickém nářadí maximální otáčky.** Pracovní nářadí, jež se otáčí s větší než přípustnou rychlostí, se může zlomit a jeho části mohou být vymrštěny.
- **Diamantové drážkovací kotouče je možné používat pouze k pracím, pro které byly určeny. Kupříkladu nikdy nepoužívejte boční povrch drážkovacího kotouče k broušení.** Drážkovací kotouče jsou určeny k odstraňování materiálu okrajem kotouče. Vliv bočních sil může zapříčinit zlomení tohoto druhu drážkovacího kotouče.
- **Ke zvolenému drážkovacímu kotouči používejte vždy nepoškozené upevňovací příruby se správným rozměrem.** Vhodné příruby podpírají drážkovací kotouč a tím snižují nebezpečí, že se zlomí.
- **Vnější průměr a tloušťka pracovního nářadí musí odpovídat rozměrům elektrického nářadí.** Pracovní nářadí s nesprávnými rozměry nemůže být dostatečně zakryté nebo kontrolovatelné.
- **Kotouče, podložky, příruby a jiné vybavení musí být plně kompatibilní s vřetenem elektrického nářadí.** Pracovní nářadí, které nelze přesně nasadit na vřeteno elektrického nářadí, se otáčí nerovnoměrně, velmi silně vibruje a může zapříčinit ztrátu kontroly nad elektrickým nářadím.
- **V žádném případě nepoužívejte poškozené pracovní nářadí. Před každým použitím zkontrolujte pracovní nářadí z hlediska odlomků a prasklin. V případě pádu elektrického nebo pracovního nářadí zkontrolujte, zda nebylo nářadí poškozeno, nebo použijte jiné, nepoškozené nářadí.**
- **Po zkontrolování a upevnění pracovního nářadí spusťte elektrické nářadí a ponechte jej minutu zapnuté na nejvyšších otáčkách, věnujte přitom pozornost tomu, aby se uživatel a cizí osoby nacházeli mimo zónu otáčejícího se pracovního nářadí.** Poškozené nářadí se obvykle zlomí během trvání tohoto testu.
- **Používejte osobní ochranné prostředky. V závislosti na druhu práce noste ochrannou masku pokrývající celý obličej, ochranu očí nebo ochranné brýle. V případě potřeby použijte protiprachovou masku, ochranu sluchu, ochranné rukavice nebo speciální zástěru chránící proti malým částicím broušeného a obráběného materiálu.** Chraňte oči před unášejícími se ve vzduchu cizími tělesy vzniklými během práce. Protiprachová maska a ochrana dýchacích cest musí filtrovat vznikající během práce prach. Působení hluku po delší dobu může vést ke ztrátě sluchu.
- **Dbejte na to, aby se cizí osoby nacházely v bezpečné vzdálenosti od zóny dosahu elektrického nářadí. Každý, kdo se nachází v blízkosti pracujícího elektrického nářadí, musí používat osobní ochranné vybavení.** Úlomky obráběného předmětu nebo prasknuté pracovní nářadí mohou být vymrštěny a způsobit poranění také mimo zónu dosahu.
- **Během provádění prací, při nichž by mohlo elektrické nářadí narazit na skryté elektrické kabely nebo na vlastní napájecí kabel, držte nářadí výhradně za izolované povrchy rukojeti.** Pod vlivem kontaktu s kabely pod napětím budou všechny kovové části elektrického nářadí také pod napětím a mohou zapříčinit obsluhující osobě zásah elektrickým proudem.
- **Držte síťový kabel daleko od otáčejícího se pracovního nářadí.** V případě ztráty kontroly nad nářadím může být síťový kabel přeříznut nebo vtažen a dlaň nebo celá ruka se může dostat do otáčejícího se pracovního nářadí.
- **Je zakázáno odkládat elektrické nářadí před úplným zastavením pracovního nářadí.** Otáčející

se náradí může přijít do styku s povrchem, na který bylo odloženo, a tímto lze ztratit kontrolu nad elektrickým náradím.

- **Je zakázáno přenášet pohybující se elektrické náradí.** Náhodný kontakt oděvu s otáčejícím se pracovním náradím může způsobit jeho vtažení a zavrtání pracovního náradí do těla obsluhující osoby.
- **Pravidelně čistěte ventilační štěrby elektrického náradí.** Dmýchadlo motoru vtahuje prach do krytu a velké nahromadění kovového prachu může způsobit elektrické nebezpečí.
- **Nepoužívejte elektrické náradí v blízkosti hořlavých materiálů.** Jiskry mohou způsobit jejich zapálení.
- **Nepoužívejte náradí vyžadující tekuté chladicí prostředky.** Použití vody nebo jiných tekutých chladících prostředků může způsobit úraz elektrickým proudem.

Zpětný ráz a příslušné bezpečnostní pokyny

Zpětný ráz je náhlá reakce elektrického náradí na zablokování nebo zachycení otáčejícího se pracovního náradí, jako je brusný kotouč, brusný talíř, drátěný kartáč atd. Zachycení nebo zablokování vede k náhlému zastavení otáčejícího se pracovního náradí. Nekontrolovatelné elektrické náradí zareaguje škrubnutím v opačném směru, než je směr otáčení pracovního náradí.

- **Držte elektrické náradí pevně a tělo a ruce mějte v poloze umožňující zmírnění odrazu. Pokud se ve standardním vybavení nachází dodatečný držák, používejte jej vždy pro co největší kontrolu nad silou zpětného rázu nebo odváděcím momentem během spuštění.** Osoba obsluhující zařízení může zvládnout škrubnutí a jev zpětného rázu dodržováním příslušných bezpečnostních opatření.
- **Nikdy nemějte ruce v blízkosti otáčejícího se pracovního náradí.** Pracovní náradí může v důsledku zpětného rázu poranit ruku.
- **Držte se co nejdál od zóny dosahu, ve které se bude pohybovat elektrické náradí během zpětného rázu.** V důsledku zpětného rázu se elektrické náradí přemísťuje v opačném směru k pohybu brusného kotouče v místě zablokování.
- **Obzvláště opatrně obraťte rohy, ostré hrany apod. Předcházejte tomu, aby pracovní náradí bylo odraženo nebo se zablokovalo.** Otáčející se pracovní náradí je více náchylné k zaseknutí při obrábění rohů, ostrých okrajů, nebo pokud bude odraženo. Toto může být příčinou ztráty kontroly nebo zpětného rázu.
- **Nepoužívejte kotouče na dřevo nebo ozubené kotouče.** Pracovní náradí tohoto druhu často způsobuje zpětný ráz nebo ztrátu kontroly nad elektrickým náradím.
- **Vyvarujte se zablokování drážkovacího pilového kotouče nebo příliš velkému přítlaku. Nedělejte příliš hluboké řezy.** Přetížení drážkovacího pilového kotouče zvyšuje jeho zatížení a náchylnost k zaseknutí nebo zablokování a tím i možnost zpětného rázu nebo zlomení kotouče.
- **V případě zaseknutí drážkovacího pilového kotouče nebo o pracovní přestávce odpojte elektrické náradí a vyčkejte, dokud se kotouč úplně nezastaví. Nezkoušejte vytáhnout pohybující se kotouč z místa řezání, jelikož to může způsobit zpětný ráz.** Zjistěte a odstraňte příčinu zaseknutí. **Nezapínejte opětovně elektrické náradí, dokud se nachází v materiálu. Před pokračováním v řezání musí drážkovací pilový kotouč dosáhnout plných otáček.** V opačném případě se může brusný kotouč zachytit, vyskočit z obráběného předmětu nebo zapříčinit zpětný ráz.
- **Desky nebo velké předměty je třeba před obráběním, pro snížení rizika zpětného odrazu způsobeného zaseknutým kotoučem, podepřít.** Velké předměty se mohou ohýbat pod vlastní tíhou. Podepřete obráběný předmět z obou stran, jak poblíž čáry řezu, tak i u okraje. **Zachovejte maximální opatrnost při vyřezávání otvorů ve zdech nebo při práci v jiných neviditelných prostorech.** Vnořený do materiálu drážkovací pilový kotouč může způsobit po střetu s plynovým vedením, elektrickým vedením nebo jinými předměty zpětný ráz náradí.

Dodatečné bezpečnostní pokyny

- Síťové napětí musí odpovídat velikosti napětí uvedené na typovém štítku elektrického náradí.
- Nezahajujte práci před tím, než elektrické náradí dosáhne plných otáček.
- **S ohledem na výskyt skrytých kabelů napájecích elektrickou, plynovou nebo vodně-kanalizační instalaci používejte příslušné vyhledávací přístroje anebo požádejte o pomoc městské instituce.** Kontakt s kabely nacházejícími se pod napětím může vést ke vzniku požáru, poškození plynového kabelu nebo k výbuchu. Vniknutí do vodovodního potrubí způsobuje věcné škody nebo může způsobit úraz elektrickým proudem.

- **Použijte odsávání prachu při obrábění kamene. Vysavač by měl být přizpůsobený odsávání kamenného prachu.** Použití těchto zařízení snižuje nebezpečí způsobené prachem.
- **Držte elektrické nářadí během práce pevně v obou rukách a zajistěte bezpečnou pracovní polohu.** Elektrické nářadí je bezpečněji vedeno v obou rukách.
- **Zkontrolujte napájecí kabel pokaždé před připojením elektrického nářadí do sítě. Nepoužívejte elektrické nářadí s poškozeným kabelem. Nedotýkejte se poškozeného kabelu; V případě poškození kabelu během práce vytáhněte zástrčku ze zásuvky.** Poškozený kabel zvyšuje nebezpečí úrazu elektrickým proudem, vyměňte jej v autorizované dílně.

POZOR! Zařízení slouží k práci v uzavřených prostorách.

I přes použití konstrukce bezpečné z podstaty věci, používání zajišťujících prostředků a dodatečných ochranných prostředků, vždy existuje reziduální riziko poranění během práce.

Vysvětlivky k použitým piktogramům:

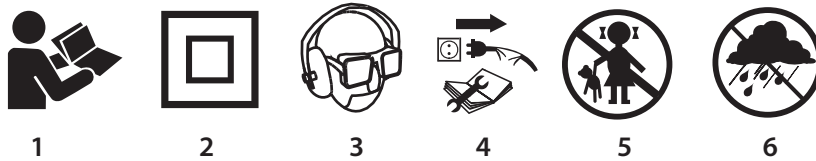

1. Přečtěte si tento návod k obsluze a respektujte v něm uvedená upozornění a bezpečnostní pokyny
2. Zařízení třídy ochrany II.
3. Používejte osobní ochranné prostředky (uzavřené ochranné brýle, chrániče sluchu, protiprachovou masku).
4. Před zahájením údržby či oprav odpojte napájecí kabel.
5. Zabraňte přístupu dětí k zařízení.
6. Chraňte před deštěm.

KONSTRUKCE A URČENÍ

Drážkovací fréзка je ručním elektrickým nářadím, které je poháněno jednofázovým komutátorovým motorem s izolací II. třídy.

Elektrické nářadí je určeno k vyřezávání instalačních drážek ve zdech, podlahách apod. z betonu, kamene, cihel apod., bez použití vody.

Součástí konstrukce drážkovací fréžky je systém, který umožňuje nezbytné připojení fréžky k externímu systému pro odvádění prachu, např. k průmyslovému vysavači.

Frézka se používá při provádění rekonstrukčních, stavebních a veškerých kutilských prací.



Elektrické nářadí je nutno používat v souladu s jeho určením.

POPIS STRAN S VYOBRAZENÍMI

Níže uvedené číslování se vztahuje k prvkům zařízení znázorněným na vyobrazeních v tomto návodu.

1. Přední rukojeť
2. Rukojeť
3. Adaptér
4. Hrdlo pro odvádění prachu
5. Kryt drážkovacích kotoučů
6. Drážkovací kotouč
7. Otočný knoflík pro blokování pracovní části
8. Pracovní část
9. Zapínač
10. Páčka pro blokování zapínače
11. Tlačítko pro blokování vřetene
12. Vodicí kolečko
13. Matice
14. Šrouby
15. Vnější příruba

* Skutečný výrobek se může lišit od vyobrazení.

POPIS POUŽITÝCH GRAFICKÝCH OZNAČENÍ



POZOR



UPOZORNĚNÍ



MONTÁŽ / NASTAVENÍ



INFORMACE

VYBAVENÍ A PŘÍSLUŠENSTVÍ

1. Speciální klíč	- 1 ks
2. Adaptér	- 1 ks
3. Šestihranný klíč	- 1 ks
4. Distanční podložka o tloušťce 3,8 mm	- 5 ks
5. Distanční podložka s vysoustružením	- 1 ks
6. Dláto	- 1 ks
7. Přenosný kufřík	- 1 ks

PŘÍPRAVA K PRÁCI

MONTÁŽ / DEMONTÁŽ ADAPTÉRU

-  Zasuňte adaptér (3) (dbejte na to, aby jeho výčnělky zapadly do drážek) do hrdla pro odvádění prachu (4) a zajistěte jej otočením doprava (**obr. A**).
- Demontáž adaptéru probíhá v opačném pořadí.

ODVÁDĚNÍ PRACHU

 **Drážkovací frézka musí být při práci připojena k externímu zařízení pro odvádění prachu.**

-  Povolte matici (13) adaptéru (3).
- Zasuňte konec sací hadice systému pro odvádění prachu do adaptéru (3) a zajistěte jej utažením matice (13) (**obr. B**) (spojení musí být těsné).

 Při zahajování činnosti je nutno nejprve spustit systém pro odvádění prachu, např. průmyslový vysavač, a poté drážkovací frézku. Po dokončení činnosti postupujte v opačném pořadí - nejprve vypněte drážkovací frézku a pak vysavač. Zabráníte tak zbytečnému zaprášení pracoviště. U některých modelů průmyslových vysavačů vybavených napájecí zásuvkou pro elektrické nářadí je zapínání a vypínání automatické a je ovládáno zapínačem elektrického nářadí.

NASTAVENÍ ŠÍŘKY DRÁŽKY / VÝMĚNA DRÁŽKOVACÍCH KOTOUČŮ

 **Používejte výhradně diamantové drážkovací kotouče určené k drážkování za sucha. Dbejte na maximální přípustné otáčky vyznačené na drážkovacím kotouči.**

 Šířka drážky závisí na počtu distančních podložek umístěných mezi drážkovacími kotouči a na tloušťce drážkovacích kotoučů. Rozsah šířky drážky činí 8 až 26 mm.

Šířku drážky lze spočítat následujícím způsobem:

Šířka drážky = počet distančních podložek x jejich tloušťka + tloušťka drážkovacích kotoučů.

 **Nezávisle na počtu použitých distančních podložek mezi drážkovacími kotouči musí být distanční podložka s vysoustružením nasazena přímo pod druhým drážkovacím kotoučem za účelem jeho vystředění.**

 Drážkovací frézku lze používat s jedním nebo se dvěma drážkovacími kotouči.

- Odšroubujte otočný knoflík pro blokování pracovní části (7) a otočte pracovní část (8) směrem dolů.
- Odšroubujte upevňovací šrouby (14) krytu drážkovacích kotoučů (5) (**obr. C**).
- Odsuňte přední rukojeť (1) a sejměte kryt drážkovacích kotoučů (5) (**obr. D**).
- Stiskněte a přidržte tlačítko pro blokování vřetene (11) a speciálním klíčem (je součástí dodávky) odšroubujte vnější přírubu (15) (**obr. E**).

- **Důležité!** Otáčejte maticí doleva v souladu se směrem otáčení drážkovacích kotoučů.
- Sejměte z vřetene drážkovací kotouče, distanční podložky a vnitřní přírubu a pečlivě je očistěte.
- **Důležité!** Unášec vnitřní příruby je nutno správně nasadit na vřeteno.
- Nasadte vnitřní přírubu a drážkovací kotouče s distančními podložkami tak, abyste dosáhli požadované šířky drážky (dbejte na správný směr otáčení drážkovacích kotoučů - viz šipky na drážkovacích kotoučích a na ochranném krytu).
- Utáhněte vnější přírubu (15). Držte při tom stisknuté tlačítko pro blokování vřetene (11).
- Namontujte zbývající součásti, postupujte při tom v opačném pořadí.



Nezávisle na požadované šířce drážky musí být namontovány všechny distanční podložky, aby nedošlo k uvolnění drážkovacích kotoučů. Mezi drážkovacími kotouči se musí nacházet minimálně jedna distanční podložka. Při práci se dvěma drážkovacími kotouči je vždy třeba současně vyměnit oba drážkovací kotouče.

NASTAVENÍ HLOUBKY DRÁŽKY



Nastavitelná pracovní část drážkovací frézky slouží zároveň jako hloubkový doraz. Hloubku drážkování lze regulovat v rozsahu od 8 do 30 mm.

- Povolte otočný knoflík pro blokování pracovní části (7).
- Nastavte pracovní část (8) na požadovanou hloubku drážkování pomocí stupnice umístěné na krytu drážkovacích kotoučů (5).
- Utáhněte otočný knoflík pro blokování pracovní části (7) pro zajištění nastavené hodnoty.

PROVOZ / NASTAVENÍ



Před použitím drážkovací frézky zkontrolujte stav drážkovacích kotoučů. Nepoužívejte vylámané, prasklé, pokřivené nebo jiným způsobem poškozené drážkovací kotouče. Opatřované drážkovací kotouče vyměňte za nové. Před zahájením činnosti proveďte zkušební uvedení do provozu bez zatížení po dobu minimálně 1 minuty.

Po dokončení činnosti je vždy třeba vypnout drážkovací frézku a vyčkat, až se drážkovací kotouče zcela zastaví. Teprve poté můžete frézku odložit.



- Drážkovací kotouče musí být řádně upevněné a musí se volně otáčet.
- Nikdy drážkovací frézku nepřetěžujte. Přetěžování a nadměrný přítlak mohou způsobit nebezpečné prasknutí drážkovacích kotoučů.
- Nikdy netlučte drážkovacími kotouči o obráběný materiál.
- Nikdy nepoužívejte pilové kotouče určené k řezání dřeva na kotoučových pilách. Použití těchto kotoučů často vede ke zpětnému nárazu elektrického nářadí, ztrátě kontroly nad ním a může způsobit poranění uživatele.

ZAPÍNÁNÍ / VYPÍNÁNÍ



Síťové napětí musí odpovídat velikosti napětí uvedené na typovém štítku drážkovací frézky. Při spouštění a při práci držte drážkovací frézku oběma rukama.



Drážkovací frézka je vybavena zapínačem zabezpečujícím frézku před náhodným spuštěním.

Zapínání:

- Přemístěte páčku pro blokování zapínače (10) dopředu.
- Stiskněte tlačítko zapínače (9) (obr. F).

Vypínání:

- Uvolněte stisk tlačítka zapínače (9).

POUŽÍVÁNÍ DRÁŽKOVACÍ FRÉZKY





Drážkovací frézka je určena výhradně k vytváření rovných drážek. Nesmí se používat pro zakřivené drážky nebo zaoblení. Zařízení je zkonstruováno pouze pro drážkování za sucha.



Před zahájením činnosti nejprve zkontrolujte místo, na kterém budete vytvářet drážku, ohledně výskytu skryté vodovodní, elektrické nebo plynové instalace. K lokalizaci těchto instalací použijte speciální přístroj pro detekci vedení.

 **Po spuštění drážkovací frézky vyčkejte, až drážkovací kotouče dosáhnou maximální rychlost, teprve poté můžete začít s prací. Během drážkování nesmíte drážkovací frézku zapínat či vypínat. Zapínač smíte stisknout pouze tehdy, když jsou drážkovací kotouče oddálené od obráběného materiálu.**

-  • Nastavte šířku a hloubku drážkování.
-  • Přiložte zadní stranu pracovní části (8) spolu s vodicím kolečkem (12) ke zdi (drážkovací kotouče musí být nadzvednuté nad povrchem zdi).
- Spusťte drážkovací frézku a vyčkejte, až drážkovací kotouče dosáhnou plných otáček.
- Pomalu spouštějte drážkovací frézku dolů tak, aby se drážkovací kotouče vnořily do zdi (zadní hrana pracovní části se při tomto pohybu musí dotýkat povrchu zdi) (**obr. G**).
- Jakmile se pracovní část drážkovací frézky celou plochou dotýká zdi, pokračujte v drážkování. Přesouvejte při tom frézku směrem od sebe (v opačném směru, než je směr otáčení drážkovacích kotoučů).
- Při dokončování drážkování postupujte opačně - otáčejte drážkovací frézku kolem místa kontaktu zadní hrany pracovní části se zdí.
- Po vypnutí vyčkejte, až se drážkovací kotouče zcela zastaví. Teprve poté frézku odložte.
- Můstek vzniklý v drážce odstraňte pomocí sekáče.

 Pro vyrovnání nerovností vznikajících během drážkování nastavte o cca 3 mm větší hloubku drážkování, než je požadovaná hloubka drážky. Při vysekávání zdí, např. pomocí sekacího kladiva, lze do značné míry zabránit odprýskávání materiálu na povrchu zdi, pokud nejprve vytvoříte drážku s maximální hloubkou drážkování pomocí drážkovací frézky.

 **Po vypnutí drážkovací frézky se nepokoušejte zabrzdit otáčející se drážkovací kotouče jejich přitlačením k obráběnému materiálu nebo stisknutím tlačítka pro blokování vřetene.**

 **Netlačte na drážkovací frézku příliš silně. Přítlak musí být mírný a rovnoměrně rozložený po ploše, kterou se pracovní část dotýká obráběného materiálu. Příliš velký přítlak na drážkovací frézku může vést k přehřátí motoru, poškození drážkovacích kotoučů nebo k zareagování zařízení na ochranu proti přetížení. Dělejte pravidelné přestávky v práci.**

 **Zařízení je vybaveno elektronickým systémem pro stabilizaci otáček a ochranu proti přetížení. Při přílišném zatížení se motor drážkovací frézky automaticky zastaví. V takovém případě neprodleně snižte zatížení drážkovací frézky a znovu ji zapněte bez zatížení na dobu cca 1 minuty, aby vychladla.**



 **Drážkovací kotouče se při práci silně zahřívají – nedotýkejte se jich nechráněnými částmi těla, dokud nevychladnou.**

 **Při drážkování ve velmi tvrdých materiálech může dojít k přehřátí drážkovacího kotouče a jeho následnému poškození. Jiskření kolem drážkovacího kotouče je známkou přehřátí. V takovém případě přerušete drážkování a nechte drážkovací kotouč vychladnout - spusťte při tom frézku při maximálních otáčkách bez zatížení na dobu 3 - 5 minut.**

Výrazné snížení účinnosti drážkování a jiskření kolem drážkovacího kotouče může signalizovat, že je drážkovací kotouč tupý.

PÉČE A ÚDRŽBA

 **Před zahájením jakýchkoliv činností spojených s instalací, seřizováním, opravami nebo údržbou je nutno vytáhnout zástrčku napájecího kabelu ze síťové zásuvky.**

-  • K čištění drážkovací frézky používejte měkký kartáč nebo proud stlačeného vzduchu.
-  • K čištění drážkovací frézky nepoužívejte vodu ani chemické čisticí prostředky.
- Uchovávejte drážkovací frézku vždy na suchém místě mimo dosah dětí.
- Udržujte ventilační otvory motoru průchodné.
- Vyskytuje-li se na komutátoru nadměrné jiskření, nechte zkontrolovat stav uhlíkových kartáčů motoru kvalifikovanou osobou.
- Pravidelně kontrolujte, zda jsou všechny upevňovací šrouby a vruty utažené. Během práce může časem dojít k jejich povolání.
- Výměnu napájecího kabelu či jiné opravy smí provádět výhradně autorizovaný servis.

VÝMĚNA UHLÍKOVÝCH KARTÁČŮ



Opotřebované (kratší než 5 mm), spálené nebo prasklé uhlíkové kartáče motoru je třeba neprodleně vyměnit. Vždy je nutno vyměnit současně oba uhlíkové kartáče.



Uhlíkové kartáče smí vyměňovat pouze kvalifikovaná osoba za použití originálních dílů.

Veškeré závady je nutno nechat odstranit u autorizovaného servisu výrobce.

TECHNICKÉ PARAMETRY

JMENOVITÉ ÚDAJE

Drážkovací fréзка	
Parametr	Hodnota
Napájecí napětí	230 V AC
Napájecí kmitočet	50 Hz
Jmenovitý výkon	1320 W
Otáčky při chodu naprázdno	9000 min ⁻¹
Třída ochrany	II
Průměr drážkovacího kotouče	125 mm
Vnitřní průměr drážkovacího kotouče	22,2 mm
Velikost závitu vřetene	M14
Rozsah šířky drážky	8 - 26 mm
Rozsah hloubky drážkování	8 - 30 mm
Hmotnost	4,2 kg
Rok výroby	2016

ÚDAJE O HLUKU A VIBRACÍCH

Informace týkající se hluku a vibrací



Hladiny emise hluku, jako jsou hladiny emise akustického tlaku L_{pA} , hladiny akustického výkonu L_{wA} , a nejistota měření K jsou uvedeny v návodu níže v souladu s normou EN 60745.

Hodnoty vibrací (hodnota zrychlení) a_h a nejistota měření K, označené v souladu s normou EN 60745-2-22, jsou uvedeny níže.

Uvedená v tomto návodu hladina vibrací byla změřena v souladu s postupem měření stanoveným normou EN 60745 a může být použita ke srovnávání elektrického nářadí. Lze ji také použít k předběžnému hodnocení expozice vibracím.

Uvedená hladina vibrací je reprezentativní pro základní použití elektrického nářadí. Bude-li elektrické nářadí použito k jinému účelu nebo s jiným pracovním nářadím a nebude-li dostačujícím způsobem udržováno, může se hladina vibrací změnit. Výše uvedené příčiny mohou způsobit navýšení expozice vibracím během celé doby provozu.

Pro přesné zhodnocení expozice vibracím je potřeba zohlednit období, kdy je elektrické nářadí vypnuto nebo když je zapnuto, ale nepoužíváno k práci. Tímto způsobem celková expozice vibracím může být mnohem nižší. Je třeba zavést dodatečná bezpečnostní opatření pro ochranu uživatele proti následkům vibrací, jako: údržba elektrického a pracovního nářadí, zabezpečení příslušné teploty rukou, vhodná organizace práce.

Hladina akustického tlaku: $L_{pA} = 97,16 \text{ dB(A)}$ $K = 3 \text{ dB(A)}$

Hladina akustického výkonu: $L_{wA} = 108,16 \text{ dB(A)}$ $K = 3 \text{ dB(A)}$

Hodnota zrychlení vibrací: $a_h = 7,451 \text{ m/s}^2$ $K = 1,5 \text{ m/s}^2$

OCHRANA ŽIVOTNÍHO PROSTŘEDÍ



Elektricky napájené výrobky nevyhazujte spolu s domácím odpadem, nýbrž odevzdejte je k likvidaci v příslušných závodech pro zpracování odpadu. Informace ohledně likvidace Vám poskytne prodejce nebo místní úřady. Použitá elektrická a elektronická zařízení obsahují látky škodlivé pro životní prostředí. Nerecyklovaná zařízení představují potenciální nebezpečí pro životní prostředí a zdraví osob.

* Právo na provádění změn je vyhrazeno.

„Grupa Topex Spółka z ograniczoną odpowiedzialnością” Spółka komandytowa se sídlem ve Varšavě, na ul. Pograniczna 2/4 (dále jen: „Grupa Topex”) informuje, že veškerá autorská práva k obsahu tohoto návodu (dále jen: „návod”), včetně m.j. textu, použitých fotografií, schémat, výkresů a také jeho uspořádání, náleží výhradně firmě Grupa Topex a jsou právně chráněna podle zákona ze dne 4. února 1994, o autorských právech a právech příbuzných (sbírka zákonů z roku 2006 č. 90 položka 631 s pozdějšími změnami). Kopírování, zpracovávání, zveřejňování či modifikování celého návodu jakož i jeho jednotlivých částí pro komerční účely bez písemného souhlasu firmy Grupa Topex je přísně zakázáno a může mít za následek občanskoprávní a trestní stíhání.

DRÁŽKOVACIA FRÉZA 59G370

POZOR: PREDTÝM, AKO ZAČNETE POUŽÍVAŤ ELEKTRICKÉ NÁRADIE, JE POTREBNÉ SI POZORNE PREČÍTAŤ TENTO NÁVOD A USCHOVAŤ HO NA ĎALŠIE POUŽITIE.

DETAILNÉ BEZPEČNOSTNÉ PREDPISY

- **Elektrické náradie používajte len s krytom, ktorý je súčasťou príslušenstva. Kryt musí byť dobre pripevnený k elektrickému náradiu a nastavený tak, aby zaručoval maximálny stupeň bezpečnosti, čo znamená, že časť rezného kotúča, ktorá je otočená smerom k obsluhujúcej osobe, má byť čo najviac zakrytá.** Kryt má chrániť obsluhujúcu osobu pred úločkami a náhodným kontaktom s rezným kotúčom.
- **Používajte len diamantové rezné kotúče.** To, že sa príslušenstvo dá primontovať k elektrickému náradiu, nezaručuje jeho bezpečné používanie.
- **Dovolená rýchlosť otáčania používaného pracovného nástroja nemôže byť nižšia ako maximálna rýchlosť otáčania uvedená na elektrickom náradí.** Pracovný nástroj, ktorý sa otáča rýchlosťou vyššou, ako je dovoľovaná rýchlosť, sa môže zlomiť a jeho časti odskočiť.
- **Diamantové rezné kotúče je možné používať len na práce, na ktoré sú určené. Napríklad v žiadnom prípade nepoužívajte bočný povrch rezného kotúča na brúsenie.** Rezné kotúče sú určené na odstraňovanie materiálu okrajom kotúča. Pôsobenie bočných síl môže spôsobiť zlomenie brúsneho kotúča tohto typu.
- **K vybranému kotúču vždy používajte nepoškodené upevňovacie príruby primeraných rozmerov.** Správne príruby podopierajú rezný kotúč, a tak znižujú riziko jeho zlomenia.
- **Vonkajší priemer a hrúbka pracovného nástroja musia zodpovedať rozmerom elektrického náradia.** Pracovné nástroje s nesprávnymi rozmermi nemôžu byť dostatočne zakryté a kontrolované.
- **Kotúče, podložky, príruby a iné príslušenstvo musia presne lícovať s vretenom elektrického náradia.** Pracovné nástroje, ktoré presne nelícujú s vretenom elektrického náradia, sa otáčajú nerovnomerne, veľmi silne vibrujú a môžu spôsobiť stratu kontroly nad elektrickým náradím.
- **V žiadnom prípade nepoužívajte poškodené pracovné nástroje. Pred každým použitím kontrolujte pracovné nástroje, či nie sú vyštrbené alebo prasknuté. Ak vám elektrické náradie alebo pracovný nástroj spadli, skontrolujte, či nedošlo k poškodeniu, alebo použite iný, nepoškodený nástroj. Po skontrolovaní a upevnení pracovného nástroja uveďte elektrické náradie do chodu a nechajte ho na minútu zapnuté na najvyššie obrátky, pričom dbajte na to, aby sa obsluhujúca osoba aj všetky osoby nachádzajúce sa v blízkosti zdržiavali mimo dosahu otáčajúceho sa pracovného nástroja.** Poškodené nástroje sa najčastejšie lámu počas trvania tohto testu.
- **Pri práci noste osobné ochranné pomôcky. V závislosti od druhu práce noste ochrannú masku zakrývajúcu celú tvár, ochranu očí alebo ochranné okuliare. V prípade potreby použite masku proti prachu, chrániče sluchu, ochranné rukavice alebo špeciálnu zásteru na ochranu pred malými čiastočkami brúseného a obrábaného materiálu.** Chráňte si oči pred vo vzduchu poletujúcimi cudzími čiastočkami, ktoré sa vytvárajú pri práci. Masku proti prachu a ochrana dýchacích ciest musia filtrovať prach, ktorý vzniká pri práci. Hluk pôsobiaci dlhšiu dobu môže viesť k strate sluchu.
- **Dbajte na to, aby sa osoby nepracujúce s elektrickým náradím nachádzali v bezpečnej vzdialenosti od jeho dosahu. Každý, kto sa nachádza v blízkosti pracujúceho elektrického náradia, musí používať osobné ochranné pomôcky.** Úlomky obrábaného predmetu alebo prasknuté pracovné nástroje môžu odskakovať a spôsobiť zranenia aj mimo priamej zóny dosahu.
- **Pri prácach, pri ktorých by mohlo elektrické náradie naraziť na skryté elektrické káble alebo na samotný napájací kábel, ho treba držať výhradne za izolovanú rukoväť.** Pri kontakte s káblami pod napätím sa všetky kovové časti elektrického náradia tiež nachádzajú pod napätím a môžu spôsobiť zranenie obsluhujúcej osoby elektrickým prúdom.
- **Napájací kábel držte v bezpečnej vzdialenosti od rotujúcich pracovných nástrojov.** V prípade straty kontroly nad náradím môže byť napájací kábel preseknutý alebo navinutý a ruka alebo celá paža sa môžu dostať do rotujúceho pracovného nástroja.

- **Elektrické náradie v žiadnom prípade neodkladajte skôr, ako sa pracovný nástroj úplne zastaví.** Otáčajúci sa pracovný nástroj sa môže dostať do kontaktu s povrchom, na ktorom je položený, čo môže spôsobiť stratu kontroly nad elektrickým náradím.
- **Pohybujúce sa elektrické náradie nie je dovolené prenášať.** Náhodný kontakt odevu s otáčajúcim sa pracovným nástrojom môže spôsobiť jeho namotanie a zavítanie sa pracovného nástroja do tela obsluhujúcej osoby.
- **Je potrebné pravidelne čistiť vetracie otvory elektrického náradia.** Dúchadlo motora vťahuje prach do plášťa a veľké nahromadenie kovového prachu môže spôsobiť elektrické nebezpečenstvo.
- **Elektrické náradie nepoužívajte v blízkosti horľavých materiálov.** Iskry môžu spôsobiť vznietenie.
- **Nepoužívajte nástroje, ktoré si vyžadujú chladiace kvapaliny.** Použitie vody alebo iných chladiacich kvapalín môže viesť k zraneniu elektrickým prúdom.

Spätný odraz a príslušné bezpečnostné pokyny

Spätný odraz je náhla reakcia elektrického náradia na zablokovanie alebo narazenie otáčajúceho sa pracovného nástroja ako brúsny kotúč, brúsny tanier, drôtená kefka atď. na prekážku. Zaseknutie alebo zablokovanie vedie k prudkému zastaveniu otáčajúceho sa pracovného nástroja. Nekontrolované elektrické náradie je z toho dôvodu odhodnené proti smeru otáčania pracovného nástroja.

- **Elektrické náradie treba silne uchopiť a telo a ruky umiestniť do polohy, ktorá umožní zmiernenie spätného odrazu. Ak je súčasťou štandardného vybavenia dodatočná rukoväť, vždy ju používajte, aby ste mali maximálnu kontrolu nad silami spätného odrazu alebo reakčným točivým momentom pri spúšťaní.** Osoba obsluhujúca zariadenie môže ovládnuť trhnutie a spätný odraz dodržaním príslušných bezpečnostných opatrení.
- **V žiadnom prípade nie je dovolené držať ruky v blízkosti otáčajúcich sa pracovných nástrojov.** Pracovný nástroj môže v dôsledku spätného odrazu spôsobiť zranenie ruky.
- **Držte sa v bezpečnej vzdialenosti od oblasti dosahu elektrického náradia pri spätnom odraze.** V dôsledku spätného odrazu sa elektrické náradie premiestňuje opačným smerom voči smeru pohybu brúsneho kotúča na mieste zablokovania.
- **Zvlášť opatrne obrábajte rohy, ostré okraje atď. Zabráňte tomu, aby sa pracovné nástroje odrazili alebo zablokovali.** Otáčajúci sa pracovný nástroj je náchylnejší na zaseknutie pri obrábaní rohov, ostrých okrajov alebo pri odrazení. Môže sa to stať príčinou straty kontroly alebo spätného odrazu.
- **Nie je dovolené používať pílové listy na drevo alebo ozubené čepele.** Pracovné nástroje tohto typu často spôsobujú spätný odraz alebo stratu kontroly nad elektrickým náradím.
- **Vyhýbajte sa zablokovaniu rezného kotúča alebo príliš veľkému tlaku. Nie je dovolené vykonávať príliš hlboké rezy.** Preťaženie rezného kotúča zvyšuje jeho zaťaženie a jeho tendenciu zaseknúť sa alebo zablokovať a s tým súvisiacu možnosť spätného odrazu alebo zlomenia kotúča.
- **V prípade zaseknutia rezného kotúča alebo pri prerušení práce treba elektrické náradie vypnúť a počkať, kým sa kotúč úplne zastaví.** V žiadnom prípade sa nepokúšajte vytiahnuť pohybujúci sa kotúč z miesta rezania, pretože to môže spôsobiť spätný odraz. Je potrebné odhaliť a odstrániť príčinu zaseknutia.
- **Elektrické náradie opäť nezapínajte, kým sa nachádza v materiáli. Skôr, ako opäť začnete rezať, rezný kotúč musí dosiahnuť svoju maximálnu rýchlosť otáčania.** V opačnom prípade sa kotúč môže zaseknúť, vyskočiť z obrábaného predmetu alebo spôsobiť spätný odraz.
- **Dosky alebo väčšie predmety treba pred obrábaním podoprieť, aby sa minimalizovalo riziko spätného odrazu spôsobeného zaseknutým kotúčom.** Veľké predmety sa môžu ohýbať pod vlastnou váhou. Obrábaný predmet treba podoprieť z oboch strán tak v blízkosti línie rezu, ako aj pri okraji.
- **Pri vyrezávaní otvorov v stenách alebo pri práci v iných priestoroch, ktoré nemôžete kontrolovať zrakom, buďte mimoriadne opatrní.** Rezný kotúč ponárajúci sa do materiálu môže spôsobiť spätný odraz náradia v prípade kontaktu s plynovými alebo vodovodnými potrubiami, elektrickými káblami alebo inými predmetmi.

Dodatočné bezpečnostné pokyny

- Napätie elektrického prúdu by sa malo zhodovať s hodnotou napätia uvedenou na popisnej tabuľke elektrického náradia.
- Prácu nezačínajte predtým, ako elektrické náradie dosiahne maximálnu rýchlosť otáčania.

- **Je potrebné používať vhodné nástroje na vyhľadávanie skrytého napájacieho vedenia elektrickej, plynovej alebo vodno-kanalizačnej inštalácie alebo požiadať o pomoc mestské závody.** Kontakt s vedením, ktoré sa nachádza pod napätím môže viesť k vzniku požiaru, poškodenie plynového vedenia môže viesť k výbuchu. Vniknutie do vodovodného vedenia môže spôsobiť škody na majetku alebo zranenie elektrickým prúdom.
- **Pri obrábaní kameňa je potrebné použiť odsávanie prachu.** Odsávač musí byť prispôsobený na odsávanie kamenného prachu. Použitie takýchto zariadení znižuje ohrozenie prachom.
- **Elektrické náradie držte pri práci silne obidvomi rukami a dodržiavajte bezpečnú pracovnú polohu.** Je bezpečnejšie, ak elektrické náradie držíte obidvomi rukami.
- **Vždy predtým, ako elektrické náradie zapojíte do siete, skontrolujte napájací kábel. V žiadnom prípade nepoužívajte elektrické náradie s poškodeným káblom. Nedotýkajte sa poškodeného kábla; v prípade poškodenia kábla v čase práce vytiahnite kolík zo zásuvky.** Poškodený kábel zvyšuje riziko zranenia elektrickým prúdom. O výmenu za nový požiadajte v oprávnenej servisnej dielni.

POZOR! Zariadenie slúži na prácu v interiéri.

Napriek použitiu vo svojej podstate bezpečnej konštrukcie, používaniu bezpečnostných prostriedkov a dodatočných ochranných prostriedkov, pri práci vždy existuje minimálne riziko úrazov.

Vysvetlenie použitých piktogramov:

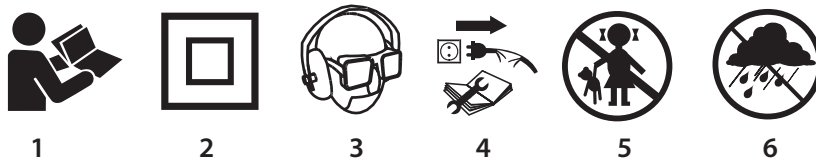

1. Prečítajte si návod na obsluhu, dodržiavajte výstrahy a bezpečnostné pokyny, ktoré sa v ňom nachádzajú
2. Náradie s izoláciou druhej triedy
3. Používajte prostriedky osobnej ochrany (chrániče očí, ochranu sluchu, ochrannú masku proti prachu)
4. Skôr, ako začnete činnosti súvisiace s údržbou alebo opravou zariadenia, odpojte napájací kábel
5. Zabráňte prístupu detí do blízkosti zariadenia
6. Chráňte pred dažďom

KONŠTRUKCIA A POUŽITIE

Drážkovacia fréza je ručné elektrické náradie poháňané jednofázovým komutátorovým motorom s izoláciou 2. triedy.

Elektrické náradie je určené na rezanie a vytváranie inštalčných drážok v stenách, podlahách atď. v materiáloch ako: betón, kameň, tehla atď. bez použitia vody.

Konštrukcia drážkovacej frézy má systém, ktorý umožňuje jej pripojenie k vonkajšiemu systému na odvádzanie prachu, napr. priemyselnému vysávaču, ktorý by mal byť pripojený pri práci.

Oblasti jej používania sú vykonávanie opravársko-stavebných prác, ako aj všetkých činností v rámci domáceho majstrovania.



Elektrické náradie nepoužívajte v rozpore s jeho určením.

VYSVETLVKY KU GRAFICKEJ ČASTI

Nižšie uvedené číslovanie sa vzťahuje na súčasti zariadenia zobrazené v grafickej časti tohto návodu.

1. Predné držadlo
2. Rukoväť
3. Adaptér
4. Hrdlo na odvádzanie prachu
5. Kryt rezných kotúčov
6. Rezný kotúč
7. Aretačné koliesko pätky
8. Pätky
9. Spínač
10. Aretačná páčka spínača

- 11. Aretačné tlačidlo vretena
- 12. Vodiaci valček
- 13. Matica
- 14. Skrutky
- 15. Vonkajšia manžeta

* Obrázok s výrobkom sa nemusia zhodovať.

VYSVETLIVKY POUŽITÝCH GRAFICKÝCH ZNAČIEK



POZOR



UPOZORNENIE



MONTÁŽ/NASTAVENIA



INFORMÁCIA

VYBAVENIE A PRÍSLUŠENSTVO

- | | |
|--|--------|
| 1. Špeciálny kľúč | - 1 ks |
| 2. Adaptér | - 1 ks |
| 3. Hexagonálny kľúč | - 1 ks |
| 4. Dištančná podložka s hrúbkou 3,8 mm | - 5 ks |
| 5. Dištančná podložka so zápichom | - 1 ks |
| 6. Dláto | - 1 ks |
| 7. Prenosný kufrík | - 1 ks |



PRED UVEDENÍM DO PREVÁDZKY

MONTÁŽ / DEMONTÁŽ ADAPTÉRA

-  • Adaptér (3) vsuňte do hrdla na odvádzanie prachu (4) (dbajte na to, aby sa jeho výčnelky dostali k vedeniam) a zaistíte ho otočením doprava (**obr. A**).
- Demontáž adaptéra prebieha v opačnom poradí ako jeho montáž.

ODVÁDZANIE PRACHU

-  **Počas práce by mala byť drážkovacia fréza pripojená k vonkajšiemu zariadeniu na odvádzanie prachu.**

-  • Uvoľnite maticu (13) adaptéra (3).
-  • Nástavec odsávacej hadice systému na odvádzanie prachu vsuňte do adaptéra (3) a zaistíte tak, že utiahnete maticu (13) (**obr. B**) (dbajte na tesnosť pripojenia).

 Keď začínate prácu, zapnite systém na odvádzanie prachu, napr. vysávač a následne drážkovaciu frézu. Po skončení práce postupujte opačným spôsobom, najskôr vypnite drážkovaciu frézu a následne vysávač. Tento postup zabráni zbytočnému zaprášeniu pracovného priestoru. V niektorých modeloch priemyselných vysávačov, ktoré majú napájaciu zásuvku pre elektrické náradie, dochádza k automatickému zapnutiu a vypnutiu vysávača, ktoré je riadené spínačom elektrického náradia.

NASTAVOVANIE ŠÍRKY DRÁŽKY / VÝMENA REZNÝCH KOTÚČOV

-  **Používajte iba diamantové rezné kotúče určené na prácu na sucho, pričom venujte pozornosť maximálnej prípustnej rýchlosti otáčania uvedenej na reznom kotúči.**

 Šírka drážky závisí od počtu dištančných podložiek umiestnených medzi reznými kotúčmi a od hrúbky rezných kotúčov. Rozsah šírky drážky je od 8 do 26 mm.

Šírku drážky možno vypočítať nasledovne:

Šírka drážky = počet dištančných podložiek x ich hrúbka + hrúbka rezných kotúčov.

-  **Bez ohľadu na počet použitých dištančných podložiek medzi reznými kotúčmi, dištančná podložka so zápichom musí byť použitá a umiestnená priamo pod druhým rezným kotúčom tak, aby bola osadená centricky.**



Drážkovacia fréza môže byť použitá s jedným alebo dvomi reznými kotúčmi.

- Odkrúťte aretačné koliesko pätky (7) a otočte smerom dole k pätke (8).
- Odskrutkujte skrutky (14) upevňujúce kryt rezných kotúčov (5) (obr. C).
- Odsuňte predné držadlo (1) a zložte kryt rezných kotúčov (5) (obr. D).
- Stlačte a pridržte aretačné tlačidlo vretena (11), odskrutkujte špeciálnym kľúčom (je súčasťou príslušenstva) vonkajšiu manžetu (15) (obr. E).
- **Dôležité!** Maticu otáčajte smerom doľava v smere otáčania rezných kotúčov.
- Z vretena zložte rezné kotúče, dištančné podložky a vonkajšiu manžetu a dôkladne očistite.
- **Dôležité!** Unášač vnútornej manžety musí byť na vretene správne osadený.
- Namontujte vnútornú manžetu, rezné kotúče spolu s dištančnými podložkami tak, aby ste získali požadovanú šírku drážky (treba dbať na správny smer otáčania rezných kotúčov – všimajte si šípky na rezných kotúčoch a ochrannom kryte).
- Dotiahnite vonkajšiu manžetu (15) pri súčasne pridržiavanom stlačenom aretačnom tlačidle vretena (11).
- Ostatné súčiastky namontujte v opačnom poradí, ako bola vykonaná ich demontáž.



Nezávisle od požadovanej šírky drážky treba namontovať všetky dištančné podložky, aby nedošlo k uvoľneniu rezných kotúčov. Medzi reznými kotúčmi musí byť namontovaná minimálne jedna dištančná podložka. Počas práce s dvoma reznými kotúčmi treba vždy súčasne vymieňať oba rezné kotúče.

NASTAVOVANIE HĽBKY DRÁŽKY



Nastaviteľná pätká drážkovacej frézy je súčasne zarážkou hĺbky rezania. Hĺbku rezania možno regulovať v rozsahu od 8 do 30 mm.

- Uvoľnite aretačné koliesko pätky (7).
- Presuňte pätku (8) na požadovanú hĺbku rezania pri použití stupnice umiestnenej na kryte rezných kotúčov (5).
- Dotiahnite aretačné koliesko pätky (7), aby ste zaistili nastavenú hodnotu.

PRÁCA / NASTAVENIA



Skôr, ako začnete používať drážkovaciu frézu, skontrolujte stav rezných kotúčov. Nie je dovolené používať vyštrbené, prasknuté, zakrivené alebo inak poškodené rezné kotúče. Opotrebované rezné kotúče treba vymeniť za nové. Skôr, ako pristúpite k práci, vykonajte skúšobný rozbeh naprázdno minimálne na jednu minútu.

Drážkovaciu frézu po skončení práce vždy vypnite a počkajte, kým sa rezné kotúče celkom zastavia. Až potom môžete drážkovaciu frézu odložiť.



- Rezné kotúče musia byť správne upevnené a musia sa voľne otáčať.
- V žiadnom prípade nie je dovolené drážkovaciu frézu preťažovať. Preťažovanie a prílišné pritláčanie môžu spôsobiť nebezpečné prasknutia rezných kotúčov.
- Reznými kotúčmi v žiadnom prípade neudierajte do obrábaného predmetu.
- V žiadnom prípade nie je dovolené používať rezné kotúče od kotúčových pílok určených na rezanie dreva. Použitie takých rezných kotúčov má často za následok jav spätného odrazu elektrického náradia, stratu kontroly nad ním a môže viesť k zraneniu obsluhujúcej osoby.

ZAPÍNANIE / VYPÍNANIE



Sieťové napätie musí zodpovedať veľkosti napätia uvedeného na popisnej tabuľke drážkovacej frézy. Pri uvádzaní drážkovacej frézy do chodu a pri práci s ňou je potrebné ju držať obidvomi rukami.



Drážkovacia fréza má spínač, ktorý ju zabezpečuje pred náhodným spustením.











Zapínanie:

- Aretačnú páčku spínača (10) presuňte dopredu.
- Stlačte tlačidlo spínača (9) (obr. F).



Vypínanie:

- Uvoľnite tlak na tlačidlo spínača (9).

PRÁCA S DRÁŽKOVACOU FRÉZOU

-  Drážkovacia fréza je určená výlučne na vykonávanie priamočiarych rezov. Nie je dovolené vykonávanie krivočiarych alebo oblých rezov. Zariadenie je určené výlučne na prácu na sucho.
-  Skôr, ako začnete prácu, je potrebné skontrolovať miesto, na ktorom budete vykonávať prácu, vzhľadom na skryté vodné, elektrické alebo plynové inštalácie, ktoré treba lokalizovať pomocou špeciálneho zariadenia na hľadanie vodičov.
-  Po spustení drážkovacej frézy počkajte, kým rezné kotúče dosiahnu maximálnu rýchlosť a až vtedy možno začať prácu. Pri vykonávaní rezania nie je dovolené zapínať alebo vypínať drážkovaciu frézu. Spínač môže byť obsluhovaný len vtedy, keď sú rezné kotúče odsunuté od obrábaného materiálu.
- 
 - Nastavte šírku a hĺbku rezania.
 - Zadnú časť pätky (8) spolu s vodiacim valčekom (12) priložte k stene (rezné kotúče sú nadvihnuté nad plochou steny).
 - Drážkovaciu frézu uveďte do chodu a počkajte, kým rezné kotúče dosiahnu maximálnu rýchlosť otáčania.
 - Drážkovaciu frézu postupne spúšťajte a reznými kotúčmi sa zahlbujte do steny (počas tohto pohybu by sa zadný okraj pätky mal dotýkať povrchu steny) (obr. G).
 - Keď sa pätká drážkovacej frézy celým povrchom dotkne steny, pokračujte v rezaní, pričom drážkovaciu frézu presúvajte smerom k sebe (proti smeru otáčania rezných kotúčov).
 - Vyrezávanie ukončíte opačným spôsobom, ako ste ho začali – drážkovaciu frézu otočte okolo dotykovej línie zadného okraja pätky so stenou.
 - Počkajte, kým sa po vypnutí rezné kotúče celkom zastavia a až vtedy môžete drážkovaciu frézu odložiť.
 - Mostík, ktorý vznikol v drážke odstráňte sekáčom.
-  Aby ste vyrovnali nerovnosti, ktoré vznikli pri tvorení drážky, nastavte väčšiu hĺbku rezania asi o 3 mm, ako je požadovaná hĺbka. Pri prekovávaní stien napr. pomocou sekacieho kladiva možno vo veľkej miere predchádzať odskakovaniu materiálu do povrchu steny tak, že najprv pomocou drážkovacej frézy vytvoríte drážku s maximálnou hĺbkou rezu.
-  Po vypnutí drážkovacej frézy nie je vhodné brzdiť otáčajúce sa rezné kotúče ich pritláčaním k obrábanému materiálu alebo stláčaním aretačného tlačidla vretena.
-  Na drážkovaciu frézu netlačte príliš silno. Tlak by mal byť mierny a rovnomerne rozložený na dotykovú plochu pätky s obrábaným materiálom. Vyvíjanie príliš veľkého tlaku na drážkovaciu frézu môže spôsobiť nadmerné zahrievanie motora, poškodenie rezných kotúčov alebo spustenie bezpečnostnej súčiastky proti preťaženiu. Dodržiavajte pravidelné prestávky pri práci.
-  Zariadenie má elektronický systém, ktorý zabezpečuje vlastnosti stabilizujúce rýchlosť otáčania, ako aj ochranu proti preťaženiu. V prípade nadmerného zaťaženia sa motor drážkovacej frézy automaticky zastaví. V takom prípade treba okamžite drážkovaciu frézu odľahčiť a opäť ju zapnúť naprázdno asi na 1 minútu, aby sa ochladila.
-  Rezné kotúče pri práci dosahujú veľmi vysoké teploty – nie je vhodné sa ich dotýkať odkrytými časťami tela predtým, ako sa ochladia.
-  Pri rezaní mimoriadne tvrdých materiálov môže dôjsť k prehriatiu rezného kotúča, a zároveň k jeho poškodeniu. Sprška iskier okolo rezného kotúča je prejavom jeho prehriatia. Vtedy treba okamžite prerušiť rezanie a rezný kotúč ochladiť a počkať, aby drážkovacia fréza bežala naprázdno pri najvyššej rýchlosti otáčania 3 – 5 minút.
Výrazne sa znižujúca výkonnosť rezania a sprška iskier okolo rezného kotúča môže byť príznakom otupenia rezného kotúča.

OŠETROVANIE A ÚDRŽBA

-  Skôr, ako začnete akúkoľvek činnosť súvisiacu s inštaláciou, nastavovaním, opravou alebo údržbou, vyberte konektor napájacieho kábla zo sieťovej zásuvky.
- 
 - Drážkovaciu frézu čistite mäkkou kefkou alebo prúdom stlačeného vzduchu.
 - Na čistenie drážkovacej frézy nepoužívajte vodu alebo chemické čistiace prostriedky.

- Drážkovaciu frézu vždy uskladňujte na suchom mieste mimo dosahu detí.
- Vetracie otvory motora udržiavajte priechodné.
- V prípade, že dochádza k nadmernému iskreniu v komutátore, kontrolu stavu uhlíkových kefiiek motora zverte kvalifikovanej osobe.
- Pravidelne kontrolujte, či sú všetky upevňovacie skrutky a závitý utiahnuté. Počas práce sa môžu časom uvoľniť.
- Výmenu napájacieho prívodu alebo inej opravy zverte výhradne autorizovanej servisnej dielni.

VÝMENA UHLÍKOVÝCH KEFIEK



Opotrebované (kratsšie ako 5 mm), zhorené alebo prasknuté uhlíkové kefiiky motora treba okamžite vymeniť. Vždy sa súčasne vymieňajú obidve uhlíkové kefiiky.

Výmenu uhlíkových kefiiek sa odporúča zveriť výhradne kvalifikovanej osobe pri použití originálnych súčiastok.



Akkoľvek poruchy musia byť odstránené autorizovaným servisom výrobcu.

TECHNICKÉ PARAMETRE

MENOVITÉ ÚDAJE

Drážkovacia fréza	
Parameter	Hodnota
Napájacie napätie	230 V AC
Frekvencia napájania	50 Hz
Nominálny výkon	1320 W
Počet otáčok pri behu naprázdno	9000 min ⁻¹
Ochranná trieda	II
Priemer rezného kotúča	125 mm
Vnútorý priemer rezného kotúča	22,2 mm
Rozmer závitú vretena	M14
Rozsah šírky drážky	8 - 26 mm
Rozsah hĺbky rezania	8 - 30 mm
Hmotnosť	4,2 kg
Rok výroby	2016

ÚDAJE TÝKAJÚCE SA HLUČNOSTI A VIBRÁCIÍ

Informácie o hluku a vibráciách



Hladiny hluku, ako je hladina akustického tlaku L_{p_A} , hladina akustického výkonu L_{w_A} a neistota merania K, sú uvedené ďalej v návode podľa normy EN 60745.

Hodnoty vibrácií (hodnota zrýchlenia) a_h a neistota merania K boli označené v súlade s normou EN 60745-2-22, ako je uvedené nižšie.

Hladina vibrácií uvedená v tomto návode bola nameraná meracím postupom špecifikovaným normou EN 60745 a možno ju použiť na porovnanie elektrických zariadení. Možno ju tiež použiť na predbežné hodnotenie expozície vibráciám.

Uvedená hladina vibrácií je reprezentatívna pre základné použitie elektrického náradia. Ak sa elektrické náradie používa na iné použitia alebo s inými pracovnými nástrojmi, a tiež, ak nebude dostatočne udržiavané, hladina vibrácií sa môže zmeniť. Vyššie uvedené príčiny môžu spôsobiť zvýšenie expozície vibráciám počas celého času práce.

Na presné ohodnotenie expozície vibráciám treba vziať do úvahy časy, kedy je elektrické náradie vypnuté alebo kedy je zapnuté, ale nepoužíva sa na prácu. Takto môže byť celková expozícia vibráciám značne nižšia.

Treba zaviesť dodatočné bezpečnostné opatrenia na ochranu obsluhujúcej osoby pred následkami vibrácií ako: údržba elektrického náradia a pracovných nástrojov, zabezpečenie primeranej teploty rúk, správna organizácia práce.

Hladina akustického tlaku: $L_{p_A} = 97,16 \text{ dB(A)}$ $K = 3 \text{ dB(A)}$

Hladina akustického výkonu: $L_{w_A} = 108,16 \text{ dB(A)}$ $K = 3 \text{ dB(A)}$

Hodnota zrýchlení vibrácií: $a_h = 7,451 \text{ m/s}^2$ $K = 1,5 \text{ m/s}^2$

OCHRANA ŽIVOTNÉHO PROSTREDIA



Výrobky napájané elektrickým prúdom sa nesmú likvidovať spoločne s domovým odpadom, ale majú byť odovzdané na recykláciu na určenom mieste. Informáciu o zužitkovaní poskytne predajca výrobku alebo miestne orgány. Opatrované elektrické a elektronické zariadenia obsahujú látky negatívne pôsobiace na životné prostredie. Zariadenie, ktoré nie je odovzdané na recykláciu, predstavuje možnú hrozbu pre životné prostredie a ľudské zdravie.

* Právo na zmenu je vyhradené.

„Grupa Topex Spółka z ograniczoną odpowiedzialnością” Spółka komandytowa so sídlom vo Varšave, ul. Pograniczna 2/4 (ďalej iba: „Grupa Topex”) informuje, že všetky autorské práva k obsahu tohto návodu (ďalej iba: „Návod”), v rámci toho okrem iného k jeho textom, uvedeným fotografiám, obrázkom a k jeho štruktúre, patria výhradne spoločnosti Grupa Topex a podliehajú právnej ochrane podľa zákona zo dňa 4. februára 1994, O autorských a obdobných právach (tj. Dz. U. 2006 Nr 90 Poz 631 v znení neskorších zmien). Kopírovanie, spracovávanie, publikovanie, úprava tohto Návodu ako celku alebo jeho jednotlivých častí na komerčné účely, bez písomného súhlasu spoločnosti Grupa Topex, je prísne zakázané a môže mať za následok občianskoprávne a trestnoprávne dôsledky.

ZIDNI REZKALNIK 59G370

POZOR: PRED PRIČETKOM UPORABE ELEKTRIČNEGA ORODJA JE TREBA POZORNO PREBRATI SPODNJA NAVODILA IN JIH SHRANITI ZA NADALJNJO UPORABO.

SPECIFIČNI VARNOSTNI PREDPISI

- **Električno orodje je treba uporabljati le s priloženo zaščito. Zaščita mora biti dobro pritrjena na električno orodje in nastavljena tako, da se zagotovi kar največja stopnja varnosti, kar pomeni, da mora biti k uporabniku obrnjen del rezilne plošče kar se da zastrt.** Namen zaščite je varovanje operaterja pred odlomki in naključnim stikom z rezilno ploščo.
- **Uporabljati je treba le diamantne rezilne plošče.** Dejstvo, da je opremo mogoče namestiti na električno orodje, ne jamči varne uporabe.
- **Dopustna vrtilna hitrost uporabljenega delovnega orodja ne sme biti večja od vrednosti največje vrtilne hitrosti, podane na električnem orodju.** Delovno orodje, ki se obrača hitreje kot z dopustno hitrostjo, se lahko zlomi, njegovi deli pa odkrušijo.
- **Diamantne rezilne plošče je mogoče uporabljati le za zanje predvidena dela. Na primer, nikoli ni dovoljeno uporabljati stranske površine rezilne plošče za brušenje.** Rezilne plošče so namenjene odstranjevanju materiala z robom plošče. Vpliv stranskih sil na ploščo jo lahko zlomi.
- **Za izbrano rezilno ploščo je treba vedno uporabljati nepoškodovane pritrtilne prirobnice ustrezne velikosti.** Ustrezne prirobnice podpirajo rezilne plošče in hkrati manjšajo nevarnost njihovega zloma.
- **Zunanji premer in debelina delovnega orodja morata ustrezati dimenzijam električnega orodja.** Delovnih orodij z neustreznimi dimenzijami ni mogoče dovolj zaščititi in nadzirati.
- **Plošče, podložke, prirobnice in drug pribor se morajo natančno prilegati vretenu električnega orodja.** Delovna orodja, ki jih ni mogoče natančno namestiti na vreteno električnega orodja, se neenakomerno obračajo, močno vibrirajo in lahko povzročijo izgubo nadzora nad električnim orodjem.
- **V nobenem primeru ni dovoljeno uporabljati poškodovanih delovnih orodij. Pred vsako uporabo je treba preveriti delovna orodja glede odkruškov in počenosti. V primeru padca električnega orodja ali delovnega orodja je treba preveriti, da ni bilo poškodovano, oziroma uporabiti drugo, nepoškodovano orodje.**
Po preverjanju in pritrditvi delovnega orodja je treba zagnati električno orodje in ga pustiti vklopljenega minuto na najvišjih obratih, pri čemer je treba paziti, da se ne nahajate v območju vrtečega delovnega orodja in da se v tem območju ne nahaja nobena druga oseba. Poškodovana orodja se običajno zlomijo tekom tega testiranja.
- **Treba je uporabljati osebno varnostno zaščito. Glede na vrsto dela je treba nositi zaščitno masko, ki pokriva cel obraz, zaščito oči oziroma zaščitna očala. Po potrebi je treba uporabiti masko proti prahu, zaščito sluha, zaščitne rokavice ali poseben predpasnik, ki varuje pred majhnimi delci brušenega in obdelovanega materiala.** Oči je treba varovati pred tujki, nastalimi tekom dela, ki se dvigajo v zraku. Protiprašna in zaščitna maska dihalnih poti mora filtrirati prah, ki nastaja med delom. Dolgotrajni hrup lahko povzroči izgubo sluha.
- **Paziti je treba, da se druge osebe nahajajo na varni razdalji od delovnega območja električnega orodja. Vsakdo, ki se nahaja blizu delujočega električnega orodja, mora uporabljati osebno zaščitno opremo.** Odlomki obdelovanega predmeta ali počena delovna orodja lahko odletijo in povzročijo poškodbe tudi izven neposrednega območja dosega.
- **Med deli, pri katerih bi lahko orodje naletelo na zakrite električne kable ali na lasten napajalni kabel, je treba orodje držati izključno za izolirane površine ročajev.** Zaradi stika s kablji pod napetostjo se vsi kovinski deli električnega orodja prav tako znajdejo pod napetostjo in lahko povzročijo električni udar na uporabniku.
- **Napajalni kabel je treba držati stran od obračajočih se delovnih orodij.** V primeru izgube nadzora nad napravo se lahko napajalni kabel prereže ali pretegne, dlan oziroma cela roka pa se lahko zaplete z obračajočim se delovnim orodjem.

- **Električnega orodja nikoli ni dovoljeno odlagati pred popolno zaustavitvijo delovnega orodja.** Obračajoče se delovno orodje lahko pride v stik s površino, na katero je položeno, zaradi česar je mogoče izgubiti nadzor nad električnim orodjem.
- **Delovnega orodja, ki je v delujočem stanju, ni dovoljeno prenašati.** Naključni stik obleke z obračajočim se delovnim orodjem lahko povzroči, da se orodje potegne in zavrta v telo uporabnika.
- **Redno je treba čistiti prežračevalne reže električnega orodja.** Pihalnik motorja vsesava prah v ohišje, veliko nakopičenje kovinskega prahu pa lahko povzroči električno nevarnost.
- **Električnega motorja ni dovoljeno uporabljati blizu lahkovnetljivih materialov.** Iskre lahko povzročijo njihovo vnetje.
- **Ni dovoljeno uporabljati orodij, ki zahtevajo tekoča hladilna sredstva.** Uporaba vode ali drugih tekočih hladilnih sredstev lahko povzroči električni udar.

Povratni udarec in ustrezna varnostna navodila

Povratni udarec je nenadna reakcija električnega orodja na blokado ali zataknitev obračajočega se delovnega orodja, npr. brusilne plošče, brusilnega krožnika, žične krtače itd. Zataknitev ali blokada povzroči nenadno zaustavitev obračajočega se delovnega orodja. Nekontrolirano električno orodje se zaradi tega sunkovito obrne v nasprotno smer od smeri obračanja delovnega orodja.

- **Električno orodje je treba močno držati, telo in roke pa postaviti v položaj, ki omogoča omilitev povratnega udarca.** Če se v standardni opremi nahaja dodatni ročaj, ga je treba vedno uporabljati, da bi imeli kar največji nadzor nad silo povratnega udarca ali odvodnega navora med zagonom. Uporabnik naprave lahko obvlada sunkovite obrate in pojav povratnega udarca z upoštevanjem ustreznih varnostnih navodil.
- **Rok ni dovoljeno držati blizu obračajočih se delovnih orodij.** Delovno orodje lahko zaradi povratnega udarca poškoduje roko.
- **Držati se je treba stran od območja dosega, v katerem se giba električno orodje po povratnem udarcu.** Zaradi povratnega udarca se električno orodje giba v nasprotni smeri od gibanja brusilne plošče na mestu blokade.
- **Posebej previdno je treba obdelovati vogale, ostre robove itd. Izogibati se je treba temu, da bi se delovna orodja odbila ali zablokirala.** Obračajoče se delovno orodje je bolj izpostavljeno na zagozdenje pri obdelavi kotov, ostrih robov ali pri odboju. Posledica je lahko izguba nadzora ali povratni udarec.
- **Ni dovoljeno uporabljati rezil za les ali zobatih rezil.** Delovna orodja te vrste pogosto povzročijo povratni udarec ali izgubo nadzora nad električnim orodjem.
- **Izogibati se je treba blokadi rezilne plošče ali previsokemu pritisku. Ni dovoljeno izvajati preglobokih rezov.** Preobremenitev rezilne plošče zvišuje njeno obremenitev in veča možnost zagozditve ali blokade in hkrati možnost povratnega udarca ali zloma plošče.
- **V primeru zagozditve rezalne plošče ali premora pri delu je treba električno orodje izključiti in počakati, da se plošča popolnoma ustavi. Nikoli ni dovoljeno poskušati izvleci še vedno vrteče se plošče iz mesta rezanja, saj to lahko povzroči povratni udarec.** Treba je odkriti in odpraviti vzrok zagozditve.
- **Ne vklaplajte ponovno električnega orodja, dokler se ta nahaja v materialu. Pred nadaljevanjem dela mora rezilna plošča doseči svojo polno vrtilno hitrost.** V nasprotnem primeru se lahko plošča zagozdi, izskoči iz obdelovanega predmeta in povzroči povratni udarec.
- **Velike plošče ali velike predmete je treba pred obdelavo podpreti, da bi zmanjšali tveganje povratnega udarca, ki ga povzroči zagozdena plošča.** Veliki predmeti se lahko upognejo pod lastno težo. Obdelovani predmet je treba podpreti z obeh strani, tako blizu linije rezanja kakor tudi pri robu.
- **Pri rezanju odprtih stenah in delu v drugih nevidnih območjih bodite posebej pozorni.** V material pogrezajoča se rezilna plošča lahko povzroči povratni udarec naprave, če naleti na plinske ali vodovodne cevi, električne kable ali druge predmete.

Dodatni varnostni nasveti

- Napetost omrežja mora ustrezati vrednosti napetosti, podani na označni tablici električnega orodja.
- Ne prični z delom pred dosego polnih obratov električnega orodja.
- **Uporabljati je treba ustrezno detekcijsko opremo za odkrivanje skritih napajalnih vodov električne, plinske ali vodovodno-kanalizacijske napeljave ali za pomoč zaprositi komunalno podjetje.** Stik s kabli pod napetostjo lahko povzroči nastanek požara, poškodba plinskega voda

lahko povzroči eksplozijo. Prerez vodovodne cevi povzroči materialno škodo ter lahko privede do električnega udara.

- **Pri obdelavi kamna je treba odsesavati prah. Sesalnik mora biti prilagojen na odsesavanje kamnitega prahu.** Uporaba teh naprav zmanjša nevarnosti prašenja.
- **Električno orodje je treba med delom držati močno z obema rokama in zagotoviti varen položaj rok.** Električno orodje se varneje upravlja z obema rokama.
- **Vedno pred priklopom električne naprave v omrežje je treba preveriti napajalni kabel. Električne naprave s poškodovanim kablom ni dovoljeno uporabljati. Ni se dovoljeno dotikati poškodovanega kabla; v primeru poškodbe kabla med delom je treba vtič izvleči iz vtičnice.** Poškodovani kabel zvišuje tveganje električnega udara, zato ga je treba zamenjati v pooblaščenem servisu.

POZOR! Naprava je namenjena notranjemu delu.

Navkljub že v osnovi varni konstrukciji, uporabi varovalnih sredstev in dodatnih zaščitnih sredstev med delom vedno obstaja tveganje poškodbe.

Pojasnilo uporabljenih piktogramov:

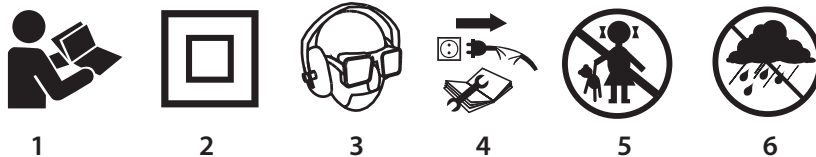

1. Preberi navodila, upoštevaj v njih navedena varnostna opozorila in pogoje
2. Naprava z izolacijo drugega razreda.
3. Uporabljajte osebna zaščitna sredstva (zaščitna očala, protihrupni naušniki, maska proti prahu)
4. Pred pričetkom oskrbe ali popravil izklopite napajalni kabel.
5. Otrokom ne dopustite, da pridejo v stik z napravo
6. Varujte pred dežjem

ZGRADBA IN NAMEN

Zidni rezkalnik je ročno električno orodje, ki ga poganja enofazni komutatorski motor z izolacijo razreda II. Električno orodje je namenjeno rezanju in izdelavi inštalacijskih rezov v stenah, tleh ipd. v materialih, kot so: beton, kamen, opeke ipd. brez uporabe vode.

V zidnem rezkalniku se nahaja sistem, ki omogoča njegov priklop na zunanji sistem odsesavanja prahu, npr. industrijskega sesalnika, ki mora biti med delom priklopljen.

Uporablja se za obnovitveno-gradbena dela in za vsa dela na področju individualnega amaterskega dela (naredi si sam).



Uporaba električnega orodja, ki ni v skladu z njegovim namenom, ni dovoljena.

OPIS GRAFIČNIH STRANI

Spodnje oštevilčenje se nanaša na elemente orodja, ki so predstavljeni na grafičnih straneh priložnih navodil.

1. Prednji ročaj
2. Ročaj
3. Adapter
4. Priključek za odvajanje prahu
5. Zaščita rezilnih plošč
6. Rezilna plošča
7. Ročka za blokado sani
8. Sani
9. Vklonno stikalo
10. Vzvod blokade vklopnega stikala
11. Tipka blokade vretena
12. Vodilni valj
13. Matica

14. Vijaki

15. Zunanja prirobnica

* Obstajajo lahko razlike med sliko in izdelkom.

OPIS UPORABLJENIH GRAFIČNIH ZNAKOV



POZOR



OPOZORILO



NAMESTITEV/NASTAVITVE



INFORMACIJA

OPREMA IN PRIBOR

- | | |
|---|---------|
| 1. Specialni ključ | - 1 kos |
| 2. Adapter | - 1 kos |
| 3. Inbus ključ | - 1 kos |
| 4. Distančna podložka z debelino 3,8 mm | - 5 kos |
| 5. Distančna podložka z utorom | - 1 kos |
| 6. Sekač | - 1 kos |
| 7. Prenosna torba | - 1 kos |

PRIPRAVA NA UPORABO

MONTAŽA / DEMONTAŽA ADAPTERJA

- Adapter (3) vložite (pazite, da se njegove izbokline ujemajo z vodili) v priključek za odvajanje prahu (4) in zavarujte z obračanjem v desno (**slika A**).
- Demontaža adapterja poteka v nasprotnem vrstnem redu od namestitve.

ODVAJANJE PRAHU

Med delom je treba zidni rezkalnik priključiti na zunanjo napravo za odvajanje prahu.

- Zrahljajte matico (13) adapterja (3).
- Konec sesalne cevi sistema odvajanja prahu vtaknite v adapter (3) in zavarujte s privitjem matice (13) (**slika B**) (poskrbite, da je spoj tesen).

Ob začetku dela je treba zagnati sistem za odvajanje prahu, npr. industrijski sesalnik in nato zidni rezkalnik. Po zaključku dela je treba ravnati v obratnem vrstnem redu, najprej odklopiti zidni rezkalnik in nato sesalnik. Na ta način se izognete nepotrebemu prašenju delovnega mesta. V nekaterih modelih industrijskih sesalnikov z napajalno vtičnico za električna orodja prihaja do avtomatskega vklopa in izklopa sesalnika, ki je krmiljeno z vklopnim stikalom električnega orodja.

NASTAVITEV ŠIRINE REZA / MENJAVA REZILNIH PLOŠČ

Uporabljati je treba le diamantne rezilne plošče, namenjene delu na suho, pri čemer pazite na maksimalno dovoljeno vrtilno hitrost, navedeno na rezilni plošči.

Širina brazde je odvisna od števila distančnih podložk, nameščenih med rezilnima ploščama, in od debeline rezilnih plošč. Območje širine brazde je od 8 do 26 mm.

Širino brazde je mogoče določiti na naslednji način:

Širina brazde = število distančnih podložk x njihova debelina + debelina rezilnih plošč.

Ne glede na debelino uporabljenih distančnih podložk med rezilnima ploščama, je treba distančno podložko z utorom uporabiti in namestiti neposredno pod drugo rezilno ploščo z namenom njenega centriranja.

Zidni rezkalnik je mogoče uporabljati z eno ali dvema rezilnima ploščama.

- Odvijte vzvod blokade sani (7) in sani (8) obrnite navzdol.

- Odvijte pritrtilne vijake (14) zaščitite rezilnih plošč (5) (slika C).
- Odmaknite prednji ročaj (1) in snemite zaščito rezilnih plošč (5) (slika D).
- Pritisnite in pridržite tipko blokade vretena (11), s specialnim ključem (priloženim) odvijte zunanjo prirobnico (15) (slika E).
- **POMEMBNO!** Matico je treba obračati v levo v skladu s smerjo obračanja rezilnih plošč.
- Z vretena snemite rezilno ploščo, distančne podloške in notranjo prirobnico ter skrbno očistite.
- **POMEMBNO!** Sojemalnik notranje prirobnice mora biti ustrezno nameščen na vreteno.
- Zmontirajte notranjo prirobnico, rezilno ploščo z distančnim podložkami tako, da bi dosegli želeno širino brazde (paziti je treba na ustrezno smer vrtenja rezilnih plošč – glejte puščice na rezilnih ploščah in zaščitnih pokrovih).
- Privijte zunanjo prirobnico (15), obenem držite pritisnjeno tipko blokade vretena (11).
- Namontirajte ostale elemente v obratnem vrstnem redu od njihove demontaže.



Ne glede na zeleno širino reza je treba namontirati vse distančne podloške, da bi ne prišlo do zrahljanja rezilnih plošč. Med rezilnima ploščama mora biti nameščena najmanj ena distančna podložka. Med delom z dvema rezilnima ploščama je treba hkrati zamenjati obe rezilni plošči.

NASTAVITEV GLOBINE BRAZDE



Regulirane sani zidnega rezkalnika so obenem omejevalnik globine rezanja. Globino rezanja je mogoče nastaviti v območju od 8 do 30 mm.

- Sprostite gumb blokade sani (7).
- Pomaknite sani (8) na zeleno globino rezanja z uporabo skale, nameščene na zaščiti rezilnih plošč (5).
- Privijte vzvod blokade sani (7), da bi zavarovali nastavljene vrednosti.

UPORABA / NASTAVITVE



Pred uporabo zidnega rezkalnika je treba preveriti stanje rezilnih plošč. Ne uporabljajte skrhanih, počenih, krivih ali na kakršen koli drug način poškodovanih rezilnih plošč. Izrabljene rezilne plošče je treba zamenjati z novimi. Pred pričetkom dela je treba opraviti testni zagon brez obremenitve, ki traja najmanj 1 minuto.

Po končanju dela je vedno treba izključiti zidni rezkalnik in počakati, da se rezilna plošča popolnoma ustavi. Šele takrat je mogoče odložiti zidni rezkalnik.



- Rezilne plošče morajo biti pravilno pritrjene in se morajo prosto obračati.
- Zidnega rezkalnika ni dovoljeno nikoli preobremenjevati. Preobremenitev in prekomerni pritisk lahko povzročita nevarno pokanje rezilnih plošč.
- Nikoli ni dovoljeno z rezilnimi ploščami udarjati v obdelovani material.
- Nikoli ni dovoljena uporaba rezilnih plošč, namenjenih za rezanje lesa na krožnih žagah. Uporaba takih rezilnih plošč pogosto povzroča odbitje električnega orodja, izgubo nadzora nad njim in lahko vodi k telesnim poškodbam uporabnika.

VKLOP / IZKLOP



Napetost omrežja mora ustrezati vrednosti napetosti, podani na označni tablici zidnega rezkalnika. Med zagonom in delom je treba zidni rezkalnik držati z obema rokama.



Zidni rezkalnik ima vklopno stikalo, ki varuje pred naključnim zagonom.

Vklop:

- Vzvod blokade vklopnega stikala (10) pomaknite naprej.
- Pritisnite vklopno stikalo (9) (slika F).

Izklop:

- Sprostite pritisk na vklopnem stikalu (9).

DELO Z REZKALNIKOM





Zidni rezkalnik je namenjen izključno za izvajanje vodoravnih rezov. Nedopustno je opravljanje krivih rezov ali krivulj. Orodje je namenjeno izključno delu na suho.



Pred pričetkom dela je treba raziskati mesto, kjer bo potekalo delo, glede nevidnih vodovodnih, električnih ali plinskih napeljav, ki jih je treba locirati s pomočjo posebnega pripomočka za iskanje napeljav.

 **Po zagonu zidnega rezkalnika je treba malo počakati, dokler rezilni plošči ne dosežeta najvišje hitrosti. Šele takrat je mogoče začeti z delom. Med izvajanjem rezanja ni dovoljeno vklapljeti ali izklapljeti zidnega rezkalnika. Vklonno stikalo je mogoče oskrbovati le takrat, ko sta rezilni plošči odmaknjeni od obdelovanega materiala.**

-  • Nastavite širino in globino rezanja.
- Zadnjo stran sani (8) skupaj z vodilnim valjem (12) priložite k zidu (rezilni plošči morata biti dvignjeni na površino zidu).
- Zaženite zidni rezkalnik in počakajte, da rezilni plošči dosežeta polno vrtilno hitrost.
- Postopoma spuščajte zidni rezkalnik in z rezilnima ploščama zarezite v zid (med tem gibanjem se mora zadnji rob sani stikati s površino materiala). (slika G).
- Ko sani rezkalnika s celotno površino ležijo na zidu nadaljujte rezanje, tako da zidni rezkalnik pomikate k sebi (v nasprotni smeri od smeri obračanja rezilnih plošč).
- Izrezavanje zaključite na obraten način od njegovega pričetka, in sicer z obratom zidnega rezkalnika okrog linije stika zadnjega robu sani z zidom.
- Počakajte, da se po izklopu rezilni plošči popolnoma ustavita in šele takrat lahko odložite zidni rezkalnik.
- V brazdi nastali most je treba odstraniti s pomočjo dleta.

 Da bi poravnali neravnine, nastale med nastajanjem brazde, je treba nastaviti večjo globino rezanja za okrog 3 mm, kot je zelena. Med prediranjem sten, npr. s pomočjo udarnega kladiva, se je mogoče v veliki meri izogniti krušenju materiala na površini stene, če pred tem z zidnim rezkalnikom z maksimalno globino rezanja izdolbite brazde.

 **Po izklopu zidnega rezkalnika ni dovoljeno ustaviti obračajočih se rezilnih plošč s pritiskom na obdelovani material ali s pritiskom na blokado vretena.**

 **Zidnega rezkalnika ni dovoljeno prekomerno pritiskati. Pritisk mora biti zmeren in enakomerno razporejen na stično površino sani z obdelovanim materialom. Vršenje prekomernega pritiska na zidni rezkalnik lahko povzroči pregrevanje motorja, poškodbo rezilnih plošč ali vklop zaščite proti preobremenitvi. Pri delu je treba imeti redne premore.**

 **Orodje ima elektronski sistem, ki zagotavlja stabilizacijo vrtilne hitrosti ter ščiti pred preobremenitvijo. V primeru preobremenitve se motor zidnega rezkalnika avtomatsko ustavi. V takem primeru je treba takoj razbremeniti zidni rezkalnik in ponovno vključiti brez obremenitve za okrog 1 minuto, da se shladi.**

 **Rezilne plošče se med delom močno segrevajo – pred ohlavitvijo se jih ni dovoljeno dotikati z golimi deli telesa.**

 **Pri rezanju posebej trdih materialov lahko pride do pregretja rezilne plošče ter obenem do njene poškodbe. Snop isker, ki obkroža rezilno ploščo, je simptom pregretja. Tedaj je treba takoj prekiniti rezanje in ohladiti rezilno ploščo, da bi omogočili, da zidni rezkalnik 3 - 5 minut dela z najvišjo vrtilno hitrostjo brez obremenitve.**

Izrazito manjša učinkovitost rezanja in snop isker, ki obkroža rezilno ploščo, sta lahko simptoma otopitve rezilne plošče.

OSKRBA IN HRANJENJE

 **Pred vsakršnimi opravili v zvezi z namestitvijo, regulacijo, popravilom ali oskrbo je treba odstraniti vtič napajalnega kabla iz omrežne vtičnice.**

-  • Zidni rezkalnik je najbolje čistiti s pomočjo mehke krtače ali s curkom komprimiranega zraka.
- Za čiščenje ni dovoljeno uporabljati vode ali kemičnih čistilnih sredstev.
- Zidni rezkalnik je treba hraniti na suhem mestu in zunaj dosega otrok.
- Skrbeti je treba, da so prezračevalne reže motorja prepustne.
- V primeru da pride do prekomernega iskrenja na komutatorju, je treba kvalificirani osebi zaupati preverjanje stanja oglenih ščetk motorja.
- Redno je treba preverjati, če so vsi pritrdilni vijaki ustrezno priviti. Med delom lahko s časom pride do njihove sprostitve.
- Menjavo napajalnega kabla in druga popravila je treba zaupati izključno pooblaščenim servisnim delavnicam.

MENJAVA OGLENIH ŠČETK



Izrabljene (krajše od 5 mm), zažgane ali počene ogljene ščetke motorja je treba takoj zamenjati. Vedno je treba hkrati opraviti menjavo obeh oglenih ščetk.

Postopek menjave oglenih ščetk je treba zaupati izključno kvalificirani osebi, ki uporablja originalne dele.



Vse napake mora odpraviti pooblaščen servis proizvajalca.

TEHNIČNI PARAMETRI

NAZIVNI PODATKI

Zidni rezkalnik	
Parameter	Vrednost
Napetost napajanja	230 V AC
Frekvenca napajanja	50 Hz
Nazivna moč	1320 W
Vrtilna hitrost v jalovem teku	9000 min ⁻¹
Razred zaščite	II
Premer rezilne plošče	125 mm
Notranji premer rezilne plošče	22,2 mm
Velikost navoja vretena	M14
Območje širine brazde	8 - 26 mm
Območje globine rezanja	8 - 30 mm
Teža	4,2 kg
Leto izdelave	2016

PODATKI O HRUPU IN VIBRACIJAH

Informacije o hrupu in vibracijah



Ravni oddajane hrupa, kot npr. raven oddajane zvočnega pritiska L_{pA} ter raven zvočne moči L_{wA} in netočnost meritve K, so navedeni v navodilih v skladu s standardom EN 60745.

Stopnja vibracij (vrednost pospeška) a_h in netočnost meritve K so določeni v skladu s standardom EN EN 60745-2-22, navedenim spodaj.

V teh navodilih navedena stopnja vibracij je bila izmerjena v skladu s postopkom meritve, navedenim v standardu EN 60745, in se lahko uporablja za primerjavo električnih orodij. Uporabljati jo je mogoče tudi za predhodno oceno izpostavljenosti na vibracije.

Navedena raven vibracij je reprezentativna za osnovno uporabo električnega orodja. Stopnja vibracij se lahko spremeni, če se električno orodje uporablja za druge namene ali z drugimi delovnimi orodji in tudi, če ni ustrezno vzdrževano. Zgoraj navedeni vzroki so lahko razlog za povečanje izpostavljenosti na vibracije tekom celotnega delovnega obdobja.

Za natančno oceno izpostavljenosti na vibracije je treba upoštevati obdobja, ko je električno orodje izklopljeno oziroma je vključeno, vendar se ne uporablja za delo. Na ta način se lahko izkaže, da je skupna izpostavljenost na vibracije znatno nižja. Za zavarovanje uporabnika pred učinki vibracij je treba izvesti dodatne varnostne ukrepe, npr.: vzdrževanje električnega orodja in delovnega pribora, poskrbeti je treba za ustrezno temperaturo rok, ustrezno organizirati delo.

Stopnja zvočnega pritiska: $L_{pA} = 97,16$ dB(A) K = 3 dB(A)

Stopnja zvočne moči: $L_{wA} = 108,16$ dB(A) K = 3 dB(A)

Stopnja vibracij: $a_h = 7,451$ m/s² K = 1,5 m/s²

VAROVANJE OKOLJA

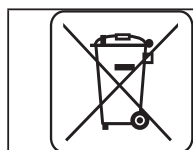

Električno napajani izdelki ni dovoljeno mešati z gospodinjstvi odpadki, ampak jih morajo odstraniti ustrezne službe. Podatki o službah za odstranitev odpadkov so na voljo pri prodajalcu ali lokalnih oblasteh. Izrabljeno električno in elektronsko orodje vsebuje okolju škodljive snovi. Orodje, ki ni oddano v reciklažo, predstavlja potencialno nevarnost za okolje in zdravje ljudi.

* Pridržana pravica do sprememb.

„Grupa Topex Spółka z ograniczoną odpowiedzialnością” Spółka komandytowa s sedeżem v Varšavi, ul. Pograniczna 2/4 (v nadaljevanju „Grupa Topex”), sporoča, da so vse avtorske pravice v zvezi z vsebino teh navodil (v nadaljevanju „Navodila”) med drugim v zvezi z besedili, shemami, risbami, kakor tudi sestavo, izključna last Grupa Topex in so predmet zakonske zaščite v skladu z zakonom z dne 4. februarja 1994 o avtorskih pravicah in intelektualni lastnini (Ur. l. 2006 št. 90/631 s kasnejšimi spremembami). Kopiranje, obdelava, objava in spreminjanje Navodil v komercialne namene, kot tudi njihovih posameznih elementov, je brez pisne odobritve Grupa Topex strogo prepovedano in lahko privede do civilne in kazenske odgovornosti.

ΦΡΕΖΑ ΑΥΛΑΚΩΣΕΩΝ ΤΟΙΧΟΥ

59G370

ΠΡΟΣΟΧΗ: ΠΡΟΤΟΥ ΞΕΚΙΝΗΣΕΙ Η ΧΡΗΣΗ ΤΟΥ ΗΛΕΚΤΡΙΚΟΥ ΕΡΓΑΛΕΙΟΥ, ΟΦΕΙΛΕΤΕ ΝΑ ΔΙΑΒΑΣΕΤΕ ΠΡΟΣΕΚΤΙΚΑ ΤΙΣ ΠΑΡΟΥΣΕΣ ΟΔΗΓΙΕΣ ΧΡΗΣΗΣ ΚΑΙ ΝΑ ΤΙΣ ΔΙΑΤΗΡΗΣΕΤΕ ΩΣ ΒΟΗΘΗΜΑ.

ΚΑΝΟΝΕΣ ΑΣΦΑΛΕΙΑΣ

- Το ηλεκτροκίνητο εργαλείο χειρός πρέπει να χρησιμοποιείτε μόνο με τον προφυλακτήρα, ο οποίος περιλαμβάνεται στην συσκευασία του. Ο προφυλακτήρας πρέπει να είναι καλά στερεωμένος επί του μηχανήματος χειρός και να είναι τοποθετημένος με τέτοιο τρόπο, ώστε ένα ελάχιστο τμήμα του δίσκου κοπής να είναι ανοικτό από την πλευρά του χειριστή, προς παροχή της μέγιστης ασφάλειας. Ο προφυλακτήρας παρέχει στον χειριστή προστασία από θραύσματα του δίσκου σε περίπτωση θραύσης του ή από ακούσια επαφή με τον δίσκο.
- Πρέπει να χρησιμοποιείτε τους διαμαντόδισκους κοπής. Πρέπει να λαμβάνετε υπόψη ότι η δυνατότητα τοποθέτησης άλλου εργαλείου εργασίας στο εν λόγω μηχάνημα χειρός δεν διασφαλίζει την ασφαλή λειτουργία του.
- Η ονομαστική συχνότητα περιστροφής του εργαλείου εργασίας δεν πρέπει να είναι χαμηλότερη της μέγιστης συχνότητας περιστροφής, η οποία αναγράφεται στη σήμανση του ηλεκτροκίνητου μηχανήματος χειρός. Κατά την εργασία με το εργαλείο εργασίας το οποίο περιστρέφεται γρηγορότερα από την ονομαστική συχνότητα περιστροφής του, ενδέχεται να επέλθει η θραύση του και η εκτίναξη των θραυσμάτων.
- Οι διαμαντόδισκοι κοπής πρέπει να χρησιμοποιούνται μόνο για τις εργασίες για τις οποίες συνιστώνται. Π.χ. δεν πρέπει να πραγματοποιείτε λείανση με την επίπεδη πλευρά του δίσκου κοπής. Οι δίσκοι κοπής είναι σχεδιασμένοι για ακτινική λείανση. Οι εγκάρσιες δυνάμεις ασκούμενες στους δίσκους αυτούς ενδέχεται να σπάσουν τον δίσκο.
- Σε κάθε περίπτωση, πρέπει να χρησιμοποιείτε ακέραιες φλάντζες δίσκων κοπής που έχουν κατάλληλο μέγεθος και σχήμα για τον δίσκο κοπής. Σωστά επιλεγμένες φλάντζες πάντα λειτουργούν ως στήριγμα, μειώνοντας την πιθανότητα θραύσης του δίσκου.
- Η εξωτερική διάμετρος και το πάχος του εργαλείου εργασίας πρέπει να μην υπερβαίνουν τις ονομαστικές διαστάσεις του εν λόγω ηλεκτρικού μηχανήματος χειρός. Δυσανάλογα σε μέγεθος εργαλεία εργασίας δεν μπορούν να προφυλαχθούν και να ελεγχθούν επαρκώς.
- Το μέγεθος της οπής τοποθέτησης των δίσκων, των ροδελών, των φλαντζών και άλλων εξαρτημάτων πρέπει να διασφαλίζει τη σωστή τοποθέτηση τους επί της ατράκτου του ηλεκτροκίνητου μηχανήματος χειρός. Τα εργαλεία εργασίας με την οπή τοποθέτησης που δεν αντιστοιχεί στα μέσα στερέωσης του ηλεκτροκίνητου μηχανήματος χειρός θα είναι ανισόρροπα, θα προκαλούν αυξημένους κραδασμούς και ενδέχεται να προκαλέσει την απώλεια ελέγχου του εργαλείου κατά τη λειτουργία του.
- Δεν πρέπει να χρησιμοποιείτε εργαλεία εργασίας που έχουν βλάβη. Πριν από την κάθε χρήση, πραγματοποιήστε τον οπτικό έλεγχο του εργαλείου εργασίας για την ύπαρξη τυχόν σπασιμάτων και σχισμάτων. Σε περίπτωση πτώσης του ηλεκτροκίνητου μηχανήματος χειρός ή του εργαλείου εργασίας, πρέπει να το ελέγξετε οπτικά για τυχόν βλάβες ή να το αντικαταστήσετε με ένα ακέραιο εργαλείο εργασίας. Κατόπιν ελέγχου και τοποθέτησης του εργαλείου εργασίας, ο χειριστής και όλα τα γύρω άτομα πρέπει να λάβουν θέση σε απόσταση ασφαλείας εκτός του επιπέδου περιστροφής του δίσκου κοπής. Κατόπιν ενεργοποιήστε το ηλεκτροκίνητο μηχάνημα χειρός, ώστε να λειτουργήσει με τη μέγιστη συχνότητα περιστροφής άνευ φορτίου για 1 λεπτό. Στις περισσότερες περιπτώσεις, κατά τον χρόνο ελέγχου γίνεται η θραύση του εργαλείου εργασίας που έχει βλάβη.
- Πρέπει να χρησιμοποιείτε μέσα ατομικής προστασίας. Ανάλογα με την εκτελούμενη εργασία, να χρησιμοποιείτε ασπίδα προσώπου και προστατευτικά γυαλιά, κλειστά ή ανοικτά. Να χρησιμοποιείτε, εάν χρειαστεί, προσωπίδα προστασίας από τη σκόνη, μέσα προστασίας των οργάνων ακοής, γάντια και προστατευτική ποδιά η οποία είναι κατάλληλη ώστε να συγκρατήσει μικρά αποξεστικά σωματίδια και σωματίδια του προς επεξεργασία υλικού. Μέσα προστασίας των

οφθαλμών θα πρέπει να προστατεύουν από τυχόν εκτινασόμενα σωματίδια που δημιουργούνται κατά την εκτέλεση διάφορων εργασιών με το εργαλείο. Αναπνευστικές μάσκες και μάσκες προστασίας από σκόνη πρέπει να φιλτράρουν τον αέρα και να συγκρατούν τα σωματίδια που δημιουργούνται κατά την εκτέλεση διάφορων εργασιών με το εργαλείο. Παρατεταμένη έκθεση σε υψηλής στάθμης θόρυβο ενδέχεται να προκαλέσει την απώλεια της ακοής.

- **Μην επιτρέπετε στους μη έχοντες εργασία να πλησιάζουν το πεδίο εργασίας. Οιαδήποτε άτομα που εισέρχονται στο πεδίο εργασίας πρέπει να χρησιμοποιούν μέσα ατομικής προστασίας.** Τμήματα του υπό επεξεργασία αντικειμένου ή του εργαλείου εργασίας που έχει βλάβη ενδέχεται να εκτινάσσονται και να προκαλούν σωματικές βλάβες σε αμέσως πλησιέστερα του μέρους εκτέλεσης εργασιών σημεία.
- **Να κρατάτε το ηλεκτροκίνητο μηχάνημα μόνο από τις μονωμένες επιφάνειες συγκράτησης όταν υπάρχει ο κίνδυνος να έρθει σε επαφή με μη ορατούς ηλεκτροφόρους αγωγούς.** Κατά την επαφή του εργαλείου κοπής με το υπό τάση καλώδιο, τα εκτεθειμένα μεταλλικά μέρη του ηλεκτροκίνητου μηχανήματος χειρός ενδέχεται να τεθούν υπό τάση και να προκαλέσουν ηλεκτροπληξία του χειριστή.
- **Τοποθετήστε το καλώδιο σε ορισμένη απόσταση από το περιστρεφόμενο εργαλείο εργασίας.** Σε περίπτωση της απώλειας του ελέγχου του μηχανήματος, το καλώδιο ενδέχεται να υποστεί βλάβη ή να σφηνωθεί, γεγονός το οποίο θα οδηγήσει στο ότι ο καρπός ή το χέρι θα παρασυρθεί στο πεδίο του περιστρεφόμενου εργαλείου εργασίας.
- **Κρατάτε το ηλεκτροκίνητο μηχάνημα χειρός στα χέρια σας έως ότου το εργαλείο εργασίας πάψει εντελώς να κινείται.** Το εργαλείο εργασίας, όταν περιστρέφεται, ενδέχεται να πιαστεί στην επιφάνεια και να αποσπάσει το ηλεκτροκίνητο μηχάνημα χειρός από τα χέρια σας.
- **Απαγορεύεται να ενεργοποιείτε το ηλεκτροκίνητο μηχάνημα χειρός κατά τη μεταφορά του.** Ακούσια επαφή με το περιστρεφόμενο εργαλείο εργασίας ενδέχεται να παρασύρει τα ρούχα και να σας τραυματίσει.
- **Πρέπει να καθαρίζετε τακτικά τις σπές αερισμού του μηχανήματος χειρός.** Ο ανεμιστήρας του ηλεκτρικού κινητήρα απορροφά τη σκόνη εντός του σώματος. Υπερβολική συγκέντρωση της μεταλλικής σκόνης στον χώρο των σπών εξαερισμού εγκυμονεί τον κίνδυνο ηλεκτροπληξίας του χειριστή.
- **Απαγορεύεται αυστηρά η χρήση του ηλεκτροκίνητου μηχανήματος χειρός πλησίον εύφλεκτων υλικών.** Τα υλικά αυτά δύναται να αναφλεχθούν από τις σπίθες.
- **Μην χρησιμοποιείτε τα εργαλεία εργασίας τα οποία απαιτούν εφαρμογή ψυκτικών υγρών.** Η χρήση νερού ή άλλων ψυκτικών υγρών ενδέχεται να οδηγήσει σε ηλεκτροπληξία.

Αναπήδηση και σχετικές προειδοποιήσεις

Η αναπήδηση είναι η αντίδραση του μηχανήματος σε αιφνίδιο κόλλημα ή σφήνωμα του περιστρεφόμενου τροχού λείανσης, κυρτού δίσκου λείανσης, συρματοβουρτσας ή άλλου εργαλείου εργασίας. Το σφήνωμα προκαλεί απότομη ακινητοποίηση του περιστρεφόμενου εργαλείου εργασίας, γεγονός το οποίο γίνεται η αιτία δημιουργίας της δύναμης οπισθοδρόμησης που επιδρά στο μηχάνημα χειρός, και η οποία η δύναμη έχει την αντίθετη κατεύθυνση από αυτή της περιστροφής του εργαλείου εργασίας και καταβάλλεται στο σημείο του σφηνώματος.

- **Κρατάτε καλά το μηχάνημα χειρός. Το σώμα και τα χέρια σας πρέπει να βρίσκονται σε κατάσταση ετοιμότητας να καταστείτε τη δύναμη οπισθοδρόμησης που δημιουργείται κατά την αναπήδηση, οιαδήποτε στιγμή. Χρησιμοποιείτε οπωσδήποτε την επιπρόσθετη χειρολαβή, εάν προβλέπεται, διότι αυτό θα συμβάλει στην ετοιμότητά σας να αντισταθμίσετε γρήγορα τη δύναμη οπισθοδρόμησης ή τη ροπή αντίδρασης κατά την εκκίνηση.** Με την τήρηση των προληπτικών μέτρων, ο χειριστής μπορεί να ελέγξει τη ροπή αντίδρασης ή τη δύναμη οπισθοδρόμησης κατά την αναπήδηση.
- **Ποτέ μην πλησιάζετε το χέρι σας στο εργαλείο εργασίας που περιστρέφεται.** Υπάρχει η πιθανότητα της αναπήδησης προς το χέρι.
- **Πρέπει να διατηρείτε απόσταση ασφαλείας από το πεδίο εκτίναξης του ηλεκτρικού εργαλείου κατά τυχόν αναπήδηση.** Κατά την αναπήδηση, το εργαλείο εργασίας εκτινάσσεται στην αντίθετη κατεύθυνση από αυτή της περιστροφής του δίσκου κοπής στο σημείο του σφηνώματος.
- **Να είσαστε ιδιαίτερα προσεκτικοί κατά την εργασία σε γωνίες, μυτερές ακμές κ.λπ. Να αποφεύγετε κραδασμούς και κόλλημα του εργαλείου εργασίας.** Γωνίες, μυτερές ακμές και κραδασμοί του εργαλείου εργασίας ενδέχεται να προκαλέσουν κόλλημα του εργαλείου. Επίσης,

μπορούν να προκαλέσουν την απώλεια του ελέγχου ή την αναπήδηση.

- **Μην τοποθετείτε αλυσίδες κοπής ξύλου ή τροχούς κοπής.** Τέτοια εργαλεία εργασίας δύναται να προκαλέσουν συχνές αναπηδήσεις και την απώλεια του ελέγχου του μηχανήματος.
- **Μην πιέζετε υπερβολικά τον δίσκο κοπής και μην ασκείτε υπερβολική δύναμη ώθησης επάνω του. Μην πραγματοποιείτε ανεπίτρεπτα βαθιές κοπές.** Κατά την άσκηση υπερβολικής δύναμης ώθησης, αυξάνεται το φορτίο και η πιθανότητα περιστροφής χωρίς αποτέλεσμα ή σφηνώματος του δίσκου κοπής μέσα στην εγκοπή, καθώς επίσης αυξάνεται η πιθανότητα αναπήδησης ή θραύσης του τροχού.
- **Σε περίπτωση σφηνώματος ή απότομης διακοπής της λειτουργίας, πρέπει να απενεργοποιήσετε το μηχάνημα χειρός και να το κρατήσετε στα χέρια σας ώσπου ο δίσκος ακινητοποιηθεί τελείως. Προς αποφυγή τυχόν ανάκρουσης, απαγορεύεται η αφαίρεση του δίσκου κοπής από την εγκοπή για όση ώρα κινείται.** Για να εξαλείψετε την αιτία του σφηνώματος του δίσκου, πρέπει να εξετάσετε την περίπτωση και να λάβετε τα αντίστοιχα μέτρα.
- **Μην ενεργοποιείτε εκ νέου το μηχάνημα χειρός, εάν ο δίσκος κοπής βρίσκεται μέσα στην προηγουμένως δημιουργηθείσα εγκοπή. Αναμένετε έως ότου ο δίσκος αποκτήσει την πλήρη συχνότητα περιστροφής και κατόπιν εισάγετέ τον προσεκτικά μέσα στην εγκοπή.** Κατά την επαναληπτική εκκίνηση του μηχανήματος χειρός, με τον δίσκο κοπής μέσα στην εγκοπή, υπάρχει η πιθανότητα σφηνώματος του δίσκου ή ανάκρουσης.
- **Πρέπει να στερεώνετε τα πάνελ ή οιαδήποτε προς επεξεργασία αντικείμενα μεγάλων διαστάσεων για να ελαχιστοποιήσετε τον κίνδυνο σφηνώματος του δίσκου και ανάκρουσης.** Τα υπό επεξεργασία αντικείμενα μεγάλων διαστάσεων έχουν την τάση να λυγίζουν υπό το ίδιο τους το βάρος. Πρέπει να τοποθετήσετε στηρίγματα κάτω από το προς επεξεργασία αντικείμενο, δίπλα στη γραμμή κοπής και δίπλα στις άκρες του προς επεξεργασία αντικειμένου από τις δύο πλευρές του δίσκου.
- **Να είσαστε ιδιαίτερα προσεκτικοί κατά τη χρήση του εργαλείου σε εσοχές του τοίχου και άλλα σκιερά σημεία.** Ο δίσκος κοπής ενδέχεται να κόψει κατόπιν διείσδυσης σωλήνες αερίου ή νερού, ηλεκτρική συνδεσμολογία ή άλλα αντικείμενα τα οποία ενδέχεται να προκαλέσουν την αναπήδηση του μηχανήματος.

Επιπρόσθετες υποδείξεις των μέτρων ασφαλείας

- Η τάση του δικτύου παροχής ρεύματος πρέπει να αντιστοιχεί στην τάση που αναγράφεται στην πινακίδα στοιχείων του μηχανήματος χειρός.
- Μην ξεκινάτε την εργασία σας έως ότου το ηλεκτρικό εργαλείο αποκτήσει την πλήρη συχνότητα της περιστροφής.
- **Χρησιμοποιήστε ειδικές συσκευές για εντοπισμό μη ορατής ηλεκτρική καλωδίωσης, σωληνώσεων αερίου, παροχής νερού ή αποχέτευσης, ή αποταθείτε για βοήθεια στις σχετικές δημοτικές υπηρεσίες.** Η επαφή με τα υπό τάση καλώδια ενδέχεται να γίνει αιτία πυρκαγιάς, ενώ βλάβη μιας σωληνώσεως αερίου ενδέχεται να προκαλέσει έκρηξη. Μπορεί να προκληθεί περιουσιακή ζημία λόγω βλάβης σωλήνων ύδρευσης, καθώς επίσης ελλοχεύει ο κίνδυνος ηλεκτροπληξίας.
- **Κατά την επεξεργασία λίθου, χρησιμοποιήστε το σύστημα απορρόφησης σκόνης. Χρησιμοποιήστε την ηλεκτρική σκούπα σχεδιασμένη για την αναρρόφηση της σκόνης λίθου.** Η χρήση τέτοιου είδους εξοπλισμού ελαττώνει τον κίνδυνο αρνητικής επίδρασης της σκόνης.
- **Κατά τη λειτουργία του μηχανήματος χειρός, να το κρατάτε με τα δύο σας χέρια και να λάβετε μια σταθερή στάση του σώματος.** Το μηχάνημα χειρός το οποίο το κρατά ο χειριστής με τα δύο του χέρια είναι πιο ασφαλές.
- **Πριν από τη σύνδεση του μηχανήματος χειρός στην πρίζα, πάντοτε ελέγχετε το καλώδιο τροφοδοσίας του. Μην χρησιμοποιείτε το μηχάνημα χειρός, εάν το καλώδιο τροφοδοσίας του έχει βλάβη. Μην ακουμπάτε το καλώδιο τροφοδοσίας που έχει βλάβη. Σε περίπτωση βλάβης του καλωδίου τροφοδοσίας κατά τη λειτουργία του μηχανήματος, βγάλτε το φισ από την πρίζα.** Το καλώδιο τροφοδοσίας που έχει βλάβη αυξάνει τον κίνδυνο ηλεκτροπληξίας. Αποταθείτε σε ένα εξειδικευμένο συνεργείο για την αντικατάστασή του.

ΠΡΟΣΟΧΗ! Ο εξοπλισμός έχει σχεδιαστεί για λειτουργία σε κλειστούς χώρους.

Παρά την ασφαλή κατασκευή, τα ληφθέντα μέτρα ασφαλείας και τη χρήση μέσων προστασίας, πάντοτε υπάρχει ένας εναπομένον κίνδυνος τραυματισμού κατά την εργασία με το εργαλείο.

Επεξήγηση των εικονογραμμάτων:



1

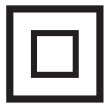

2



3



4



5



6

1. Διαβάστε τις οδηγίες χρήσης, ακολουθείτε τις συστάσεις και τηρείτε τους κανόνες ασφαλείας που παρατίθενται σε αυτές.
2. Ηλεκτρικό εργαλείο κλάσης II.
3. Να χρησιμοποιείτε μέσα ατομικής προστασίας (προστατευτικά γυαλιά, ωτοασπίδες, μάσκα προστασίας από τη σκόνη)
4. Αποσυνδέστε το καλώδιο τροφοδοσίας, προτού προβείτε στις εργασίες επισκευής και ρύθμισης.
5. Μην αφήνετε τα παιδιά να ακουμπούν το ηλεκτρικό εργαλείο.
6. Προστατέψτε από τη βροχή.

ΚΑΤΑΣΚΕΥΗ ΚΑΙ ΧΡΗΣΗ

Η φρέζα αυλακώσεων τοίχου είναι ηλεκτρικό εργαλείο χειρός με μονοφασικό κινητήρα μετάλλαξης και μονωτήρα τύπου 2. Το εργαλείο προορίζεται για δημιουργία αυλακώσεων σε μπετό, λίθο, τούβλο κ.λπ. με σκοπό την τοποθέτηση ηλεκτρικής συνδεσμολογίας, χοντρών καλωδίων και σωλήνων εντός τοίχων και δαπέδων. Η κοπή εκτελείται χωρίς τη χρήση νερού. Η κατασκευή της φρέζας αυλακώσεων τοίχου προβλέπει τη δυνατότητα σύνδεσης του εργαλείου με σύστημα αφαίρεσης σκόνης, π.χ. βιομηχανική ηλεκτρική σκούπα.

Το εργαλείο προορίζεται για οικιακές οικοδομικές εργασίες και εργασίες ανακαίνισης.



Απαγορεύεται να χρησιμοποιείτε το εργαλείο πέραν του σκοπού κατασκευής του.

ΠΕΡΙΓΡΑΦΗ ΣΤΙΣ ΕΙΚΟΝΕΣ

Η χρησιμοποιούμενη στην παρακάτω λίστα αρίθμηση, αφορά τα εξαρτήματα του εργαλείου, τα οποία παρουσιάζονται στις σελίδες με τις εικόνες.

1. Πρόσθια χειρολαβή
2. Κύρια χειρολαβή
3. Σύνδεσμος
4. Στόμιο αποβολής σκόνης
5. Προστατευτικό περίβλημα τροχών κοπής
6. Τροχός κοπής
7. Εμπλοκή βάσης
8. Πέλμα
9. Κομβίο εκκίνησης
10. Μοχλός εμπλοκής κομβίου εκκίνησης
11. Κομβίο εμπλοκής ατράκτου
12. Οδηγός με ράουλο στήριξης
13. Περικόχλιο
14. Κοχλίες
15. Εξωτερική φλάντζα

* Η εμφάνιση του ηλεκτρικού εργαλείου που αποκτήσατε μπορεί να έχει μικρές διαφορές από αυτό της εικόνας

ΠΕΡΙΓΡΑΦΗ ΤΩΝ ΕΝ ΧΡΗΣΗ ΓΡΑΦΙΚΩΝ ΣΥΜΒΟΛΩΝ



ΠΡΟΣΟΧΗ



ΠΡΟΣΟΧΗ – ΚΙΝΔΥΝΟΣ!!



ΣΥΝΑΡΜΟΛΟΓΗΣΗ/ΣΥΝΤΟΝΙΣΜΟΣ



ΠΛΗΡΟΦΟΡΙΕΣ

ΕΞΑΡΤΗΜΑΤΑ ΚΑΙ ΕΠΙΠΛΕΟΝ ΑΝΤΑΛΛΑΚΤΙΚΑ

1. Ειδικό κλειδί	- 1 τεμ.
2. Σύνδεσμος	- 1 τεμ.
3. Εξάγωνο κλειδί	- 1 τεμ.
4. Παράκυκλος πλάτους 3,8 mm	- 5 τεμ.
5. Παράκυκλος με εγκοπή	- 1 τεμ.
6. Σμίλη	- 1 τεμ.
7. Βαλιτσάκι	- 1 τεμ.

ΠΡΟΕΤΟΙΜΑΣΙΑ ΓΙΑ ΕΡΓΑΣΙΑ

ΣΥΝΑΡΜΟΛΟΓΗΣΗ / ΑΠΟΣΥΝΑΡΜΟΛΟΓΗΣΗ ΤΟΥ ΣΥΝΔΕΣΜΟΥ ΣΥΣΤΗΜΑΤΟΣ ΑΦΑΙΡΕΣΗΣ ΣΚΟΝΗΣ



- Εισάγετε τον σύνδεσμο (3) στο στόμιο αποβολής σκόνης (4) (προσοχή οι προεξοχές να εισχωρήσουν στις εγκοπές) και στερεώστε τον στρέφοντάς τον προς τα δεξιά (**εικ. Α**).
- Η αποσυναρμολόγηση του συνδέσμου πραγματοποιείται με την αντίστροφη από τη συναρμολόγησή του σειρά.

ΑΦΑΙΡΕΣΗ ΣΚΟΝΗΣ



Η εν λειτουργία φρέζα αυλακώσεων πρέπει να είναι συνδεδεμένη με σύστημα αφαίρεσης σκόνης.



- Χαλαρώστε το περικόχλιο (13) του συνδέσμου (3).
- Εισάγετε το άκρο του εύκαμπτου σωλήνα του συστήματος αφαίρεσης σκόνης στον σύνδεσμο (3) και στερεώστε το σφίγγοντας το περικόχλιο (13) (**εικ. Β**) (η σύνδεση πρέπει να είναι ερμητική).



Προβαίνοντας στην εργασία, ενεργοποιήστε την ηλεκτρική σκούπα και κατόπιν ενεργοποιήστε τη φρέζα αυλακώσεων. Κατόπιν ολοκλήρωσης της εργασίας, πρώτα απενεργοποιήστε τη φρέζα αυλακώσεων και κατόπιν την ηλεκτρική σκούπα. Αυτό θα σας βοηθήσει να αποφύγετε υπερβολική συγκέντρωση σκόνης στο μέρος εργασίας. Μερικά μοντέλα βιομηχανικών ηλεκτρικών σκουπών, εφοδιασμένα με την πρίζα σύνδεσης ηλεκτρικού εργαλείου, διαθέτουν αυτόματη ενεργοποίηση και απενεργοποίηση της ηλεκτρικής σκούπας η οποία ρυθμίζεται με το κομβίο εκκίνησης του ηλεκτρικού εργαλείου.

ΡΥΘΜΙΣΗ ΠΛΑΤΟΥΣ ΑΥΛΑΚΩΣΗΣ /ΑΝΤΙΚΑΤΑΣΤΑΣΗ ΤΡΟΧΩΝ ΚΟΠΗΣ



Χρησιμοποιείτε μόνο διαμαντοτροχούς οι οποίοι προορίζονται για ξηρή κοπή, λαμβάνοντας υπ' όψιν τη μέγιστη επιτρεπτή συχνότητα περιστροφής που αναγράφεται επί του τροχού κοπής.



Το πλάτος της αυλάκωσης εξαρτάται από την ποσότητα παρακύκλων που έχετε τοποθετήσει ανάμεσα στους τροχούς κοπής, καθώς και από το πάχος των τροχών κοπής.

Το πλάτος της αυλάκωσης ρυθμίζεται στην κλίμακα από 8 έως 26 χιλιοστά.

Το πλάτος της αυλάκωσης δύναται να υπολογιστεί με τον εξής τρόπο:

Πλάτος αυλάκωσης = ποσότητα παρακύκλων x το πάχος τους + το πάχος του τροχού κοπής..



Ανεξαρτήτως της ποσότητας των παρακύκλων που έχουν τοποθετηθεί ανάμεσα στους τροχούς κοπής, ο παράκυκλος με εγκοπή πρέπει να τοποθετηθεί ακριβώς κάτω από τον δεύτερο τροχό κοπής με σκοπό τη σωστή του κεντροθέτηση.



Η φρέζα αυλακώσεων δύναται να λειτουργεί είτε με έναν, είτε με δυο τροχούς κοπής.

- Ξεβιδώστε την εμπλοκή του πέλματος (7) και κατεβάστε το πέλμα κάτω (8).
- Ξεβιδώστε τους κοχλίες συγκράτησης (14) των τροχών κοπής (5) (**εικ. C**).
- Στρέψτε την πρόσθια χειρολαβή (1) και αφαιρέστε το προστατευτικό περίβλημα των τροχών κοπής (5) (**εικ. D**).
- Πιέστε και κρατήστε το κομβίο εμπλοκής της ατράκτου (11), και με τη χρήση του ειδικού κλειδιού (περιλαμβάνεται στη συσκευασία) ξεβιδώστε την εξωτερική φλάντζα (15) (**εικ. E**).
- **Προσοχή!** Σφίξτε το περικόχλιο προς τα αριστερά, σύμφωνα με την κατεύθυνση περιστροφής των τροχών κοπής.
- Αφαιρέστε τους τροχούς κοπής, τους παρακύκλους και την εξωτερική φλάντζα από την άτρακτο και σχολαστικά καθαρίστε τα όλα.

- **Προσοχή!** Ο πείρος της εξωτερικής φλάντζας πρέπει να είναι σωστά εγκατεστημένος επί της ατράκτου.
- Στερεώστε την εξωτερική φλάντζα καθώς και τους τροχούς κοπής με τους παράκυκλους ώστε να επιτύχετε το επιθυμητό πλάτος της αυλάκωσης (προσοχή η κατεύθυνση περιστροφής των τροχών κοπής να είναι σωστή: βλ. βέλη επί των τροχών και του προστατευτικού περιβλήματος).
- Σφίξτε την εξωτερική φλάντζα (15) κρατώντας το κομβίο εμπλοκής της ατράκτου (11).
- Εγκαταστήστε τα υπόλοιπα εξαρτήματα με την αντίστροφη από την αποσυναρμολόγησή τους σειρά.

 **Ανεξαρτήτως του επιθυμητού πλάτους της αυλάκωσης, οφείτε να εγκαταστήσετε όλους τους παράκυκλους στερέωσης προς αποφυγή χαλάρωσης της στερέωσής τους. Ανάμεσα στους τροχούς κοπής πρέπει να είναι εγκατεστημένος ένας παράκυκλος κατ' ελάχιστον. Όταν εργάζεστε με δύο τροχούς κοπής, σε περίπτωση φθοράς πρέπει να αντικατασταθούν και οι δύο τροχοί ταυτόχρονα.**

ΡΥΘΜΙΣΗ ΒΑΘΟΥΣ ΑΥΛΑΚΩΣΗΣ

-  Το ρυθμιζόμενο πέγμα της φρέζας αυλακώσεων ταυτόχρονα λειτουργεί και ως περιοριστής βάθους της αυλάκωσης. Το βάθος της αυλάκωσης δύναται να ρυθμιστεί στην κλίμακα από 8 έως 30 χιλιοστά.
- Χαλαρώστε την εμπλοκή τους πέλματος (7)
 - Εγκαταστήστε το πέγμα (8) στο επιθυμητό βάθος με τη χρήση της διαβαθμισμένης κλίμακας επί του προστατευτικού περιβλήματος των τροχών κοπής (5).
 - Σφίξτε την εμπλοκή του πέλματος (7) για να ασφαλίσετε το ρυθμισμένο βάθος.

ΕΡΓΑΣΙΑ / ΣΥΝΤΟΝΙΣΜΟΣ

 **Προτού προβείτε στην εργασία με τη φρέζα αυλακώσεων, ελέγξτε την τεχνική κατάσταση των τροχών κοπής. Απαγορεύεται να εργάζεστε με τους τροχούς με κοιλώματα, ρωγμώδη ανοίγματα, αλλοιώσεις ή με οποιεσδήποτε άλλες ζημιές. Φθαρμένοι τροχοί κοπής πρέπει να αντικατασταθούν με καινούργιους. Προτού ξεκινήσετε την εργασία, εκτελέστε δοκιμαστική εκκίνηση χωρίς φορτίο, διάρκειας ενός λεπτού κατ' ελάχιστον.**

Κατόπιν ολοκλήρωσης της εργασίας, απενεργοποιήστε τη φρέζα αυλακώσεων και αναμένετε την πλήρη ακινητοποίηση των τροχών κοπής. Μόνο κατόπιν αυτής επιτρέπεται να παραμερίσετε τη φρέζα αυλακώσεων.

-  **Οι τροχοί κοπής πρέπει να είναι σωστά στερεωμένοι καθώς και να περιστρέφονται ελεύθερα.**
- Απαγορεύεται να υπερφορτώνετε τη φρέζα αυλακώσεων. Η υπερφόρτωση καθώς και η λειτουργία με δυνατή πίεση στο εργαλείο δύναται να προκαλέσει βλάβη των τροχών κοπής.
 - Απαγορεύεται να κτυπάτε τους τροχούς κοπής επί του επεξεργαζόμενου υλικού.
 - Απαγορεύεται να χρησιμοποιείτε τους τροχούς κοπής δισκοπρίονου οι οποίοι προορίζονται για κοπή ξυλείας. Η χρήση τέτοιου είδους τροχών κοπής δύναται να προκαλέσει την αντίστροφη κρούση, την απώλεια ελέγχου του εργαλείου και σωματικές βλάβες.

ΕΝΕΡΓΟΠΟΙΗΣΗ / ΑΠΕΝΕΡΓΟΠΟΙΗΣΗ

 **Η τάση του δικτύου παροχής ρεύματος πρέπει να αντιστοιχεί στην τάση που αναγράφεται στο πινακίδιο στοιχείων του εργαλείου. Κατά την εκκίνηση της φρέζας αυλακώσεων και την εργασία με αυτήν, κρατάτε το εργαλείο και με τα δύο σας χέρια.**

 Η φρέζα αυλακώσεων είναι εφοδιασμένη με διακόπτη που αποτρέπει αθέλητη ενεργοποίηση.

Ενεργοποίηση:

- Μετακινήστε τον μοχλό εμπλοκής του κομβίου εκκίνησης (10) προς τα μπρος.
- Πιέστε το κομβίο εκκίνησης (9) (εικ. F).

Απενεργοποίηση:

- Χαλαρώστε το κομβίο εκκίνησης (9).

ΕΡΓΑΣΙΑ ΜΕ ΤΗ ΦΡΕΖΑ ΑΥΛΑΚΩΣΕΩΝ

 **Η φρέζα αυλακώσεων είναι σχεδιασμένη μόνο για ευθεία κοπή. Το εργαλείο δεν είναι σχεδιασμένο για καμπυλωτές και στρογγυλεμένες κοπές. Το εργαλείο προορίζεται μόνο για ξηρή κοπή.**

 **Προτού προβείτε στην εργασία, ελέγξτε αν στο σημείο που προγραμματίστηκε για την επεξεργασία με τη φρέζα αυλακώσεων, υπάρχουν κρυμμένες σωληνώσεις αερίου ή ύδρευσης ή ηλεκτρική συνδεσμολογία, π.χ. με τη χρήση ανιχνευτή.**



Κατόπιν ενεργοποίησης της φρέζας αυλακώσεων, αφήστε τους τροχούς κοπής να αποκτήσουν τη μέγιστη συχνότητα περιστροφής, και μόνο κατόπιν αυτού προβείτε στην εργασία. Κατά τη δημιουργία αυλάκωσης απαγορεύεται να απενεργοποιείτε τη φρέζα αυλακώσεων. Επιτρέπεται να πιέσετε το κομβίο εκκίνησης μόνο όταν οι τροχοί κοπής δεν έρχονται σε επαφή με το επεξεργαζόμενο υλικό.



Ρυθμίστε το βάθος και το πλάτος της αυλάκωσης.

- Εφαρμόστε το οπίσθιο μέρος του πέλματος (8) μαζί με τον οδηγό με ράουλο στήριξης (12) στο προς επεξεργασία επιφάνεια (οι τροχοί κοπής ανυψώνονται πάνω από την προς επεξεργασία επιφάνεια).
- Ενεργοποιήστε τη φρέζα αυλακώσεων και αφήστε τους τροχούς κοπής να αποκτήσουν τη μέγιστη συχνότητα περιστροφής.
- Σταδιακά κατεβάστε τη φρέζα αυλακώσεων ώστε οι τροχοί κοπής να εισχωρήσουν στην επεξεργαζόμενη επιφάνεια (κατά αυτήν την κίνηση, η οπίσθια ακμή του πέλματος πρέπει να ακουμπά την επεξεργαζόμενη επιφάνεια) (εικ. G).
- Όταν το πέλμα εφαρμοστεί με όλη την επιφάνειά του στην επεξεργαζόμενη επιφάνεια, συνεχίστε την κοπή μετακινώντας τη φρέζα αυλακώσεων προς τον εαυτό σας (στην κατεύθυνση αντίθετη από την κατεύθυνση περιστροφής των τροχών κοπής).
- Ολοκληρώστε την κοπή εκτελώντας τις ενέργειες αντίθετες από αυτές της αρχής της εργασίας: στρέψτε τη φρέζα αυλακώσεων γύρω από τη γραμμή επαφής της οπίσθιας ακμής της με την επεξεργαζόμενη επιφάνεια.
- Κατόπιν απενεργοποίησης της φρέζας αυλακώσεων, αναμένετε την πλήρη ακινητοποίηση των τροχών κοπής, και μόνο κατόπιν αυτής παραμερίστε το εργαλείο.
- Αφαιρέστε το υλικό που έμεινε ανάμεσα στις αυλακώσεις της εγκοπής με τη χρήση της σμίλης.



Για να εξομαλύνετε τις ανωμαλίες που δημιουργούνται κατά την κοπή αυλάκωσης, οφείλτε να ρυθμίσετε το βάθος της αυλάκωσης κατά 3 χιλιοστά μεγαλύτερο του επιθυμητού. Κατά την επεξεργασία τοίχων π.χ. με σφύρα, μπορείτε να αποτρέψετε την αποκοπή τμημάτων υλικού στην επιφάνεια του τοίχου με την προηγούμενη δημιουργία της αυλάκωσης του μέγιστου βάθους με τη φρέζα αυλακώσεων.



Κατόπιν απενεργοποίησης της φρέζας αυλακώσεων, μην επιχειρείτε να ακινητοποιήσετε τους τροχούς κοπής με την πίεσή τους στο επεξεργασμένο υλικό ή με την πίεση του κομβίου εμπλοκής της ατράκτου.



Μην ασκείτε στο εργαλείο μεγάλη πίεση. Η πίεση που ασκείται στην επιφάνεια του πέλματος η οποία έρχεται σε επαφή με το επεξεργαζόμενο υλικό, πρέπει να είναι ήπια και ομοιόμορφη. Η υπερβολική πίεση δύναται να προκαλέσει την υπερθέρμανση του κινητήρα, βλάβη των τροχών κοπής ή την ενεργοποίηση του διακόπτη ασφαλείας που προστατεύει από την υπερφόρτωση. Οφείλτε να κάνετε διαλείμματα στην εργασία σας.



Το εργαλείο είναι εξοπλισμένο με ηλεκτρονικό σύστημα το οποίο σταθεροποιεί τη συχνότητα περιστροφής, καθώς και με την προστασία από υπερφόρτωση. Σε περίπτωση υπερβολικού φορτίου, ο κινητήρας της φρέζας αυλακώσεων ακινητοποιείται αυτόματα. Σε αυτήν την περίπτωση, οφείλτε να ελαχιστοποιήσετε το φορτίο και να πραγματοποιήσετε την εκκίνηση χωρίς φορτίο κατά προσέγγιση για 1 λεπτό, με σκοπό την ψύξη.



Οι τροχοί κοπής θερμαίνονται πολύ κατά τη λειτουργία τους, συνεπώς οφείλτε να μην ακουμπάτε τα ακάλυπτα σημεία του σώματός σας στους τροχούς που δεν έχουν ψυχθεί.



Κατά την επεξεργασία σκληρών υλικών, ενδέχεται να επέλθει η υπερθέρμανση του τροχού κοπής και συνεπώς, βλάβη του. Η δέσμη σπινθήρων γύρω από τον τροχό κοπής μαρτυρά την υπερθέρμανσή του. Οφείλτε να διακόψετε την εργασία και να ψύξετε τον τροχό, αφήνοντας τη φρέζα αυλακώσεων να λειτουργήσει με τη μέγιστη συχνότητα περιστροφής χωρίς φορτίο για 3 – 5 λεπτά. Η μικρή παραγωγικότητα και η δέσμη σπινθήρων ενδέχεται να μαρτυρούν τη φθορά του τροχού κοπής.

ΤΕΧΝΙΚΗ ΣΥΝΤΗΡΗΣΗ



Προβαίνοντας σε οποιοδήποτε ενέργειες που αφορούν τη συναρμολόγηση, τη ρύθμιση, την επισκευή ή τη συντήρηση, οφείλτε οπωσδήποτε να αποσυνδέσετε τον ρευματολήπτη του καλωδίου παροχής ρεύματος του εργαλείου από τον ρευματοδότη.

-  Καθαρίζετε το εργαλείο με μαλακή βούρτσα ή ροή του συμπιεσμένου αέρα.
- Απαγορεύεται να χρησιμοποιείτε νερό ή χημικές καθαριστικές ουσίες για τον καθαρισμό του εργαλείου.
- Φυλάσσετε το εργαλείο σε ξηρό μέρος όπου δεν έχουν πρόσβαση τα παιδιά.
- Συστηματικά καθαρίζετε τις οπές εξαιρισμού του κινητήρα.
- Σε περίπτωση δυνατών σπινθηρισμών στον μεταλλάκτη, αναθέστε τον έλεγχο της κατάστασης των ψηκτρών άνθρακα σε ειδικό.
- Συστηματικά ελέγχετε τη σύσφιξη όλων των κοχλιών συγκράτησης. Κατά τη λειτουργία του εργαλείου, η σύσφιξη των κοχλιών ενδέχεται να χαλαρώσει.
- Η αντικατάσταση του καλωδίου παροχής ρεύματος και άλλες επιδιορθωτικές εργασίες πρέπει να αναθέτονται στο εξουσιοδοτημένο εργαστήριο τεχνικής υποστήριξης.

ΑΝΤΙΚΑΤΑΣΤΑΣΗ ΨΗΚΤΡΩΝ ΑΝΘΡΑΚΑ

 **Φθαρμένες ψήκτρες άνθρακα του κινητήρα (μήκους λιγότερου από 5 χιλιοστά), ψήκτρες με καμένη επιφάνεια ή γδαρσίματα πρέπει να αντικατασταθούν άμεσα. Οφείλετε να αντικαταστήσετε και τις δύο ψήκτρες ταυτοχρόνως.**

Η αντικατάσταση των ψηκτρών άνθρακα πρέπει να εκτελείται μόνο από αρμόδιο ειδικό. Συνιστάται να χρησιμοποιείτε αυθεντικά ανταλλακτικά.

 Όλες οι δυσλειτουργίες πρέπει να επισκευάζονται από την εξουσιοδοτημένη υπηρεσία τεχνικής υποστήριξης του κατασκευαστή.

ΤΕΧΝΙΚΕΣ ΠΑΡΑΜΕΤΡΟΙ

ΤΕΧΝΙΚΑ ΧΑΡΑΚΤΗΡΙΣΤΙΚΑ

Φρέζα αυλακώσεων τοίχου	
Παράμετροι	Αξίες
Τάση παρεχόμενου ρεύματος	230 V AC
Συχνότητα παρεχόμενου ρεύματος	50 Hz
Ονομαστική ισχύς	1320 W
Συχνότητα στροφών χωρίς φορτίο	9000 min ⁻¹
Τύπος προστασίας	2
Διάμετρος τροχού κοπής	125 mm
Διάμετρος οπής τοποθέτησης τροχού κοπής	22,2 mm
Σπείρωμα της ατράκτου	M14
Πλάτος αυλάκωσης	8 - 26 mm
Βάθος αυλάκωσης	8 - 30 mm
Βάρος	4,2 kg
Έτος κατασκευής	2016

ΠΛΗΡΟΦΟΡΙΕΣ ΓΙΑ ΕΠΙΠΕΔΟ ΘΟΡΥΒΟΥ

Πληροφορίες για επίπεδο θορύβου και κραδασμούς

 Το επίπεδο θορύβου, δηλαδή η στάθμη ακουστικής πίεσης L_{pA} , καθώς και η στάθμη ακουστικής ισχύος L_{WA} και η τιμή αβεβαιότητας στη μέτρηση K που παρατίθενται στις παρούσες οδηγίες χρήσης έχουν μετρηθεί σύμφωνα με το πρότυπο EN 60745.

Το επίπεδο κραδασμών (η τιμή επιτάχυνσης της παλμικής κίνησης) a_h και η τιμή αβεβαιότητας στη μέτρηση K έχουν μετρηθεί σύμφωνα με το πρότυπο EN 60745-2-22 και παρατίθενται παρακάτω.

Το επίπεδο κραδασμών που παρατίθεται στις παρούσες οδηγίες χρήσης έχει μετρηθεί με τη μέθοδο που καθορίζεται από το πρότυπο EN 60745 και μπορεί να χρησιμοποιηθεί για τη σύγκριση διαφόρων μοντέλων του ηλεκτρικού εργαλείου της ίδιας κλάσης μεταξύ τους. Οι παράμετροι της τιμής κραδασμών μπορούν επίσης να χρησιμοποιηθούν για την προκαταρκτική εκτίμηση της έκθεσης στους κραδασμούς.

Η δηλωμένη τιμή κραδασμών είναι αντιπροσωπευτική για βασικές εργασίες με το ηλεκτρικό εργαλείο. Η τιμή κραδασμών μπορεί να αλλάξει, εάν το εργαλείο θα χρησιμοποιείται για άλλους σκοπούς ή με άλλα εξαρτήματα εργασίας, καθώς επίσης σε περίπτωση μη επαρκούς τεχνικής φροντίδας του ηλεκτρικού εργαλείου. Οι ανωτέρω αιτίες ενδέχεται να προκαλέσουν αύξηση της διάρκειας της έκθεσης στους κραδασμούς κατά το χρονικό διάστημα της λειτουργίας του εργαλείου.

Για την ακριβή εκτίμηση της έκθεσης στους κραδασμούς θα πρέπει να λάβετε υπόψη σας τον χρόνο κατά τον οποίο το εργαλείο είναι απενεργοποιημένο ή κατά τον οποίο είναι ενεργοποιημένο αλλά δεν λειτουργεί. Στην εν λόγω περίπτωση η συνολική τιμή κραδασμών μπορεί να είναι πολύ χαμηλότερη.

Για την προστασία του χειριστή από τη βλαβερή επίδραση των κραδασμών πρέπει να εφαρμόζετε επιπρόσθετα μέτρα ασφαλείας, ήτοι να εξασφαλίζετε την τεχνική φροντίδα του ηλεκτρικού εργαλείου και των παρελκομένων εργασίας, να διατηρείτε τη θερμοκρασία των χεριών σας σε αποδεκτό επίπεδο, να τηρείτε το πρόγραμμα εργασίας.

Επίπεδο ακουστικής πίεσης: $L_{p_A} = 97,16 \text{ dB(A)}$ $K = 3 \text{ dB(A)}$

Επίπεδο ακουστικής ισχύος: $L_{w_A} = 108,16 \text{ dB(A)}$ $K = 3 \text{ dB(A)}$

Επιτάχυνση της παλμικής κίνησης: $a_h = 7,451 \text{ m/s}^2$ $K = 1,5 \text{ m/s}^2$

ΠΡΟΣΤΑΣΙΑ ΠΕΡΙΒΑΛΛΟΝΤΟΣ



Ηλεκτρικές συσκευές δεν πρέπει να απορρίπτονται μαζί με τα οικιακά απορρίμματα, αλλά να παραδίδονται στο ειδικό τμήμα ανακύκλωσης. Τις πληροφορίες για το θέμα ανακύκλωσης μπορεί να σας τις παρέχει ο πωλητής του προϊόντος ή οι τοπικές αρχές. Ηλεκτρονικός και ηλεκτρικός εξοπλισμός, το χρονικό περιθώριο λειτουργίας του οποίου έληξε, περιέχει επικίνδυνες για το περιβάλλον ουσίες. Εξοπλισμός, ο οποίος δεν έχει υποστεί ανακύκλωση, αποτελεί ενδεχόμενο κίνδυνο για το περιβάλλον και την υγεία του ανθρώπου.

* Διατηρούμε το δικαίωμα εισαγωγής αλλαγών.

Η εταιρεία „Grupa Torrex Spółka z ograniczoną odpowiedzialnością” Spółka komandytowa, η οποία εδρεύει στη Βαρσοβία στη διεύθυνση: Roganiczna str. 2/4 (αποκαλούμενη εφεξής η « Grupa Torrex»), προειδοποιεί ότι όλα τα πνευματικά δικαιώματα δημιουργού για το περιεχόμενο των παρούσων οδηγιών (αποκαλούμενων εφεξής οι «Οδηγίες») συμπεριλαμβανομένων του κειμένου, των φωτογραφιών, διαγραμμάτων, εικόνων και σχεδίων, καθώς και της στοιχειοθεσίας, ανήκουν αποκλειστικά στην εταιρεία Grupa Torrex και προστατεύονται με το Νόμο περί δικαιώματος δημιουργού και συγγενών δικαιωμάτων από τις 4 Φεβρουαρίου του έτους 1994 (Ενημερωτικό δελτίο των νομοθετημάτων της Δημοκρατίας της Πολωνίας Αρ. 90 Αρθ. 631 με τις υπόμενες μετατροπές). Αντιγραφή, αναπαραγωγή, δημοσίευση, αλλαγή των στοιχείων των οδηγιών χωρίς την έγγραφη έγκριση της εταιρείας Grupa Torrex αυστηρά απαγορεύεται και μπορεί να οδηγήσει σε έγερση ποινικών και άλλων αξιώσεων.

MAŠINA ZA PRAVLJENJE BRAZDA 59G370

PAŽNJA: PRE PRISTUPANJA UPOTREBI ELEKTROUREĐAJA, POTREBNO JE PAŽLJIVO PROČITATI DOLE DATO UPUTSTVO ZA UPOTREBU I PRIDRŽAVATI GA SE U DALJOJ UPOTREBI.

OPŠTE MERE BEZBEDNOSTI

- **Elektrouređaj treba koristiti samo sa priključenom zaštitom koja se nalazi u priboru. Zaštita mora biti dobro pričvršćena na elektrouređaj i postavljena tako da garantuje najveći stepen bezbednosti, što znači, da strana ploče za sečenje okrenuta ka operateru mora biti zaštićena u najvišem stepenu.** Zaštita treba da štiti operatera od odlomaka i slučajnog kontakta sa pločom za sečenje.
- **Treba koristiti samo dijamantske ploče za sečenje.** To što se pribor može montirati na elektrouređaj ne garantuje bezbednost njegove upotrebe.
- **Dozvoljena brzina obrtaja upotrebljene radne alatke ne može biti manja od date maksimalne brzine obrtaja na elektrouređaju.** Radne alatke koje se obrću većom brzinom od dozvoljene mogu da se slome, a delovi da odlete.
- **Dijamantske ploče za sečenje mogu da se koriste samo za poslove za koje su predviđene. Na primer ne treba nikada koristiti bočnu površinu ploče za sečenje za brušenje.** Ploče za sečenje namenjene su za upotrebu na materijalu ivicom ploče. Uticaj bočne sile može dovesti do lomljenja te vrste ploče.
- **Za odabranu ploču za sečenje treba uvek koristiti neoštećene pričvršne prstenove odgovarajuće veličine.** Odgovarajući prstenovi podupiru ploču za sečenje i smanjuju time opasnost od lomljenja.
- **Spoljašnji prečnik i debljina radne alatke moraju odgovarati dimenzijama elektrouređaja.** Radne alatke neodgovarajućih dimenzija ne mogu se na odgovarajući način zaštititi i kontrolisati.
- **Ploče, podloške, prstenovi i drugi pribor moraju u potpunosti da odgovaraju vretenu elektrouređaja.** Radne alatke koje ne odgovaraju u potpunosti vretenu elektrouređaja obrću se neravnomerno, snažno vibriraju i mogu izazvati gubitak kontrole nad elektrouređajem.
- **U bilo kom slučaju ne treba koristiti oštećene radne alatke. Pre svake upotrebe proveriti radne alatke da nisu oguljene i napukle. U slučaju pada elektrouređaja ili radne alatke treba proveriti da nije došlo do oštećenja, ili koristiti drugu, neoštećenu alatku. Posle kontrole i pričvršćivanja radne alatke, potrebno je pokrenuti elektrouređaj i ostaviti ga uključenog nekoliko minuta na najvišem broju obrtaja, obrativši pažnju da korisnik i druge osobe koje se nalaze sa strane, budu dalje od radne alatke koja se obrće. Oštećene alatke uglavnom se lome tokom ovog testa.**
- **Treba nositi ličnu zaštitnu opremu. U zavisnosti od vrste posla, potrebno je nositi zaštitnu masku koja pokriva celo lice, zaštitu za oči ili zaštitne naočari. U zavisnosti od potreba treba koristiti masku protiv prašine, zaštitu za sluh, zaštitne rukavice ili specijalnu kecelju koja štiti od malih delova materijala koji se obrađuje.** Treba zaštititi oči od stranih tela koje nosi vetar, a koja su nastala tokom rada. Maska protiv prašine i zaštita disajnih puteva treba da filtriraju prašinu koja nastaje tokom rada. Izloženost buci tokom dužeg vremenskog perioda može dovesti do gubitka sluha.
- **Treba voditi računa da se osobe sa strane nalaze na bezbednoj udaljenosti od opsega rada elektrouređaja. Svako, ko se nalazi u blizini elektrouređaja koji radi mora da koristi ličnu zaštitnu opremu.** Odlomci materijala koji se obrađuje ili napukle radne alatke mogu da odlete i dovedu do povreda čak i izvan neposrednog područja rada.
- **Za vreme poslova tokom kojih elektrouređaj može da naiđe na sakrivene električne kablove ili na sopstveni strujni kabl, potrebno je držati uređaj isključivo za izolovanu dršku.** Pod uticajem kontakta s kablovima pod naponom, svi metalni delovi elektrouređaja takođe se nalaze pod naponom i mogu dovesti do strujnog udara.
- **Strujni kabl treba držati dalje od radnih alatki koje se obrću.** U slučaju gubitka kontrole nad uređajem, strujni kabl može biti presečen ili izvučen, a dlan ili cela ruka mogu doći pod radnu alatku koja se obrće.

- **Zabranjeno je odlagati elektrouređaj pre nego što se u potpunosti zaustavi radna alatka.** Alatka koja se obrće može doći u kontakt sa površinom na koju se odlaže, što može dovesti do gubitka kontrole nad elektrouređajem.
- **Zabranjeno je prenositi elektrouređaj koji je u pokretu.** Slučajni kontakt odeće sa radnom alatkom koja se obrće može dovesti do uvlačenja odeće i zarivanja radne alatke u telo korisnika.
- **Redovno treba čistiti ventilacione otvore elektrouređaja.** Ventilator motora uvlači prašinu u kućište, a nagomilavanje metalne prašine može izazvati električne opasnosti.
- **Ne treba koristiti elektrouređaj u blizini lakozapaljivih materijala.** Varnice mogu da zapale takve materijale.
- **Ne treba koristiti alatke koje zahtevaju tečna sredstva za hlađenje.** Upotreba vode ili drugih tečnih sredstava za hlađenje može dovesti do strujnog udara.

Trzaj i odgovarajući saveti za bezbednost

Trzaj je nagla reakcija elektrouređaja na blokiranje ili kočenje radne alatke koja se obrće, poput ploče za sečenje, ploče za brušenje, žičane četke itd. Zaglavljivanje ili blokiranje dovodi do naglog zaustavljanja radne alatke koja se obrće. Zahvaljujući tome nekontrolisani elektrouređaj trza se u smeru suprotnom od obrtanja radne alatke.

- **Elektrouređaj treba držati snažno, a telo i ruke u položaju koji omogućava popuštanje trzaja.** Ukoliko se u standardnom priboru nalazi dodatna drška, treba je uvek koristiti, kako bi se imala veća kontrola nad silama trzaja ili momentom odvođenja prilikom pokretanja. Korisnik uređaja može savladati povlačenje i pojavu trzaja poštujući odgovarajuće mere bezbednosti.
- **Nikada ne treba držati ruke u blizini radnih alatki koje se obrću.** Radna alatka može usled trzaja da povredi ruku.
- **Treba se držati dalje od oblasti u kojoj se pomera elektrouređaj prilikom trzaja.** U slučaju trzaja, elektrouređaj se pomera u pravcu suprotnom od kretanja ploče na mestu blokiranja.
- **Posebno pažljivo treba obrađivati uglove, oštre ivice itd. Treba sprečiti odbijanje radnih alatki ili njihovu blokadu.** Radne alatke koje se obrću sklone su zaglavljivanju pri obradi uglova, oštih ivica ili prilikom odbijanja. To može dovesti do gubitka kontrole ili trzaja.
- **Ne treba koristiti sečiva za drvo ili zupčana sečiva.** Radne alatke tog tipa često izazivaju trzaj ili gubitak kontrole nad elektrouređajem.
- **Treba izbegavati blokiranje ploče za sečenje kao i duži pritisak. Ne treba vršiti prekomerno duboka sečenja.** Preopterećenje ploče za sečenje povećava njeno opterećenje i sklonost ka zaglavljivanju kao blokiranju, a samim tim i mogućnosti trzaja kao lomljenja ploče.
- **U slučaju uklještenja ploče za sečenje ili pauze u toku rada, elektrouređaj treba isključiti i sačekati da se ploča u potpunosti zaustavi. Nikada ne treba pokušavati da se uzvuče ploča koja je još u pokretu sa mesta sečenja, jer to može dovesti do trzaja.** Potrebno je otkriti i ukloniti uzrok uklještenja.
- **Ne uključivati ponovo elektrouređaj dok se nalazi u materijalu. Pre nastavka sečenja, ploča za sečenje treba da dostigne svoju punu brzinu obrtaja.** U protivnom ploča može da se zakači, iskoči iz predmeta koji se obrađuje kao i da dovede do trzaja.
- **Ploče ili dugački predmeti treba da se pre obrade podupru kako bi se smanjio rizik od trzaja, izazvanog zaglavljenom pločom.** Dugački predmeti mogu se ugibati pod uticajem sopstvenog tereta. Predmet koji se obrađuje treba da se podupre sa obe strane, kako u blizini linije sečenja tako i na krajevima.
- **Posebnu pažnju obratiti prilikom pravljenja otvora u zidovima ili prilikom rada na drugim nevidljivim površinama.** Ploča za sečenje koja se zaglavi u materijal može dovesti do trzaja prilikom nailaska na gasne, vodovodne ili električne instalacije ili druge predmete.

Dodatni savesti za bezbednost

- Napon mreže mora odgovarati vrednosti napona koji je dat na nominalnoj tablici elektrouređaja
- Ne otpočinjati rad pre nego što elektrouređaj dostigne pun broj obrtaja.
- **Potrebno je koristiti odgovarajuća sredstva za otkrivanje sakrivenih kablova električne, gasne ili vodovodno-kanalizacione instalacije ili tražiti pomoć od gradske kancelarije.** Kontakt s kablovima koji su pod naponom može dovesti do požara, oštećenje gasnih kablova može dovesti do eksplozije. Prodiranje do vodovodnih instalacija može dovesti do materijalne štete ili uzrokovati strujni udar.

- **Pri obradi kamena potrebno je koristiti usisavanje prašine. Usisivač mora biti namenjen za usisavanje prašine nastale od okamena.** Upotreba takvih uređaja smanjuje opasnost od prašine.
- **Elektrouređaj treba držati čvrsto tokom rada, sa obe ruke i osigurati bezbednu poziciju za rad.** Elektrouređaj se bezbedno vodi sa obe ruke.
- **Svaki put, pre uključivanja elektrouređaja u struju, potrebno je proveriti strujni kabl. Zabranjeno je koristiti elektrouređaj sa oštećenim kablom.. Zabranjeno je dodirivati oštećeni strujni kabl; u slučaju oštećenja kabla tokom rada, potrebno je isključiti utikač iz strujne utičnice.** Oštećeni kabl povećava rizik od strujnog udara; promeniti kabl u ovlašćenom servisu.

PAŽNJA! Uređaj služi za rad van prostorija.

Pored upotrebe sigurnosne konstrukcije, bezbednosnih sredstava i dodatnih zaštitnih sredstava, uvek postoji rizik od povrede tokom rada.

Objašnjenje korišćenih piktograma:

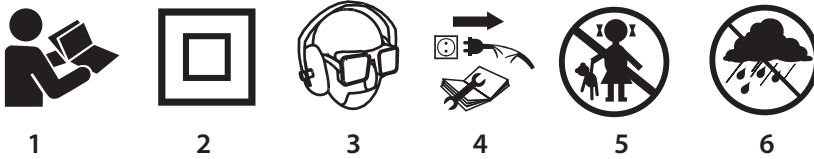

1. Pročitaj uputstvo za upotrebu, pridržavaj se upozorenja i saveta za bezbednost
2. Uređaj sa izolacijom druge klase
3. Koristiti sredstva za ličnu zaštitu (zaštitne naočari, zaštitu za sluh, maski protiv prašine)
4. Isključiti strujni kabl pre početka operacija servisiranja i popravke
5. Deci je zabranjen pristup uređaju
6. Čuvati od kiše

IZRADA I NAMENA

Mašina za pravljenje brazda je ručni elektrouređaj, koji se puni preko jednofaznog komutatorskog motora, sa izolacijom II klase.

Elektrouređaj je namenjen za sečenje i pravljenje instalacionih brazda u zidovima, podovima i tsl. u materijalima kao što su: beton, kamen, cigla i tsl., bez upotrebe vode.

Mašina za pravljenje brazda konstruisana je tako da poseduje sistem koji omogućava priključivanje na neki spoljni uređaj za odvođenje prašine npr. industrijski usisivač, koji mora biti priključen za vreme rada.

Opseg njene upotrebe je u oblasti obavljanja građevinsko-remontnih poslova ili velikog broja poslova iz oblasti samostalne amaterske delatnosti (majstorisanje).



Zabranjeno je koristiti elektrouređaj suprotno do njegove namene.

OPIS GRAFIČKIH STRANA

Dole data numeracija odnosi se na elemente uređaja koji su predstavljeni na grafičkim stranicama dole datog uputstva.

1. Prednja drška
2. Drška
3. Adapter
4. Kraj za odvođenje prašine
5. Zaštita ploče za sečenje
6. Ploča za sečenje
7. Točak za blokadu postolja
8. Postolje
9. Starter
10. Poluga za blokadu startera
11. Taster za blokadu vretena
12. Vodeći valjak
13. Matica
14. Navrtnji
15. Spoljni prsten

* Mogu se pojaviti razlike između crteža i proizvoda.

OPIS KORIŠĆENIH GRAFIČKIH ZNAKOVA



PAŽNJA



UPOZORENJE



MONTIRANJE/SASTAVLJANJE



INFORMACIJA

OPREMA I DODACI

- | | |
|---------------------------------------|----------|
| 1. Specijalni ključ | - 1 kom. |
| 2. Adapter | - 1 kom. |
| 3. Imbus ključ | - 1 kom. |
| 4. Podloška za razmak debljine 3,8 mm | - 5 kom. |
| 5. Podloška za razmak | - 1 kom. |
| 6. Dleto | - 1 kom. |
| 7. Transportni kofer | - 1 kom. |

PRIPREMA ZA RAD

MONTIRANJE / DEMONTAŽA ADAPTERA



- Gurnuti adapter (3) (obratiti pažnju da se njegovi ispusti uklapaju sa vođenjem) do kraja za odvođenje prašine (4) osigurati okretanjem u desno (slika A).
- Demontaža adaptera obavlja se suprotnim redosledom u odnosu na njegovu montažu.



ODVOĐENJE PRAŠINE

Za vreme rada, mašina za pravljenje brazda mora biti priključena na spoljni uređaj za odvođenje prašine.



- Otpustiti maticu (13) adaptera (3).
- Gurnuti kraj creva za usisavanje, sistema za odvođenje prašine, u adapter (3) i obezbediti zavrćući maticu (13) (slika B) (obрати pažnju da veza bude nepropusna).



Na samom početku obavljanja posla, treba prvo uključiti sistem za odvođenje prašine, npr. industrijski usisivač, a zatim pokrenuti mašinu za pravljenje brazda. Nakon završetka posla, potrebno je postupati suprotno, najpre isključiti mašinu za pravljenje brazda, a zatim usisivač. Takvo postupanje onemogućuje nepotrebno zaprašivanje prašinom mesta na kome se radi. Kod nekih modela industrijskih usisivača koji poseduju strujnu utičnicu za elektrouređaje, dolazi do automatskog uključivanja i isključivanja usisivača, preko startera elektrouređaja.

PODEŠAVANJE ŠIRINE BRAZDI / PROMENA PLOČE ZA SEČENJE



Treba koristiti samo dijamantske ploče za sečenje, namenjene za rad na suvo, obraćajući pažnju na maksimalnu dozvoljenu brzinu obrtaja, naznačenu na ploči za sečenje.



Širina brazde zavisi od broja podloški za razmak postavljenih između ploča za sečenje i od debljine ploča za sečenje. Opseg širine brazde iznosi od 8 do 26 mm.

Širina brazde može da se izračuna na sledeći način:

Širina brazde = broj podloški za razmak x njihova debljina + debljina ploča za sečenje.



Bez obzira na broj upotrebljenih podloški za razmak između ploča za sečenje, podloška za razmak mora biti upotrebljena, i postavljena odmah iza druge ploče za sečenje, kako bi imala centralni položaj.



Mašina za pravljenje brazda može da se koristi sa jednom ili dve ploče za sečenje.

- Odvrnuti točak za blokadu postolja (7) i okrenuti na dole postolja (8).
- Odvrnuti navrtnje (14) koji pričvršćuju zaštitu ploča za sečenje (5) (slika C).

- Povuci prednju dršku (1) i skinuti zaštitu ploča za sečenje (5) (slika D).
- Pritisnuti i zadržati taster za blokadu vretena (11), odviti specijalnim ključem (u priboru) spoljašnji prsten (15) (slika E).
- **Važno!** Maticu treba okretati u levo, u skladu s pravcem obrtanja ploča za sečenje.
- Skinuti s vretena ploču za sečenje, podloške za razmak ili unutrašnji prsten, i pažljivo očistiti.
- **Važno!** Čeljust unutrašnjeg prstena mora biti pravilno postavljena na vretenu.
- Montirati unutrašnji prsten, ploču za sečenje zajedno sa podloškama za razmak, tako da se dobije željena širina brazde (potrebno je obratiti pažnju na pravac obrtanja ploče za sečenje – pogledati strelicu na pločama za sečenje i zaštitnom poklopcu).
- Pričvrstiti spoljašnji prsten (15) držeći pritisnuti taster za blokadu vretena (11).
- Montirati ostale elemente suprotnim redosledom u odnosu na njihovu demontažu.

 **Bez obzira na željenu širinu brazde, potrebno je montirati sve podloške za razmak, kako ne bi došlo do labavljenja ploča za sečenje. Između ploča za sečenje mora biti montirana najmanje jedna podloška za razmak. Za vreme rada sa dve ploče za sečenje, potrebno je uvek istovremeno menjati obe ploče za sečenje.**

POSTAVLJANJE DUBINE BRAZDE

-  Podešeno postolje mašine za pravljenje brazda, istovremeno je i graničnik za dubinu sečenja. Dubina sečenja može da se reguliše u opsegu od 8 do 30 mm.
- Odvrnuti točak za blokadu postolja (7).
 - Pomeriti postolje (8) na željenu dubinu sečenja, koristeći skalju postavljenu na zaštitu ploča za sečenje (5).
 - Zavrnuti točak za blokadu postolja (7) u cilju obezbeđivanja postavljene vrednosti.

RAD / POSTAVKE

 **Pre upotrebe mašine za pravljenje brazdi potrebno je proveriti tehničko stanje mašine. Zabranjeno je koristiti okrnjene, napukle, deformisane ili na drugi način oštećene ploče za sečenje. Iskorišćene ploče za sečenje treba promeniti. Pre početka obavljanja posla, treba obaviti probno pokretanje bez opterećenja u trajanju od najmanje jedne minute.**

Nakon završetka posla, treba isključiti mašinu za pravljenje brazdi i sačekati da se ploče za sečenje potpuno zaustave. Tek tada mašina za pravljenje brazdi može da se odloži.

- 
- Ploče za sečenje moraju biti pravilno pričvršćene i moraju slobodno da se obrću.
 - **Zabranjeno je preopterećivati mašinu za pravljenje brazdi. Preopterećenje i prekomerni pritisak mogu dovesti do pucanja ploča za sečenje.**
 - **Zabranjeno je udarati pločama za sečenje o materijal koji se obrađuje.**
 - **Zabranjeno je koristiti ploče za sečenje koje su namenjene za testere za sečenje drva. Upotreba takvih ploča za sečenje često dovodi do pojave odbijanja elektrouređaja, gubitkom kontrole nad uređajem i može dovesti do telesnih povreda operatora.**

UKLJUČIVANJE / ISKLJUČIVANJE

 **Napon mreže mora odgovarati visini napona koji je dat na nominalnoj tablici mašine za pravljenje brazdi. Prilikom pokretanja i tokom rada sa mašinom za pravljenje brazdi, mašinu je potrebno držati obema rukama.**

 Mašina za pravljenje brazdi poseduje starter koji obezbeđuje od slučajnog pokretanja.

Uključivanje:

- Pomeriti polugu za blokadu startera (10) napred.
- Pritisnuti taster startera (9) (slika F).

Isključivanje:

- Otpustiti pritisak na tasteru startera (9).

RAD MAŠINOM ZA PRAVLJENJE BRAZDI

 **Mašina za pravljenje brazdi namenjena je isključivo za obavljanje operacija pravolinijskog sečenja. Nedopustivo je obavljati krivolinijsko ili kružno sečenje. Uređaj je namenjen isključivo za rad na suvo.**

 **Pre početka obavljanja posla, potrebno je pregledati mesto na kome e se obavljati posao, zbog postojanja nevidljivih vodovodnih, električnih ili gasnih instalacija, koje treba pronaći uz pomoć specijalnog uređaja za detekciju vodova.**

 **Nakon pokretanja mašine za pravljenje brazdi, potrebno je sačekati da ploča za sečenje dostigne svoju maksimalnu brzinu, i tek tada je moguće otpočeti rad. Za vreme sečenja, zabranjeno je uključivati ili isključivati mašinu za pravljenje brazdi. Starter može da se koristi samo onda, kada su ploče za sečenje udaljene od materijala koji se obrađuje.**

-  • Postaviti širinu i dubinu sečenja.
• Prisloniti zadnji deo postolja (8) zajedno sa vodećim valjkom (12) na zid (ploče za sečenje treba da stoje iznad površine zida).
• Pokrenuti mašinu za pravljenje brazdi i sačekati da ploče za sečenje dostignu punu brzinu obrtaja.
• Postepeno spuštati mašinu za pravljenje brazdi uranjajući pločama za sečenje u zid (za vreme tih operacija zadnji deo postolja treba da stoji van površine zida) (slika G).
• Kada se postolje testere celom svojom površinom osloni na zid, treba nastaviti sečenje, povlačeći mašinu za pravljenje brazdi u pravcu prema sebi (u pravcu suprotnim od pravca obrtanja ploča za sečenje).
• Presecanje završiti suprotno od njegovog počinjanja, obrćući mašinu za pravljenje brazdi oko linije dodira zadnjeg dela postolja sa zidom.
• Dopustiti da se ploče za sečenje potpuno zaustave nakon isključivanja, i tek tada treba odložiti mašinu za pravljenje brazdi.
• Nastali mostić u brazdi treba ukloniti uz pomoć sekača.

 **Kako bi se izravnale neravnine nastale tokom pravljenja brazdi, potrebno je postaviti veću dubinu sečenja od oko 3mm od željene. Prilikom bušenja zidova uz pomoć npr. udarnog čekića, može se u velikoj meri izbeći raspršivanje materijala na površini zidova, ukoliko se prethodno napravi žleb uz pomoć mašine za pravljenje brazdi, sa podešenom maksimalnom dubinom sečenja.**

 **Nakon isključivanja mašine za pravljenje brazdi ne treba zaustavljati ploče za sečenje koje se obrću pritiskajući ih na materijal koji se obrađuje ili pritiskajući taster za blokadu vretena.**

 **Zabranjeno je vršiti veliki pritisak na mašinu za pravljenje brazdi. Pritisak treba da bude umeren i raspoređen ravnomerno na čitavu površinu kojom se postolje naslanja na materijal koji se obrađuje. Nanošenje prekomernog pritiska na mašinu za pravljenje brazdi može izazvati prekomerno zagrevanje motora, oštećenje ploča za sečenje ili neispravan rad sistema protiv opterećenja. U toku rada treba praviti povremene pauze.**

 **Uređaj poseduje elektronski sistem za stabilizaciju brzine obrtaja, kao i sistem protiv opterećenja. U slučaju prekomernog opterećenja, motor mašine za pravljenje brazdi, automatski se zaustavlja. U tom slučaju, potrebno je odmah rasteretiti mašinu za pravljenje brazdi i ponovo je uključiti na oko 1 minut, kako bi se ohladila.**

 **Ploče za sečenje se u toku rada dosta zagrevaju – zabranjeno ih je dodirivati nezaštićenim delovima tela, pre nego što se ohlade.**

 **Prilikom sečenja tvrdih materijala može doći do pregrevanja ploče za sečenje, a samim tim i do njenog oštećenja. Snop varnica koje se nalaze oko ploče za sečenje su znak pregrevanja. Potrebno je u tom slučaju, odmah prekinuti sečenje i ohladiti ploču za sečenje, puštajući da mašina za pravljenje brazdi radi 3 do 5 minuta, sa najvećim brojem obrtaja i bez opterećenja. Znatno smanjenje efikasnosti sečenja i pojava varnica oko ploče za sečenje, može biti znak da se ploča za sečenje istupila.**

RUKOVANJE I ODRŽAVANJE

 **Pre pristupanja bilo kakvim operacijama vezanim za instalaciju, podešavanje, rukovanje ili popravku, potrebno je isključiti uređaj iz struje.**

-  • Mašinu za pravljenje brazdi najbolje je čistiti uz pomoć meke četke ili kompresovanog vazduha.
• Zabranjeno je koristiti vodu ili hemijska sredstva za čišćenje mašine za pravljenje brazdi.
• Mašinu za pravljenje brazdi treba držati na suvom mestu i nedostupnom za decu.

- Ventilacione otvore motora treba održavati prohodnim.
- U slučaju pojave prekomernog varničenja na komutatoru, preporučuje se da kvalifikovana osoba proveri stanje ugljenih četki motora.
- Potrebno je redovno proveravati da li su svi navrtnji i šrafovi pravilno pričvršćeni. U toku rada, oni vremenom mogu da se olabave.
- Promenu strujnog kabla ili druge vrste popravki treba poveriti isključivo autorizovanom servisu.

PROMENA UGLJENIH ČETKI

 **Iskorišćene (kraće od 5mm), spaljene ili napukle ugljene četke motora, potrebno je odmah zameniti. Uvek se istovremeno menjaju obe ugljene četke.**

Operaciju promene ugljenih četki motora treba poveriti kvalifikovanoj osobi, koristeći originalne delove.

 Sve vrste popravki dužan je da obavi ovlašćeni servis proizvođača.

TEHNIČKE KARAKTERISTIKE

NOMINLANI PODACI

Mašina za pravljenje brazdi	
Parametar	Vrednost
Napon	230 V AC
Frekvencija napona	50 Hz
Nominalna snaga	1320 W
Brzina obrtaja na slobodnom hodu	9000 min ⁻¹
Klasa bezbednosti	II
Prečnik ploče za sečenje	125 mm
Unutrašnji prečnik ploče za sečenje	22,2 mm
Dimenzije šrafa vretena	M14
Opseg širine brazde	8 - 26 mm
Opseg dubine brazde	8 - 30 mm
Masa	4,2 kg
Godina proizvodnje	2016

PODACI VEZANI ZA BUKU I PODRHTAVANJE

 Nivo emitovane buke, poput nivoa emitovanog akustičnog pritiska L_{pA} ili nivo akustične snage L_{wA} i merna nesigurnost K, date su dole u uputstvu u skladu sa normom EN 60745.

Izmerena vrednost podrhtavnja (vrednost ubrzanja) a_h i merna nesigurnost K označene su u skladu sa normom EN 60745-2-22, i date niže.

Nivo podrhtavanja koji je dat u uputstvu izmeren je prema odredbama norme EN 60745 merne procedure i može da se koristi za upoređivanja elektroređaja. Takođe može da se koristi za preliminarnu procenu izloženosti vibracijama.

Dati nivo podrhtavanja je reprezentativan za osnovnu upotrebu elektroređaja. Ukoliko se elektroređaj koristi u druge svrhe ili sa drugim radnim alatima, takođe ako nije pravilno skladišten, nivo podrhtavanja može da se promeni. Gore dati uzroci mogu dovesti do povećanja izloženosti vibracijama tokom celog vremena rada.

Kako bi se precizno procenila izloženost vibracijama potrebno je uzeti u obzir periode kada je elektroređaj isključen i kada je uključen ali se ne koristi za rad. Na taj način potpuna izloženost vibracijama može se pokazati znatno nižom. Potrebno je uvesti dodatne mere bezbednosti u cilju zaštite korisnika od efekata vibracija, poput: održavanje elektroređaja i radnih alatki, obezbeđivanje odgovarajuće temperature ruku, organizacije posla.

Nivo akustičnog pritiska: $L_{pA} = 97,16 \text{ dB(A)}$ $K = 3 \text{ dB(A)}$

Nivo akustične snage: $L_{wA} = 108,16 \text{ dB(A)}$ $K = 3 \text{ dB(A)}$

Izmerena vrednost brzine podrhtavanja: $a_h = 7,451 \text{ m/s}^2$ $K = 1,5 \text{ m/s}^2$

ZAŠTITA SREDINE



Proizvode koji se napajaju strujom ne treba bacati s otpacima iz kuće, već ih treba predati u otpadne sirovine u odgovarajućim ustanovama. Informacije o otpadnim sirovinama daje prodavac proizvoda ili gradska vlast. Iskorišćeni uređaj električni ili elektronski sadrži supstance osjetljive za životnu sredinu. Uređaji koji nisu za reciklažu predstavljaju potencijalno narušavanje životne sredine i zdravlja ljudi.

* Zadržava se pravo unošenja izmena.

„Grupa Topex Spółka z ograniczoną odpowiedzialnością“ Spółka komandytowa sa sedištem u Varšavi, ulica Pograniczna 2/4 (u daljem tekstu: „Grupa Topex“) informiše da, sva autorska prava na sadržaj dole datog uputstva (u daljem tekstu: „Uputstvo“), u kome između ostalog, tekst uputstva, postavljene fotografije, sheme, crteži, a takođe i sastav, pripadaju isključivo Grupa Topex -u i podležu pravnoj zaštiti u skladu sa propisom od dana 4. februara 1994. godine, o autorskim pravima i sličnim pravima (tj. Pravni glasnik 2006 broj 90, član 631, sa kasnijim izmenama). Kopiranje, menjanje, objavljivanje, menjanje u cilju komercijalizacije, celine Uputstva kao i njenih delova, bez saglasnosti Grupa Topex -a u pismenoj formi, strogo je zabranjeno i može dovesti do pozivanja na odgovornost kako građansku tako i sudsku.

GLODALICA

59G370

POZOR: PRIJE POČETKA KORIŠTENJA ELEKTRIČNOG ALATA TREBA PAŽLJIVO PROČITAT UPUTE ZA UPOTREBU I SPREMITI IH ZA DALJNJE KORIŠTENJE.

POSEBNI PROPISI O SIGURNOSTI

- **Električni alat koristite isključivo zajedno s isporučenim štitnikom. Štitnik mora biti dobro pričvršćen do električnog alata i postavljen tako da sigurnost bude što veća, odnosno tako da dio ploče, otvoren i okrenut prema korisniku, bude što manji.** Štitnik treba zaštititi operatera od odlomaka i slučajnog kontakta s reznom pločom.
- **Koristite isključivo dijamantne rezne ploče.** Sama činjenica da neku opremu možete montirati na električni alat, ne podrazumijeva sigurnu upotrebu te opreme s uređajem.
- **Dopuštena brzina okretaja korištenog radnog alata ne smije biti manja nego što je maksimalna brzina okretaja navedena na električnom alatu.** Radni alat koji se okreće s brzinom većom od dopuštene, može se slomiti a njegovi dijelovi rasprsnuti.
- **Dijamantne ploče koristite isključivo za radove za koje su predviđene. Na primjer nikad nemojte brusiti bočnom površinom ploče za rezanje.** Rezne ploče su namijenjene za uklanjanje materijala rubovima ploče. Bočna sila djelujuća na te ploče može ih polomiti.
- **Za odabranu ploču uvijek koristite neoštećene prirubnice za pričvršćivanje, pravilne veličine.** Odgovarajuće prirubnice podupiru rezu ploču i smanjuju opasnost od njenog puknuća.
- **Vanjski promjer i debljina radnog alata moraju odgovarati dimenzijama električnog alata.** Radni alati neodgovarajućih dimenzija ne mogu biti dovoljno zaštićeni i kontrolirani.
- **Ploče, podlošci i drugi radni alati moraju idealno odgovarati vretenu električnog alata.** Radni alati koji ne mogu biti precizno namješteni na vreteno električnog alat, nejednolično se okreću, jako vibriraju i mogu dovesti do gubitka kontrole nad uređajem.
- **Ni u kojem slučaju ne koristite oštećene radne alate. Prije svake upotrebe kontrolirajte opremu na odlamanje komadića i pukotine. Ako sam uređaj ili njegov radni alat padne, provjerite nije li oštećen ili upotrijebite drugi, neoštećen alat.**
Ako je uređaj provjeren i pričvršćen, uključite ga na minutu s najvećim okretajima obraćajući pri tom pozornost da radnik i druge osobe koje se nađu u blizini, ostanu van radne zone rotirajućeg alata. Oštećeni alati najčešće se lome u vrijeme takvih ispitivanja.
- **Nosite sredstva individualne zaštite. Ovisno o vrsti izvođenih radova, nosite zaštitnu masku preko cijelog lica, zaštitu za oči ili zaštitne naočale. Ako je to potrebno, upotrijebite masku za zaštitu od prašine, antifone, zaštitne rukavice ili posebnu kutu koja štiti od malih komadića brušenog i obrađivanog materijala.** Štitite oči od kontakta sa stranim tijelima koji se nalaze u zraku, a nastali su tokom rada. Maska protiv prašine i sredstva za zaštitu dišnih puteva moraju filtrirati prašinu koja nastaje tokom rada. Duža izloženost na djelovanje buke može uzrokovati gubitak sluha.
- **Druge osobe držite na sigurnoj udaljenosti od radne zone električnog alata. Svaka osoba koja se nalazi blizu uključenog električnog alata, mora koristiti sredstva individualne zaštite.** Odlomljeni komadići izratka ili odlomljeni radni alati mogu odletjeti i uzrokovati ozljede također van direktne radne zone.
- **Za vrijeme izvođenja radova kod kojih bi alat mogao naići na skrivene električne vodove ili na vlastiti mrežni kabel, držite ga isključivo za izoliranu površinu rukohvata.** Kontakt s električnim vodom pod naponom mogao bi staviti pod napon metalne dijelove uređaja i prouzročiti strujni udar.
- **Mrežni kabel držite podalje od rotirajućih radnih alata.** U slučaju gubitka kontrole nad alatom, može doći do oštećenja ili povlačenja mrežnog kabela, a dlan ili cijelu ruku može zahvatiti rotirajući radni alat.
- **Nikada ne odlažite električni uređaj prije nego se radni alat potpuno ne zaustavi.** Rotirajući alat može doći u kontakt s površinom na kojoj se nađe, zbog čega može doći do gubitka kontrole nad električnim alatom.
- **Zabranjeno je premještati uključen električni alat.** Slučajni kontakt odjeće s rotirajućim radnim alatom može dovesti do toga da je radni alat povuče pa se zarine u tijelo korisnika.

- **Redovito čistite otvore za ventilaciju električnog alata.** Ventilator motora uvlači prašinu u kućište, a veće nakupine metalne prašine mogu predstavljati električnu opasnost.
- **Ne koristite električni alat blizu lako zapaljivih materijala.** Iskrenje može zapaliti te materijale.
- **Ne koristite alate koje zahtijevaju tekuća sredstva za hlađenje.** Korištenje vode ili drugih tekućih sredstava za hlađenje može uzrokovati strujni udar.

Povratni udar i odgovarajuće sigurnosne naputke

Povratni udar je pojava kad se električni alat blokira ili dođe do zaglavlivanja rotirajućeg radnog alata, na primjer brusne ploče, brusnog tanjura, čelične četke itd. Zbog zaglavlivanja ili blokiranja dolazi do naglog zaustavljanja rotirajućeg radnog alata. Nekontrolirani električni alat je povučen u smjeru suprotnom do smjera okretanja radnog alata.

- **Električni alat čvrsto držite i zauzmite stabilan položaj u kojem možete preuzeti sile povratnog udara. Ako u standardnoj isporuci dolazi i pomoćna ručka, uvijek je koristite kako biste imali što bolju kontrolu nad povratnim udarom i silama reakcije za vrijeme pokretanja uređaja.** Osoba koja rukuje s električnim alatom može savladati sile povratnog udara, ako budu poduzete prikladne mjere.
- **Ruke uvijek držite podalje od rotirajućih radnih alata.** Radni alat se kod povratnog udara može pomaknuti preko vaših ruku i ozlijediti ih.
- **Ostanite podalje od radne zone u kojoj se kreće električni alat za vrijeme povratnog udara.** Zbog povratnog udara električni alat se kreće u smjeru suprotnim do smjera okretanja ploče na mjestu blokiranja.
- **Budite posebno oprezni kod obrađivanja uglova, oštih rubova i sličnih mjesta. Spriječite situaciju da se radni alat odbaci od izratka i da se u njemu uklješti. Rotirajući radni alat kada se odbije na uglovima ili oštrim rubovima, sklon je uklještenju.** Zbog toga može doći do gubitka kontrole ili povratnog udara.
- **Ne koristite listove pile za drva niti nazubljene.** Radni alati tog tipa često uzrokuju povratni udar ili dovode do gubitka kontrole nad uređajem.
- **Izbjegavajte zaglavlivanje rezne ploče i vršenje prekomjernog pritiska. Nemojte izvoditi preduboke rezove.** Preopterećivanje rezne ploče povećava njeno opterećenje i mogućnost da se ploča zaglavi i blokira a istim i mogućnost povratnog udara ili lomljenja ploče.
- **Ako bi se brusna ploča za rezanje uklještila ili bi prekinuli rad, isključite električni alat i mirno ga držite dok se brusna ploča ne zaustavi.** Ne pokušavajte iz reza vaditi brusnu ploču za rezanje koja se još vrti, jer bi nače moglo doći do povratnog udara. Ustanovite i otklonite uzrok uklještenja.
- **Ako se električni alat nalazi u materijalu nemojte ga ponovo uključivati. Prije nego nastavite rezanje, list pile treba postići svoju punu brzinu okretaja.** U suprotnom ploča može se zaglaviti, iskočiti iz obrađivanog materijala ili uzrokovati povratni udar.
- **Podložite ploče ili velike izratke, kako bi se izbjegla opasnost povratnog udara od uklještena brusne ploče za rezanje.** Veliki izraci se mogu prognuti pod djelovanjem svoje vlastite težine. Izradak se mora osloniti na obje strane, i to kako u blizini brusne ploče za rezanje, tako i na rubu.
- **Budite posebno oprezni kod zarezivanja postojećih zidova ili na drugim nevidljivim područjima.** Brusna ploča za rezanje koja je zarezala plinske ili vodovodne cijevi, električne vodove ili ostale objekte, može uzrokovati povratni udar.

Dodatne sigurnosne upute

- Napon mreže mora odgovarati veličini napona koja je navedena na nazivnoj tablici uređaja.
- Pričekajte dok uređaj postigne najveći broj okretaja i tek onda počnite rad.
- **Primijenite prikladan uređaj za traženje kako bi se pronašli skriveni opskrbeni vodovi ili zatražite pomoć lokalnog distributera.** Kontakt s električnim vodovima može dovesti do požara i električnog udara. Oštećenje plinske cijevi može dovesti do eksplozije. Probijanje vodovodne cijevi uzrokuje materijalne štete ili može prouzročiti električni udar.
- **Prilikom obrađivanja kamena koristite odvod prašine.** Usisavač mora biti namijenjen za usisavanje kamene prašine. Upotrebom tih uređaja smanjujete opasnost od prašine.
- **Za vrijeme rada elektrini alat držite čvrsto s obje ruke i zauzmite stabilan položaj tijela.** Sigurnije je kad radite držeći uređaj s obje ruke.
- **Svaki put prije nego električni alat priključite na mrežu, provjerite stanje priključnog kabela**

Zabranjena je uporaba e oštećenim mrežnim kabelom. Ne dirajte oštećeni mrežni kabel, ako bi do njegovog oštećenja došlo za vrijeme rada, izvadite utikač iz utičnice. Oštećeni mrežni kabel povećava opasnost od strujnog udara, za njegovu zamjenu obratite se ovlaštenoj radionici.

POZOR! Uređaj služi za korištenje u zatvorenom prostoru.

Bez obzira na sigurnu konstrukciju, upotrebu sigurnosnih sredstava i dodatnih zaštitnih mjera, uvijek postoji djelomični rizik od ozljeda nastalih tijekom rada.

Objašnjenje korištenih piktograma:

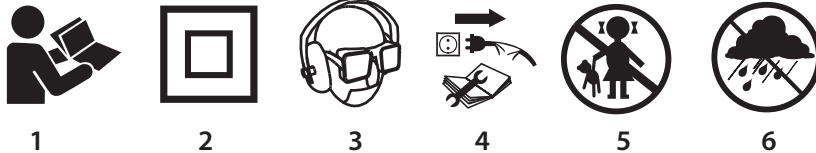

1. Pročitajte upute za upotrebu, poštujujte upozorenja i sigurnosne uvjete koje su u njima navedene.
2. Uređaj s izolacijom druge klase.
3. Koristite sredstva individualne zaštite (zaštitne gogle, antifone, masku za zaštitu od prašine).
4. Isključite mrežni kabel prije početka svih aktivnosti na podešavanju ili popravljanju uređaja.
5. Uređaj držite van dohvata djece.
6. Štitite od kiše.

KONSTRUKCIJA I NAMJENA

Glodalica je ručni električni alat koji pokreće jednofazni komutatorski motor, sa izolacijom II klase. Uređaj je namijenjen za suho rezanje i izvođenje instalacijskih utora u zidovima, podovima i slično u materijalima od betona, kamena, cigle itd. U konstrukciji glodalice je sistem koji omogućava da se je priključi na vanjski sustav za odvod prašine, npr. Industrijskog usisavača koji treba biti uključen tijekom rada.

Područje na kojem se koriste glodalice je izvođenje remontno – građevinskih radova, te raznih poslova iz područja samostalne amaterske aktivnosti (sam svoj majstor).



Električni alat se smije koristiti samo sukladno sa njegovom namjenom.

OPIS GRAFIČKIH STRANICA

Dolje navedeni brojevi se odnose na elemente uređaja koje se nalaze na grafičkim prikazima ovih uputa.

1. Prednja drška
2. Rukohvat
3. Adapter
4. Nastavak za odvod prašine
5. Štitnik reznih ploča
6. Rezna ploča
7. Gumb blokade stope
8. Stopa
9. Prekidač
10. Poluga blokade prekidača
11. Gumb blokade vretena
12. Valjkasta vodilica
13. Matica
14. Vijci
15. Vanjska prirubnica

* Moguće su male razlike između crteža i proizvoda

OPIS GRAFIČKIH ZNAKOVA



POZOR



UPOZORENJE



MONTAŽA/POSTAVKE



INFORMACIJA

DIJELOVI I DODATNA OPREMA

1. Posebni ključ	- 1 kom.
2. Adapter	- 1 kom.
3. Šesterokutni ključ	- 1 kom.
4. Distantna pločica debljine 3,8 mm	- 5 kom
5. Distantna pločica profilirana	- 1 kom.
6. Dlijeto	- 1 kom.
7. Transportni kovčeg	- 1 kom.

PRIPREMA ZA RAD

MONTAŽA / DEMONTAŽA ADAPTERA



- Stavite adapter (3) (obratite pozornost da njegovi rubovi uđu u utore) na nastavak za odvod prašine (4) i osigurajte okretanjem prema desno (**crtež A**).
- Demontažu adaptera izvedite suprotnim redoslijedom do njegove montaže.

ODVOD PRAŠINE



Tijekom rada glodalica treba biti priključena na vanjski sustav za odvod prašine.



- Popustite maticu (13) adaptera (3).
- Nastavak usisnog crijeva sustava za odvod prašine stavite u adapter (3) i osigurajte stezanjem matice (13) (**crtež B**) (obratite pozornost da je sustav nepropustan).



Na početku rada pokrenite sustav za odvod prašine, npr. industrijski usisavač, a tek onda glodalicu. Na kraju rada postupite suprotnim redoslijedom – najprije isključite glodalicu, a tek onda usisavač. Zahvaljujući takvom redoslijedu spriječiti ćete nepotrebno prašenje na radnom mjestu. U nekim modelima industrijskih usisavača koji imaju utičnicu za električne alate usisavač se automatski uključuje i isključuje kad stisnete prekidač uređaja.

NAMJEŠTANJE ŠIRINE UTORA / ZAMJENA REZNIH PLOČA



Koristite isključivo dijamentne rezne ploče pogodne za suho rezanje, obraćajući pozornost na najveću dopuštenu brzinu okretaja označenu na reznoj ploči.



Širina utora ovisi o količini distantnih pločica stavljenih između reznih ploča te o debljini reznih ploča. Opseg širine utora je od 8 do 26 mm.

Širinu utora možete izračunati na slijedeći način:

Širina utora = količina distantnih pločica x njihova debljina + debljina reznih ploča.



Neovisno o količini distantnih pločica stavljenih između rezne ploče, morate upotrijebiti i distantnu profiliranu ploču i staviti je direktno ispod druge rezne ploče kako biste ju namjestili na odgovarajuće mjesto.



Glodalicu možete koristiti s jednom ili s dvije rezne ploče.

- Odvinite gumb blokade stope (7) i okrenite stopu prema dolje (8).
- Odvinite vijke (14) za pričvršćivanje štitnika reznih ploča (5) (**crtež C**).
- Odmaknite prednju dršku (1) i skinite štitnik reznih ploča (5) (**crtež D**).
- Stisnite i pridržite gumb blokade vretena (11), uz pomoć posebnog ključa (u isporuci) odvinite vanjsku prirubnicu (15) (**crtež E**).
- **Bitno!** Maticu morate okretati prema lijevo, sukladno smjeru okretaja reznih ploča.
- Iz vretena skinite rezne ploče, distantne pločice te vanjsku prirubnicu i pažljivo očistite.
- **Bitno!** Pomična poluga vanjske prirubnice mora biti pravilno namještena na vreteno.
- Montirajte vanjsku prirubnicu, rezne ploče zajedno s distantnim pločicama tako da dobijete željenu širinu utora (obratite pozornost na pravilan smjer okretaja reznih ploča – vidi strelice na reznim pločama

i zaštitnom poklopcu).

- Stegnite vanjsku prirubnicu (15) tako da pridržite stisnuti gumb blokade vretena (11).
- Montirajte ostale elemente suprotnim redoslijedom do njihove demontaže.

 **Neovisno o željenoj širini utora, montirajte sve distantne pločice, kako nebi došlo do popuštanja reznih ploča. Između reznih ploča mora biti montirana bar jedna distantna pločica. Kod rada s dvije rezne ploče uvijek istovremeno zamijenite obje rezne ploče.**

NAMJEŠTANJE DUBINE UTORA

 Regulirana stopa glodalice je istovremeno i graničnik dubine glodanja. Dubinu glodanja možete regulirati u opsegu od 8 do 30 mm.

- Popustite gumb blokade stope (7)
- Pomaknite stopu (8) na željenu dubinu rezanja koristeći skalu koja se nalazi na štitniku rezne ploče (5).
- Stegnite gumb blokade stope (7) kako biste osigurali postavljenu vrijednost.

RAD / POSTAVKE

 **Prije upotrebe glodalice prekontrolirajte stanje reznih ploča. Ne koristite puknute, istrošene ili na bilo koji drugi način oštećene rezne ploče. Istrošene rezne ploče zamijenite s novim pločama. Prije početka rada s uređajem pokrenite ga bez opterećenja i pustite da radi bar 1 minutu. Nakon završetka rada uvijek isključite glodalicu i pričekajte dok se rezne ploče potpuno ne zaustave. Tek onda možete glodalicu odložiti na stranu.**

-  • **Rezne ploče moraju biti pravilno pričvršćene i se slobodno okretati.**
- **Nikada ne preopterećujte uređaj. Preopterećenje i prekomjerni pritisak mogu uzrokovati opasna puknuća reznih ploča.**
 - **Nikada nemojte udarati s reznim pločama o izradak.**
 - **Nikada ne koristite rezne ploče namijenjene za križne pile za drvo. Upotreba takvih ploča često uzrokuje pojavu povratnog udara, gubitak kontrole nad uređajem i može dovesti do ozljeda tijela korisnika.**

UKLJUČIVANJE / ISKLJUČIVANJE

 **Napon mreže mora odgovarati veličini napona koji je napisan na nazivnoj tablici glodalice. Tijekom pokretanja uređaja i rada, glodalicu držite s dvije ruke.**

 Glodalica ima prekidač koji štiti od nehotičnog pokretanja.

Uključivanje:

- Pomaknite polugu blokade prekidača (10) prema naprijed.
- Stisnite gumb prekidača (9) (crtež F).

Isključivanje:

- Oslobodite pritisak na gumb prekidača (9).

RAD S GLODALICOM

 **Glodalica je namijenjena isključivo za izvođenje ravno linijsko rezanje. Nije dozvoljeno izvoditi kružna ili krivolinijska rezanja. Uređaj je namijenjen isključivo za suho rezanje.**

 **Prije početka rada uz pomoć posebnog alata za traženje vodova prekontrolirajte površinu mjesta na kome ćete raditi kako biste bili sigurni da na njemu nema skrivene električke, plinske ili kanalizacione instalacije.**

 **Nakon pokretanja glodalice pričekajte dok njene rezne ploče postignu najveću brzinu i tek onda počnite raditi. Tijekom izvođenja glodanja ne smijete uključivati i isključivati glodalicu. Prekidač možete koristiti samo onda kad su rezne ploče podalje od izratka.**

-  • Namjestite širinu i dubinu rezanja.
- Stražnji dio stope (8) zajedno s valjkastom vodilicom (12) primaknite zidu (rezne ploče podignute iznad površine zida).
 - Pokrenite glodalicu i pričekajte dok rezne ploče dostignu punu vrijednost okretaja.
 - Postepeno spuštajte glodalicu tako da se reznim pločama udubljuje u zid (tijekom tog pokreta stražnji dio stope treba dodirivati površinu zida) (crtež G).

- Kad se cijela površina stope uređaja nađe na zidu, nastavite rezanje tako da mičete glodalicu prema sebi (u smjeru suprotnim do smjera okretaja reznih ploča).
- Izrezivanje završite suprotnim redoslijedom do početka – tako da okrenete glodalicu oko linije gdje se spajaju Stražnji rub stope i zid. Rezanje završite na suprotan način u odnosu na način na koji ste počeli rezanje okrećući glodalicu oko linije dodira stražnjeg ruba postolja sa zidom.
- Nakon isključivanja uređaja pričekajte dok se njegove rezne ploče potpuno ne zaustave i tek onda odložite glodalicu na stranu.
- Mostić koji nastane u utoru uklonite uz pomoć alata za rezanje.

 Kako biste poravnali neravnine koje nastaju tijekom stvaranja utora, namjestite dubinu glodanja veću za oko 3 mm, od dubine koju želite. Za vrijeme probijanja zidova npr. uz pomoć udarnog čekića moguće je u velikoj mjeri spriječiti rasprskavanje materijala na površini zidova izvodeći najprije uz pomoć glodalice utor s najvećom dubinom rezanja.

 **Nakon isključivanja glodalice nemojte kočiti reznih ploča koje se okreću tako da ih pritišćete o uradak ili stišćući gumb blokade vretena.**

 **Nemojte na glodalicu vršiti prekomjerni pritisak. Pritisak treba biti umjeren i ravnomjerno raspoređen na površinu ruba postolja s materijalom koji obrađujete. Prekomjerni pritisak može izazvati pregrijavanje motora, oštećenje reznih ploča ili uključivanje osiguranja od opterećenja. Primjenjujte povremene pauze u radu.**

 **Uređaj ima elektronički sustav koji osigurava stabilizaciju brzine okretaja i osiguranje od preopterećenja. U slučaju prekomjernog opterećenja motor glodalice se automatski zaustavlja. U tom slučaju odmah rasteretiti glodalicu i ponovo uključite bez opterećenja na oko 1 min. kako bi se ohladila.**

 **Tijekom rada rezne ploče postaju jako vruće – nemojte ih dirati nezaštićenim dijelovima tijela prije nego što se ne ohlade.**

 **Kod glodanja posebno tvrdih materijala može doći do pregrijavanja rezne ploče, što podrazumijeva njeno oštećenje. Zraka iskri koja okružuje reznju ploču je znak pregrijavanja – u tom slučaju odmah prekinite glodanje i ohladite reznju ploču dopuštajući da glodalica radi s najvećim brojem okretaja bez opterećenja 3 - 5 minuta.**

Bitno manja izdašnost rezanja i iskrenje koje okružuje reznju ploču može biti znak da je došlo do izrazitog pada izdašnosti rezanja i snop iskri koji okružuje reznju ploču može biti oznaka stupnja oštećenja rezne ploče.

RUKOVANJE I ODRŽAVANJE

 **Prije svih radova održavanja, podešavanja, popravljivanja ili izmjene alata i pribora treba izvući utikač iz mrežne utičnice.**

-  **Glodalicu čistite uz pomoć mekane četkice ili zraka pod pritiskom.**
- Za čišćenje nikad ne koristite vodu niti kemijska sredstva za čišćenje.
 - Glodalicu uvijek držite na suhom, van dohvata djece.
 - Obratite pažnju da ventilacijski otvori motora uvijek budu propusni.
 - U slučaju prevelikog iskrenja na komutatoru obratite se kvalificiranim radnicima za provjeru ugljenih četkica.
 - Redovito provjeravajte da li su svi vijci dobro pričvršćeni. Tijekom rada ponekad dolazi do njihovog popuštanja.
 - Za zamjenu mrežnog kabela i druge popravke obratite se ovlaštenim serviserima.

ZAMJENA UGLJENIH ČETKICA

 **Istrošene (kraće od 5 mm), spaljene ili puknute ugljene motorne četkice odmah zamijenite. Uvijek mijenjajte istovremeno obje četkice. Radnju zamjene ugljenih četkica treba povjeriti isključivo kvalificiranoj osobi, a pri tome koristite isključivo originalne dijelove**

 **Sve smetnje trebaju uklanjati ovlašteni serviseri proizvođača.**

TEHNIČKI PARAMETRI

NAZIVNI PODACI

Glodalica	
Parametar	Vrijednost
Napon napajanja	230 V AC
Frekvencija napajanja	50 Hz
Nazivna snaga	1320 W
Brzina okretaja kod praznog hoda	9000 min ⁻¹
Klasa zaštite	II
Promjer rezne ploče	125 mm
Unutarnji promjer rezne ploče	22,2 mm
Dimenzije navoja vretena	M14
Opseg širine utora	8 - 26 mm
Opseg dubine rezanja	8 - 30 mm
Težina	4,2 kg
Godina proizvodnje	2016

PODACI VEZANI UZ BUKU I TITRAJE

Informacije o buci i vibracijama

 Razine emitirane buke, kao što su razina akustičkog pritiska L_{p_A} te razina akustičke snage L_{w_A} i mjerna nesigurnost K , u dotičim uputama su navedene u skladu s normom EN 60745.

Vrijednosti podrhtavanja (vrijednost ubrzanja) a_h i mjerna nesigurnost K , su označene u skladu s normom EN 60745-2-22, i navedene u daljnjem tekstu.

Navedena u tim uputama razina podrhtavanja je izmjerena u skladu s definiranom u normi EN 60745 mjernom procedurom i može biti korištena za uspoređivanje električnih alata. Također, može se koristiti i za prvu ocjenu ekspozicije na podrhtavanja.

Navedene razine podrhtavanja su reprezentativne za osnovne primjene električnog alata. Ako električni alat upotrijebite u druge svrhe ili s drugim radnim alatima te u slučaju nedovoljnog održavanja, razina podrhtavanja se može promijeniti. Gore navedeni razlozi mogu dovesti do povećanja ekspozicije na podrhtavanja za vrijeme cijelog radnog razdoblja.

Kako biste precizno ocjenili ekspoziciju na podrhtavanja, uzmite u obzir razdoblja kad je električni alat isključen, ili kad je uključen, ali se ne koristiti za rad. Na taj način zbrojena ekspozicija na podrhtavanja može se pokazati znatno manja. Upotrijebite dodatna zaštitna sredstva kako biste osigurali radnika od posljedica vibracija, na primjer mjere održavanja električnog alata i radnih alata, osiguranje odgovarajuće temperature ruku, pravilna organizacija rada.

Razina akustičkog pritiska: $L_{p_A} = 97,16 \text{ dB(A)}$ $K = 3 \text{ dB(A)}$

Razina akustičke snage: $L_{w_A} = 108,16 \text{ dB(A)}$ $K = 3 \text{ dB(A)}$

Vrijednost ubrzanja titraja: $a_h = 7,451 \text{ m/s}^2$ $K = 1,5 \text{ m/s}^2$

ZAŠTITA OKOLIŠA

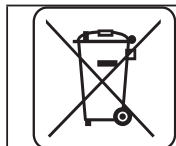

Električne proizvode ne bacajte zajedno s kućnim otpacima već ih zbrinite na odgovarajućim mjestima. Informacije o mjestima zbrinjavanja daju prodavači proizvoda ili odgovorne mjesne službe. Istrošeni električni i elektronički alati sadrže supstance koje mogu štetiti okolišu. Nezbrinuti proizvodi mogu biti opasni po zdravlje ljudi i za okoliš.

* Pridržavamo pravo na izvođenje promjena

„Grupa Topex Spółka z ograniczoną odpowiedzialnością” Spółka komandytowa sa sjedištem u Varšavi, ul. Pograniczna 2/4 (u daljnjem tekstu: „Grupa Topex”) daje na znanje da sva autorska prava vezana uz sadržaj ovih uputa (dalje: „Upute”), uključujući test, slike, sheme, crteže te također njihove kompozicije pripadaju isključivo Grupi Topex - u i podliježu pravnoj zaštiti, sukladno sa Zakonom od dana 4. veljače 1994 godine, o autorskim pravima i sličnim pravima (N.N. 2006 Br. 90 Stavak 631 uključujući i kasnije promjene). Kopiranje, preoblikovanje, publiciranje, modificiranje u komercijalne svrhe cijelih Uputa kao i pojedinačnih njihovih dijelova, bez suglasnosti Grupa Topex -a koje je dano u pismenom obliku, je najstrože zabranjeno i može dovesti do prekršajne i krivične odgovornosti.

FRESATRICE PER MURATURA 59G370

ATTENZIONE: PRIMA DI UTILIZZARE L'ELETTROUTENSILE LEGGERE CON ATTENZIONE IL PRESENTE MANUALE, CHE VA CONSERVATO CON CURA PER UTILIZZI FUTURI.

NORME PARTICOLARI DI SICUREZZA

- **L'elettROUTENSILE deve essere utilizzato solo con la protezione fornita a corredo. La protezione deve essere fissata saldamente sull'elettROUTENSILE e posizionata in modo da garantire il massimo livello di sicurezza, la parte della mola da taglio rivolta verso l'operatore deve essere il più possibile coperta.** La protezione ha come scopo proteggere l'operatore da frammenti e dal contatto accidentale con la mola da taglio.
- **Utilizzare solo mole da taglio diamantate.** Il fatto che l'utensile di lavoro possa essere montato sull'elettROUTENSILE, non ne garantisce la piena sicurezza d'utilizzo.
- **La velocità di rotazione ammissibile dell'utensile di lavoro non deve essere inferiore alla velocità massima di rotazione riportata sull'elettROUTENSILE.** Gli utensili di lavoro che ruotano ad una velocità superiore a quella ammissibile possono rompersi e proiettare frammenti ad elevata velocità.
- **Utilizzare le mole da taglio diamantate solo per lavori conformi alla loro destinazione d'uso. Ad esempio non è consentito utilizzare le superfici laterali delle mole da taglio per lavori di smerigliatura.** Le mole da taglio sono progettate per la rimozione di materiale con lo spigolo della mola. L'azione delle forze laterali può causare la rottura di mole di questo tipo.
- **Con le mole da taglio utilizzare sempre flange di fissaggio prive di danneggiamenti, di dimensioni e forma appropriata.** Flange di fissaggio dalle dimensioni appropriate sostengono la mola da taglio, riducendo così il pericolo di rotture.
- **Il diametro esterno e lo spessore dell'utensile di lavoro devono corrispondere alle dimensioni indicate sull'elettROUTENSILE.** Utensili di lavoro dalle dimensioni inappropriate non possono essere controllati o protetti in modo appropriato.
- **Mole, rondelle, flange ed altri utensili di lavoro, devono corrispondere esattamente ai requisiti dell'alberino dell'elettROUTENSILE.** Utensili di lavoro che non possono essere inseriti correttamente sull'alberino dell'elettROUTENSILE, ruotano in modo non uniforme, producono vibrazioni eccessive e possono causare la perdita di controllo dell'elettROUTENSILE.
- **In nessun caso non utilizzare utensili di lavoro danneggiati. Prima di ogni uso controllare l'utensile di lavoro per individuare eventuali scheggiature o crepe. In caso di caduta dell'elettROUTENSILE o dell'utensile di lavoro, controllare se questo non è stato danneggiato, o sostituirlo con un altro utensile non danneggiato.**
Dopo aver ispezionato e fissato l'utensile di lavoro, azionare l'elettROUTENSILE e lasciarlo acceso per un minuto alla velocità massima, facendo attenzione a restare al di fuori dell'area di pericolo dell'utensile di lavoro in rotazione, ed assicurandosi che nessun astante si trovi in tale zona. Gli utensili di lavoro danneggiati solitamente si rompono durante questa prova.
- **Indossare dispositivi di protezione individuale. A seconda del tipo di lavoro, indossare una maschera protettiva che copra l'intero volto, protezioni per gli occhi o occhiali protettivi. Se necessario, utilizzare una mascherina antipolvere, protezioni dell'udito, guanti protettivi o un grembiule speciale per la protezione contro le piccole particelle di materiale smerigliato e lavorato.** Proteggere gli occhi contro i corpi esterni fluttuanti nell'aria proiettati durante il lavoro. La mascherina antipolvere e di protezione delle vie respiratorie deve filtrare le polveri sorte durante l'impiego dell'utensile. Un'esposizione prolungata al rumore può condurre alla perdita dell'udito.
- **Fare attenzione affinché gli astanti si trovino ad una distanza di sicurezza dalla zona di pericolo dell'elettROUTENSILE. Qualsiasi persona nei pressi dell'elettROUTENSILE deve indossare dispositivi di protezione individuale.** Frammenti dell'oggetto lavorato o di utensili di lavoro incrinati possono essere proiettati e causare lesioni anche al di fuori dell'area di pericolo.
- **Durante l'esecuzione di lavori in cui l'elettROUTENSILE potrebbe venire a contatto con cavi elettrici nascosti o con il proprio cavo di alimentazione, il dispositivo deve essere tenuto solo**

tramite le superfici isolate dell'impugnatura. A causa del contatto con cavi sotto tensione, tutte le parti metalliche dell'elettrotensile verranno a trovarsi sotto tensione e potranno causare episodi di elettrocuzione dell'utente.

- **Il cavo di rete deve essere tenuto lontano da utensili di lavoro in rotazione.** In caso di perdita di controllo dell'utensile, il cavo di rete può essere tagliato o trascinato e la mano o l'intero braccio possono entrare in contatto con l'utensile di lavoro in rotazione.
- **E' vietato riporre l'elettrotensile prima del completo arresto dell'utensile di lavoro.** L'utensile in rotazione può venire a contatto con la superficie sui cui è stato posato, causando un pericolo di perdita di controllo dell'elettrotensile.
- **Non spostare l'elettrotensile mentre questo è ancora in movimento.** Il contatto accidentale di vestiti con l'utensile di lavoro in rotazione può causare il trascinamento e la penetrazione dell'utensile di lavoro nel corpo dell'utente.
- **Pulire regolarmente le feritoie di ventilazione dell'elettrotensile.** La ventola del motore attira la polvere nell'alloggiamento, un accumulo eccessivo di polvere metallica può causare un pericolo di scosse elettriche.
- **Non utilizzare l'elettrotensile in prossimità di materiali facilmente infiammabili.** Eventuali scintille potrebbero causarne l'accensione.
- **Non utilizzare utensili che richiedono l'uso di agenti refrigeranti liquidi.** L'utilizzo di acqua o altri liquidi di raffreddamento può causare scosse elettriche.

Contraccolpi e consigli di sicurezza pertinenti

Il contraccolpo è una reazione improvvisa dell'elettrotensile dovuta al blocco o al contatto dell'utensile di lavoro in rotazione ad es. disco, disco per smerigliatura, spazzola in fili di acciaio ecc. L'incastramento o il trascinamento causa l'arresto improvviso dell'utensile di lavoro in rotazione. L'elettrotensile incontrollato verrà trascinato violentemente in direzione opposta al senso di rotazione dell'utensile di lavoro.

- **L'elettrotensile deve essere tenuto saldamente, mentre il corpo e le mani devono essere posizionati in modo da attutire il contraccolpo. Se l'equipaggiamento standard comprende l'impugnatura addizionale, se ne consiglia l'uso per un maggior controllo su eventuali forze di reazione o sulla coppia di trascinamento durante l'avvio.** La persona che utilizza l'utensile può gestire gli strappi ed i contraccolpi mantenendo un'adeguata posizione del baricentro.
- **Non tenere mai le mani vicino agli utensili di lavoro in rotazione.** L'utensile di lavoro a causa del contraccolpo può ferire le mani.
- **Sostare lontano dalla zona di pericolo in cui potrebbe muoversi l'elettrotensile durante il contraccolpo.** A causa del contraccolpo, l'elettrotensile si muove in direzione opposta al movimento del disco nel punto d'inceppamento.
- **Porre particolare attenzione durante la lavorazione di angoli, bordi acuminati, ecc. Prevenire il contraccolpo di utensili di lavoro oppure il loro incastramento.** L'utensile di lavoro è più esposto al rischio d'inceppamento durante la lavorazione di angoli, bordi taglienti o durante contraccolpi. Ciò può causare una perdita di controllo o contraccolpi.
- **Non utilizzare dischi per legno o dischi dentati.** Gli utensili di lavoro di questo tipo spesso sono causa di contraccolpi o perdita di controllo imprevista dell'elettrotensile.
- **Evitare l'incastramento del disco di taglio o una pressione eccessiva su quest'ultimo. Non effettuare tagli eccessivamente profondi.** Il sovraccarico della mola da taglio aumenta il carico e la sua tendenza ad incastrarsi o bloccarsi, pertanto la possibilità di contraccolpi o rottura del disco.
- **In caso di incastramento della mola o pause nel lavoro, è necessario spegnere l'elettrotensile ed attendere che la mola si fermi completamente.** Non tentare di estrarre dal solco di taglio mole ancora in movimento, questo può causare dei contraccolpi. È necessario individuare e rimuovere la causa dell'inceppamento.
- **Non accendere nuovamente l'elettrotensile, finché questo è ancora nel materiale. Prima di continuare il taglio, la mola da taglio deve raggiungere la piena velocità.** In caso contrario la mola potrebbe incepparsi, fuoriuscire dal pezzo lavorato o causare contraccolpi.
- **Lastre o oggetti di grandi dimensioni devono essere prima supportati per ridurre il rischio di contraccolpi causati dall'inceppamento della mola al loro interno.** Oggetti di grandi dimensioni possono piegarsi sotto il proprio peso. L'oggetto lavorato deve essere supportato da entrambi i lati, sia vicino alla linea di taglio, che al bordo.

- **Particolare attenzione deve essere prestata durante il taglio di aperture in pareti o l'utilizzo in altre zone poco visibili.** La mola da taglio penetrando nel materiale può causare il contraccolpo dell'utensile dopo la collisione con linee del gas, tubi dell'acqua, cavi elettrici o altri oggetti.

Consigli di sicurezza supplementari

- La tensione di rete deve corrispondere al valore di tensione indicato sulla targhetta nominale dell'elettrotensile.
- Non iniziare il lavoro prima di raggiungere la piena velocità di rotazione dell'elettrotensile.
- **Utilizzare dispositivi appropriati per l'individuazione di cavi elettrici, linee del gas o idrauliche nascoste o richiedere l'aiuto di addetti a tali impianti.** Il contatto con cavi sotto tensione può causare incendi o danneggiamento della linea del gas e causare un'esplosione. Il taglio di condotte può provocare danni materiali o causare scosse elettriche.
- **Durante la lavorazione della pietra utilizzare un sistema di aspirazione della polvere. L'aspirapolvere deve essere predisposto per l'aspirazione di polvere minerale.** L'uso di questi dispositivi riduce i rischi associati all'esposizione a polveri.
- **Durante il lavoro, tenere saldamente l'elettrotensile con entrambe le mani e mantenere una posizione di lavoro sicura.** L'elettrotensile viene utilizzato in modo più sicuro, se tenuto con entrambe le mani.
- **Ogni volta prima di collegare l'elettrotensile alla rete, controllare lo stato del cavo di alimentazione. Non usare elettrotensili con il cavo danneggiato. Non toccare il cavo danneggiato; in caso di danneggiamento del cavo di alimentazione durante il funzionamento, scollegare la spina dalla presa di corrente.** Il cavo di alimentazione danneggiato aumenta il rischio di scosse elettriche, affidarne la sostituzione ad un'officina autorizzata.

ATTENZIONE: L'elettrotensile non deve essere utilizzato per lavori all'esterno.

Nonostante la progettazione sicura dell'elettrotensile, l'utilizzo di sistemi di protezione e di misure di protezione supplementari, sussiste sempre il rischio residuo di lesioni durante il lavoro.

Legenda dei pittogrammi utilizzati:

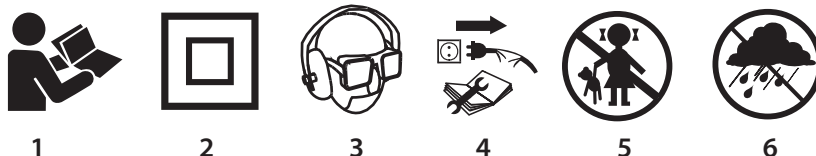

1. Leggere il manuale d'istruzioni, osservare le avvertenze e le istruzioni di sicurezza ivi contenute.
2. Dispositivo di seconda classe di isolamento.
3. Utilizzare dispositivi di protezione individuale (occhiali di sicurezza, dispositivi di protezione dell'udito, maschera antipolvere)
4. Scollegare il cavo di alimentazione prima di eseguire operazioni di manutenzione o riparazioni.
5. Tenere fuori dalla portata dei bambini
6. Proteggere contro la pioggia

CARATTERISTICHE E APPLICAZIONI

La fresatrice per muratura è un elettrotensile manuale, azionato da un motore a spazzole monofase, con classe di isolamento II. L'elettrotensile è destinato al taglio a secco e alla realizzazione di scanalature di montaggio in pareti, pavimenti, in materiali come calcestruzzo, pietra, mattoni. La struttura della fresatrice per muratura permette il collegamento a un sistema esterno di asportazione della polvere, ad esempio a un aspirapolvere industriale, che deve essere collegato durante il lavoro. I suoi settori di utilizzo sono i lavori edili e tutti i lavori nell'ambito dell'attività amatoriale (hobbistica).



È vietato utilizzare l'elettrotensile in modo non conforme alla sua destinazione d'uso.

DESCRIZIONE DELLE PAGINE DEI DISEGNI

La numerazione che segue si riferisce agli elementi dell'elettrotensile presentati nelle pagine dei disegni del presente manuale.

1. Impugnatura anteriore
2. Impugnatura

3. Adattatore
4. Condotto di asportazione della polvere
5. Protezione della mola da taglio
6. Mola da taglio
7. Manopola di blocco della piastra
8. Piastra
9. Interruttore
10. Leva di blocco dell'interruttore
11. Pulsante di blocco dell'alberino
12. Rullo guida
13. Dado
14. Viti
15. Flangia esterna

* Possono presentarsi differenze tra il disegno e il prodotto.

DESCRIZIONE DEI SIMBOLI GRAFICI UTILIZZATI



ATTENZIONE



AVVERTENZA



MONTAGGIO/REGOLAZIONE



INFORMAZIONE

EQUIPAGGIAMENTO E ACCESSORI





- | | |
|--|-----------|
| 1. Chiave speciale | - 1 pezzo |
| 2. Adattatore | - 1 pezzo |
| 3. Chiave a brugola | - 1 pezzo |
| 4. Rondella distanziatrice con spessore 3,8 mm | - 5 pezzi |
| 5. Rondella distanziatrice con intaglio | - 1 pezzo |
| 6. Scalpello | - 1 pezzo |
| 7. Valigetta | - 1 pezzo |

PREPARAZIONE AL FUNZIONAMENTO

MONTAGGIO / SMONTAGGIO DELL'ADATTATORE

-  • Inserire l'adattatore (3) (facendo attenzione che le linguette entrino nella guida) nel condotto di asportazione della polvere (4) e fissarlo ruotandolo a destra (**dis. A**).
- Lo smontaggio dell'adattatore avviene in successione inversa al suo montaggio.

ASPORTAZIONE DELLA POLVERE

-  **Durante il lavoro la fresatrice per muratura deve essere collegata ad un sistema esterno di asportazione della polvere.**
-  • Allentare il dado (13) dell'adattatore (3).
-  • Inserire l'estremità del tubo aspirante del sistema di asportazione della polvere nell'adattatore (3) e fissarla serrando il dado (13) (**dis. B**) (fare attenzione alla tenuta del collegamento).
-  Iniziano il lavoro bisogna accendere prima il sistema di asportazione della polvere, ad esempio l'aspirapolvere industriale e poi la fresatrice per muratura. Al termine del lavoro bisogna agire in successione inversa, prima spegnere la fresatrice per muratura e poi l'aspirapolvere. In tal modo si evita la dispersione di polvere nell'ambiente di lavoro. In alcuni modelli di aspirapolvere industriali dotati di presa di alimentazione per gli elettrotensili, avviene automaticamente l'accensione e lo spegnimento dell'aspirapolvere, controllato dall'interruttore dell'elettrotensile.

REGOLAZIONE DELLA LARGHEZZA DELLA SCANALATURA / SOSTITUZIONE DELLE MOLE DA TAGLIO



Bisogna utilizzare solo mole da taglio diamantate destinate al lavoro a secco, facendo attenzione alla massima velocità ammessa, indicata sulle mole da taglio.



La larghezza della scanalatura dipende dalla quantità di rondelle distanziatrici poste tra le mole da taglio, e dalla larghezza delle mole da taglio. L'ambito di larghezza della scanalatura va da 8 a 26 mm.

La larghezza della scanalatura può essere calcolata nel seguente modo:

Larghezza della scanalatura = quantità di rondelle distanziatrici x loro spessore + spessore delle mole da taglio.



Indipendentemente dalla quantità di rondelle distanziatrici utilizzate, la rondella distanziatrice con l'intaglio deve essere sempre utilizzata, ponendola direttamente sotto la seconda mola da taglio, per posizionarla concentricamente.



La fresatrice per muratura può essere utilizzata con una mola da taglio o con due.

- Svitare la manopola di blocco della piastra (7) e ruotare la piastra in basso (8).
- Svitare le viti (14) di fissaggio della protezione delle mole da taglio (5) (dis. C).
- Estrarre l'impugnatura anteriore (1) ed estrarre la protezione delle mole da taglio (5) (dis. D).
- Premere e mantenere premuto il pulsante di blocco dell'alberino (11), svitare con la chiave speciale (fornita) la flangia esterna (15) (dis. E).
- **Importante!** Il dado va svitato a sinistra, secondo la direzione di rotazione delle mole da taglio.
- Estrarre dall'alberino le mole da taglio, le rondelle distanziatrici e la flangia interna e pulire con cura.
- **Importante!** La brida della flangia interna deve essere posizionata correttamente sull'alberino.
- Montare la flangia interna, le mole da taglio e le rondelle distanziatrici in modo da ottenere la larghezza della scanalatura desiderata (bisogna fare attenzione al corretto verso di rotazione delle mole da taglio, vedere le frecce sulle mole da taglio e sulla protezione).
- Serrare la flangia esterna (15) mantenendo premuto il pulsante di blocco dell'alberino (11).
- Montare i restanti elementi in successione inversa al loro smontaggio.



Indipendentemente dalla larghezza della scanalatura desiderata, bisogna montare tutte le rondelle distanziatrici, in modo da fissare saldamente le mole da taglio. Tra le mole da taglio deve essere montata almeno una rondella distanziatrice. Quando si lavora con due mole, bisogna sempre sostituire contemporaneamente entrambe le mole.

REGOLAZIONE DELLA PROFONDITÀ DELLA SCANALATURA



La piastra regolabile della fresatrice per muratura agisce come limitatore della profondità di taglio. La profondità di taglio può essere regolata da 8 a 30 mm.

- Allentare la manopola di blocco della piastra (7)
- Spostare la piastra (8) alla profondità di taglio desiderata utilizzando la scala graduata posta sulla protezione delle mole da taglio (5).
- Serrare la manopola di blocco della piastra (7) per bloccare la piastra al valore regolato.

FUNZIONAMENTO / REGOLAZIONI



Prima di usare la fresatrice per muratura bisogna controllare lo stato delle mole da taglio. È vietato utilizzare mole da taglio intaccate, spaccate, deformate o danneggiate in altro modo. Le mole consumate vanno sostituite. Prima di iniziare il lavoro bisogna effettuare un avviamento di prova a vuoto della durata di almeno un minuto.

Al termine del lavoro bisogna sempre spegnere la fresatrice e attendere che le mole da taglio si fermino completamente. Solo dopo è possibile posare la fresatrice.



- Le mole da taglio devono essere correttamente fissate e devono poter ruotare liberamente.
- È vietato sovraccaricare la fresatrice per muratura. Il sovraccarico e l'eccessiva pressione possono provocare pericolose spaccature delle mole da taglio.
- È vietato colpire con le mole da taglio il materiale in lavorazione.
- È vietato utilizzare lame per seghe circolari per legno. L'utilizzo di tali lame spesso provoca il contraccolpo dell'elettrotensile, la perdita del controllo e può portare a lesioni corporali dell'operatore.

ACCENSIONE / SPEGNIMENTO

 **La tensione di rete deve corrispondere al valore di tensione indicato sulla targhetta nominale della fresatrice per muratura. Durante l'avviamento e il lavoro la fresatrice per muratura va tenuta con entrambe le mani.**

 La fresatrice per muratura possiede un interruttore di protezione da avviamenti accidentali.

Accensione:

- Spostare la leva di blocco dell'interruttore (10) in avanti.
- Premere il pulsante dell'interruttore (9) (dis. F).

Spegnimento:

- Rilasciare il pulsante dell'interruttore (9).

LAVORO CON LA FRESATRICE PER MURATURA

 **La fresatrice per muratura può realizzare unicamente tagli rettilinei. Non è possibile realizzare tagli curvi. L'elettrotensile è destinato unicamente al lavoro a secco.**

 **Prima di iniziare il lavoro bisogna controllare che nella zona di lavoro non vi siano impianti elettrici o condutture del gas e dell'acqua non in vista, localizzandoli con strumenti per la ricerca di conduttori e tubazioni.**

 **Dopo l'accensione della fresatrice per muratura bisogna attendere che le mole da taglio raggiungano la velocità massima, e solo allora è possibile iniziare il lavoro. Durante il taglio è vietato accendere o spegnere la fresatrice. L'interruttore può essere utilizzato solo quando le mole da taglio sono allontanate dal materiale in lavorazione.**

-  • Regolare la larghezza e profondità di taglio.
- Appoggiare la parte posteriore della piastra (8) insieme al rullo guida (12) al muro (con le mole da taglio sollevate rispetto alla superficie del muro)
 - Avviare la fresatrice e attendere che le mole da taglio raggiungano la piena velocità.
 - Abbassare gradualmente la fresatrice facendo entrare le mole da taglio nel muro (durante questo movimento il bordo posteriore della piastra deve sempre toccare la superficie del muro)(dis. G).
 - Quando la piastra della fresatrice è completamente appoggiata sul muro continuare il taglio, spostando la fresatrice verso di se (in direzione opposta al verso di rotazione delle mole da taglio).
 - Terminare il taglio in modo contrario al suo inizio, ruotando la fresatrice attorno alla linea di contatto tra il bordo posteriore della piastra e il muro.
 - Far fermare completamente le mole da taglio dopo lo spegnimento, e solo allora posare la fresatrice.
 - Eliminare il materiale rimasto nella scanalatura mediante uno scalpello.

 Per pareggiare le irregolarità che sorgono durante la creazione della scanalatura bisogna regolare un profondità di taglio di circa 3 mm maggiore di quanto desiderato. Durante il taglio di una parete, ad esempio mediante un martello perforatore, è possibile prevenire in grande misura la formazione di schegge sulla superficie delle pareti realizzando precedentemente una scanalatura con la fresatrice regolata alla massima profondità di taglio.

 **Dopo lo spegnimento della fresatrice non bisogna fermare le mole da taglio in rotazione premendole sul materiale in lavorazione, o premendo il pulsante di blocco dell'alberino.**

 **È vietato premere la fresatrice con forza eccessiva. La pressione deve essere moderata e distribuita uniformemente sulla superficie di contatto tra la piastra e il materiale in lavorazione. Un'eccessiva pressione sulla fresatrice può provocare surriscaldamento del motore, danneggiamento delle mole da taglio o attivazione della protezione contro il sovraccarico. Eseguire delle pause periodiche durante il lavoro.**

 **Il dispositivo possiede un sistema elettronico di stabilizzazione della velocità e una protezione contro il sovraccarico. In caso di sovraccarico il motore della fresatrice viene automaticamente arrestato. In tal caso bisogna immediatamente togliere il carico dalla fresatrice, e riaccenderla a vuoto per circa 1 minuto per raffreddarla.**

 **Le mole da taglio durante il funzionamento raggiungono temperature molto elevate, non bisogna toccarle con parti del corpo non protette, prima del loro raffreddamento.**



Durante il taglio, particolarmente di materiali duri, le mole da taglio possono surriscaldarsi e danneggiarsi. Una corona di scintille attorno alla mola da taglio è un sintomo di surriscaldamento. Bisogna allora interrompere immediatamente il taglio e raffreddare la mola, facendo funzionare la fresatrice a vuoto a velocità massima per 3-5 minuti.

Una riduzione significativa dell'efficienza di taglio e una corona di scintille attorno alla mola da taglio possono indicare che la mola da taglio non è più affilata.

SERVIZIO E MANUTENZIONE



Prima di intraprendere qualsiasi attività di installazione, regolazione, riparazione o servizio, bisogna estrarre la spina del cavo di alimentazione dalla presa di rete.



- Si consiglia di pulire la fresatrice per muratura con una spazzola morbida o con un getto di aria compressa.
- Per la pulizia non va utilizzata acqua o mezzi chimici detergenti.
- La fresatrice per muratura va conservata in un luogo asciutto, fuori dalla portata dei bambini
- Mantenere aperte le feritoie di ventilazione del motore.
- In caso di eccessive scintille sul commutatore, far controllare le condizioni delle spazzole in grafite del motore da una persona qualificata.
- Bisogna controllare regolarmente che tutte le viti di fissaggio siano serrate a fondo. Durante il funzionamento possono allentarsi.
- La sostituzione del cavo di alimentazione o altre riparazioni devono essere affidate a un centro di assistenza tecnica autorizzato.

SOSTITUZIONE DELLE SPAZZOLE IN GRAFITE



Le spazzole in grafite del motore consumate (più corte di 5 mm), bruciate o spaccate vanno immediatamente sostituite. Entrambe le spazzole vanno sostituite allo stesso tempo.

La sostituzione delle spazzole in grafite deve essere eseguita esclusivamente da personale qualificato, utilizzando ricambi originali.



Ogni tipo di difetto deve essere eliminato da un punto autorizzato di assistenza tecnica del produttore.

CARATTERISTICHE TECNICHE

DATI NOMINALI

Fresatrice per muratura	
Parametro	Valore
Tensione di alimentazione	230 V AC
Frequenza di alimentazione	50 Hz
Potenza nominale	1320 W
Velocità a vuoto	9000 min ⁻¹
Classe di isolamento	II
Diametro della lama	125 mm
Foro di fissaggio della mola da taglio	22,2 mm
Filettatura dell'alberino	M14
Ambito di larghezza della scanalatura	8 - 26 mm
Ambito di profondità di taglio	8 - 30 mm
Peso	4,2 kg
Anno di produzione	2016

DATI RIGUARDANTI RUMORE E VIBRAZIONI

Informazioni su rumore e vibrazioni



I livelli di rumore emesso, come il livello di pressione acustica emesso L_{pA} ed il livello di potenza acustica L_{wA} e l'incertezza di misura K, sono indicati di seguito nelle istruzioni, conformemente alla norma EN 60745. Il valore delle vibrazioni (il valore dell'accelerazione ponderata) a_h e l'incertezza di misura K sono riportati di seguito, conformemente alla norma EN 60745-2-22.

Il livello di vibrazione riportato nel presente manuale è stato misurato conformemente alla procedura di misurazione definita nella norma EN 60745, e può essere utilizzato per confrontare gli elettrotensili.

Inoltre può essere utilizzato per la valutazione preliminare dell'esposizione alle vibrazioni.

Il livello di vibrazioni indicato è indicativo per i restanti utilizzi dell'elettroutensile. Se l'elettroutensile viene utilizzato per altri impieghi o con altri utensili di lavoro, e se inoltre non viene sottoposto a sufficiente manutenzione, il livello di vibrazioni può essere diverso. Le cause sopra esposte possono aumentare l'esposizione alle vibrazioni durante l'intero periodo di utilizzo.

Per stimare con precisione l'esposizione alle vibrazioni, tenere in considerazione i periodi in cui l'elettroutensile è spento o in cui questo è acceso ma non viene utilizzato. In questo modo l'esposizione complessiva alle vibrazioni potrebbe essere nettamente inferiore. Introdurre ulteriori misure di sicurezza per proteggere l'utente contro gli effetti delle vibrazioni, come ad es.: manutenzione dell'elettroutensile e degli utensili di lavoro, protezione della temperatura adeguata delle mani, adeguata organizzazione del lavoro.

Livello di pressione acustica: $Lp_A = 97,16 \text{ dB(A)} K = 3 \text{ dB(A)}$

Livello di potenza acustica: $Lw_A = 108,16 \text{ dB(A)} K = 3 \text{ dB(A)}$

Accelerazione ponderata in frequenza delle vibrazioni: $a_h = 7,451 \text{ m/s}^2 K = 1,5 \text{ m/s}^2$

PROTEZIONE DELL'AMBIENTE / CE



Le apparecchiature elettriche ed elettroniche non devono essere smaltite con i rifiuti domestici, ma consegnate a centri autorizzati per il loro smaltimento. Informazioni circa lo smaltimento sono fornite dal venditore dell'apparecchiatura o dalle autorità locali. Le apparecchiature elettriche ed elettroniche usate contengono sostanze nocive per l'ambiente. Le apparecchiature non riciclate costituiscono un rischio potenziale per l'ambiente e per la salute umana.

* Ci si riserva il diritto di effettuare modifiche.

La „Grupa Topex Spółka z ograniczoną odpowiedzialnością” Spółka komandytowa con sede a Varsavia, ul. Pograniczna 2/4 (detta di seguito: „Grupa Topex”) informa che tutti i diritti d'autore sul contenuto del presente manuale (detto di seguito: „Manuale”), che riguardano, tra l'altro, il testo, le fotografie, gli schemi e i disegni contenuti e anche la sua composizione, appartengono esclusivamente alla Grupa Topex sono protetti giuridicamente secondo la legge del 4 febbraio 1994, sul diritto d'autore e diritti connessi (Gazz. Uff. polacca del 2006 n. 90 posizione 631 con successive modifiche). La copia, l'elaborazione, la pubblicazione, la modifica a scopo commerciale, sia dell'intero Manuale che di singoli suoi elementi, senza il consenso scritto della Grupa Topex, sono severamente vietate e comportano responsabilità civile e penale.

ROZADORA 59G370

ATENCIÓN: ANTES DE USAR ESTA HERRAMIENTA ELÉCTRICA ES NECESARIO LEER LAS INSTRUCCIONES Y GUARDARLAS PARA LAS FUTURAS CONSULTAS.

NORMAS DE SEGURIDAD DETALLADAS

- **La herramienta eléctrica debe utilizarse solo con la protección que está incluida. La protección debe conectarse a la herramienta eléctrica y colocada de la forma que garantice el mayor grado de seguridad, lo que significa que la parte del disco dirigida hacia el usuario debe estar protegida tanto como sea posible.** La protección está diseñada para proteger al usuario de los desechos y el contacto accidental con el disco de corte.
- **Se deben utilizar los discos de corte de diamante.** El hecho de que un útil se pueda montar sobre la herramienta no significa que su uso sea seguro.
- **La velocidad permitida del útil utilizado no puede ser menor que las revoluciones máximas indicadas sobre la herramienta eléctrica.** El útil que gira con una velocidad superior a la permitida se puede romper y sus partes pueden ser proyectadas.
- **Los discos de corte de diamante pueden utilizarse solamente para el trabajo previsto para ello. Por ejemplo, nunca se debe utilizar una superficie lateral del disco de corte para lijar.** Los discos de corte están diseñados para eliminar el material con el borde del disco. El impacto de la fuerza lateral puede causar que la muela de este tipo se rompa.
- **Para cada disco de corte seleccionado debe utilizar siempre bridas de ajuste no dañadas y de tamaño correcto.** Las bridas adecuadas sujetan el disco y por lo tanto reducen el riesgo de su rotura.
- **El diámetro exterior y el grosor del útil deben corresponder a las dimensiones de la herramienta.** Los útiles del tamaño incorrecto no pueden ser protegidos y controlados adecuadamente.
- **Discos, arandelas, bridas y otros accesorios deben encajar exactamente en el husillo de la herramienta eléctrica.** Los útiles que no se pueden acoplar perfectamente sobre el husillo de la herramienta, giran de forma desigual, vibran en exceso y pueden causar pérdida de control sobre la herramienta eléctrica.
- **Nunca use útiles dañados. Antes de cada uso, inspeccione el útil para comprobar que no haya partes astilladas o agrietadas. En el caso de que el útil o la herramienta se caiga al suelo, debe comprobar que no se haya dañado o usar otra herramienta sin daños. Después de comprobar y fijar el útil, debe poner en marcha la herramienta eléctrica y dejarla actuar durante un minuto a la máxima velocidad, prestando atención para que el usuario y terceras personal estén fuera del alcance del útil giratorio.** Los útiles defectuosos normalmente se rompen durante esta prueba.
- **Use equipo de protección individual. Dependiendo del tipo de trabajo, lleve siempre una mascarilla o gafas de protección. Si es necesario, utilice una mascarilla anti polvo, protección auditiva, guantes de protección o un delantal especial para protegerse de partículas pequeñas y material desbastado.** Proteja sus ojos de las partículas que se encuentran en el aire y que se producen durante el trabajo. Las mascarillas anti polvo y de protección de las vías respiratorias deben filtrar el polvo generado durante el trabajo. El impacto del ruido durante un largo periodo puede causar pérdida de audición.
- **Tenga cuidado de que terceras personas estén a una distancia segura de la zona de trabajo con la herramienta. Cualquier persona que está cerca de la herramienta trabajando debe utilizar el equipo de protección individual.** Los fragmentos de la pieza trabajada o útiles agrietados pueden astillarse y causar daños más allá del área inmediata de alcance.
- **Durante los trabajos en los que la herramienta podría hacer contacto con cables ocultos o con su propio cable, debe sujetarla solo por las superficies aisladas de la empuñadura.** Al entrar en contacto con cables bajo tensión, todas las piezas metálicas de la herramienta eléctrica también estarán bajo tensión y pueden causar una descarga eléctrica al usuario.
- **El cable de alimentación debe estar alejado de los útiles en rotación.** En caso de pérdida de control,

el cable de red puede ser cortado o atrapado, y toda la mano o el brazo pueden entrar en contacto con las piezas en rotación de la herramienta.

- **Nunca suelte la herramienta antes de que los útiles se paren por completo.** El útil que gira puede entrar en contacto con la superficie en la que está depositada la herramienta, lo cual puede provocar pérdida de control sobre ella.
- **No transporte la herramienta eléctrica cuyas piezas giratorias están en rotación.** El contacto accidental del útil en movimiento con la ropa puede causar que la ropa quede atrapada y el útil provoque cortes del operador.
- **Limpie periódicamente las ranuras de ventilación de la herramienta.** El ventilador del motor absorbe el polvo dentro de la carcasa y una gran acumulación de polvo de metal puede provocar una descarga eléctrica.
- **No utilice la herramienta eléctrica cerca de materiales inflamables.** Las chispas pueden provocar que se enciendan.
- **No utilice accesorios que requieran refrigerantes líquidos.** El uso de agua u otros refrigerantes líquidos puede provocar una descarga eléctrica.

Rebote e instrucciones de seguridad relacionadas

- El rebote es una reacción repentina de la herramienta eléctrica al bloqueo o choque con un obstáculo del útil giratorio, como la muela, el disco de amolar, el cepillo de alambre, etc. Si el útil se engancha o bloquea, se para de repente. Esto puede causar pérdida de control sobre la herramienta y su rebote en la dirección opuesta a la dirección de rotación del útil.
- **La herramienta eléctrica debe sujetarse firmemente, y el cuerpo y las manos deben sostenerse en posición que permite contrarrestar el rebote. Si el equipamiento de serie incluye el mango auxiliar, siempre debe utilizarlo para tener el máximo control sobre el rebote o la fuerza que opera durante la puesta en marcha.** El operador puede controlar rebotes tomando las precauciones adecuadas.
- **Nunca debe colocar las manos cerca de los útiles en rotación.** Como consecuencia del rebote, los útiles pueden provocar lesiones en la mano.
- **Manténgase alejado de la zona de influencia de la herramienta durante el rebote.** Como resultado de rebote, la herramienta eléctrica se mueve en la dirección opuesta del movimiento de la muela en el momento de su bloqueo.
- **Se debe tener especial precaución durante el mecanizado de esquinas, bordes afilados, etc. Se debe evitar que los útiles choquen o se bloqueen.** Los útiles en rotación son más propensos a atascarse durante el tratamiento de los ángulos, bordes afilados, durante el choque. Esto puede causar pérdida de control o rebote.
- **No utilice discos para madera o dentados.** Los útiles de este tipo a menudo provocan rebote o pérdida de control sobre la herramienta.
- **Evite el bloqueo del disco de corte o la presión excesiva. No realice cortes excesivamente profundos.** Sobrecarga del disco de corte aumenta la carga y su tendencia a atascarse o bloquearse y por lo tanto la posibilidad de rebote o rotura del disco.
- **Si el disco de corte se atasca o hay un parón en el trabajo, la herramienta eléctrica debe apagarse y hay que esperar hasta que el disco se detenga por completo. Nunca intente tirar del disco de corte en movimiento para retirarlo del lugar de corte, ya que puede rebotar.** Debe detectar y eliminar las causas de atascos.
- **No encienda la herramienta de nuevo si está introducida en el material. Antes de empezar el corte, el disco de corte debe alcanzar la velocidad de giro máximo.** De lo contrario, la muela puede atascarse, salirse del objeto trabajado o causar rebote.
- **Placas u objetos grandes deben apoyarse antes de empezar a trabajarlos para reducir el riesgo de rebote causado por el disco atascado.** Los objetos grandes pueden doblarse bajo su propio peso. La pieza de trabajo debe ser apoyada por ambos lados, cerca de la línea de corte y cerca del borde.
- **Tenga mucho cuidado al hacer agujeros en paredes o manipular otras áreas invisibles.** El disco de corte introducido en el material puede provocar rebote de la herramienta si tiene contacto con tuberías de gas, agua o cables eléctricos u otros obstáculos.

Instrucciones de seguridad adicionales

- El voltaje de red debe estar de acuerdo con el tamaño de la tensión especificada en la placa de características técnicas.
- No empiece a trabajar antes de llegar a la máxima velocidad de la herramienta.
- **Utilice instrumentos adecuados de exploración para detectar la presencia de cables eléctricos ocultos, instalaciones eléctricas, de gas o agua, alcantarillado o pida ayuda a las plantas municipales.** El contacto con los cables que están bajo tensión puede provocar un incendio, dañar el conducto de gas o puede provocar explosión. La penetración de la tubería provoca daños materiales o puede provocar una descarga eléctrica.
- **Durante el tratamiento de piedra, utilice la extracción de polvo. La aspiradora debe estar adaptada para la extracción de polvo de piedra.** El uso de estos dispositivos reduce el riesgo de polvo.
- **Mantenga firmemente la herramienta eléctrica mientras trabaja con ambas manos y asegure una posición de trabajo segura.** La herramienta eléctrica se guía de forma segura con ambas manos.
- **Cada vez antes de conectar la herramienta eléctrica a la alimentación, compruebe el cable de alimentación. Se prohíbe el uso de esta herramienta eléctrica distinto a los aquí indicados. No toque el cable dañado; en el caso de daños en el cable durante el funcionamiento, retire el enchufe de la toma.** Un cable dañado aumenta el riesgo de descarga eléctrica; cambios se deben encargar en un taller autorizado.

¡ATENCIÓN! La herramienta sirve para trabajos en los interiores.

Aunque la estructura es segura de por sí, y aunque utilice medidas de seguridad y de protección adicionales, siempre existe un riesgo residual de sufrir lesiones corporales durante el trabajo.

Descripción de iconos y gráficos utilizados:

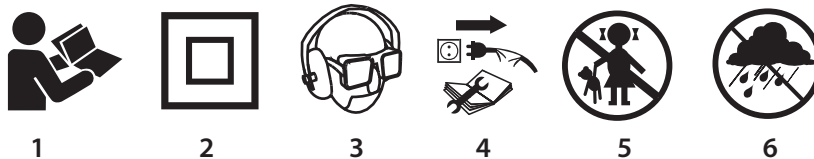

1. Lea el manual de uso, siga las advertencias y las reglas de seguridad incluidas.
2. Herramienta de aislamiento clase II.
3. Use el equipo de protección personal (gafas de seguridad, protección auditiva, mascarilla antipolvo)
4. Desconecte el cable de alimentación antes de realizar tareas de mantenimiento o reparación.
5. No permita que los niños se acerquen a la herramienta.
6. Proteja la herramienta de la lluvia

ESTRUCTURA Y APLICACIÓN

La rozadora es una herramienta con propulsión de motor monofásico conmutador con aislamiento de clase II. La herramienta eléctrica está diseñada para cortar, hacer surcos para instalaciones en paredes, suelos, etc. en los materiales como hormigón, piedra, ladrillo, etc. sin usar agua.

La rozadora está equipada con un sistema que permite conectarla al sistema de extracción de polvo (por ejemplo aspirador industrial), que debe estar conectado durante la operación.

La herramienta tiene aplicación en trabajos de remodelación y cualquier tipo de trabajos de aficionado (bricolaje).



Se prohíbe el uso de esta herramienta eléctrica distinto a los aquí indicados.

DESCRIPCIÓN DE LAS PÁGINAS GRÁFICAS

La lista de componentes se refiere a las piezas del dispositivo mostradas en la imagen al inicio de la instrucción.

1. Empuñadura frontal
2. Empuñadura
3. Adaptador
4. Boquilla de extracción de polvo

5. Protección del disco de corte
6. Disco de corte
7. Rueda de bloqueo de la placa base
8. Placa base
9. Interruptor
10. Bloqueo de interruptor
11. Bloqueo de husillo
12. Rollo guía
13. Tuerca
14. Tornillos
15. Brida exterior

* Puede haber diferencias entre la imagen y el producto.

DESCRIPCIÓN DE ICONOS UTILIZADOS



ATENCIÓN



ADVERTENCIA



MONTAJE / CONFIGURACIONES



INFORMACIÓN

ÚTILES Y ACCESORIOS



- | | |
|--|----------|
| 1. Llave específica | - 1 ud. |
| 2. Adaptador | - 1 ud. |
| 3. Llave hexagonal | - 1 ud. |
| 4. Espaciador con un espesor de 3,8 mm | - 5 uds. |
| 5. Espaciador con muesca | - 1 ud. |
| 6. Cíncel | - 1 ud. |
| 7. Maletín de transporte | - 1 ud. |

PREPARACIÓN PARA TRABAJAR

MONTAJE / DESMONTAJE DEL ADAPTADOR

-  • Deslice el adaptador (3) (fijándose de que la parte sobresaliente esté en la sujeción) en la boquilla de extracción de polvo (4) y asegúrelo girando a la derecha (**imagen A**).
- El desmontaje del adaptador se hace en orden inverso al de su montaje.

EXTRACCIÓN DE POLVO

-  **Durante trabajo la rozadora debe estar conectada a un dispositivo de extracción de polvo externo.**
-  • Afloje la tuerca (13) del adaptador (3).
-  • Inserte la punta del mango de succión del sistema de extracción de polvo al adaptador (3) y asegúrelo apretando la tuerca (13) (**imagen B**) (preste atención a que la conexión esté ajustada).

-  Al iniciar el trabajo debe poner el sistema de extracción de polvo en marcha, por ejemplo un aspirador industrial, y posteriormente encender la rozadora. Después de terminar el trabajo, proceda a la inversa, primero apague la rozadora y luego el aspirador. De esta forma evita el polvo innecesario en el lugar de trabajo. En algunos modelos de aspiradoras industriales con toma de corriente para la alimentación de herramientas eléctricas, el aspirador se enciende y desconecta automáticamente con interruptor de la herramienta.

AJUSTE DEL ANCHO DEL SURCO / CAMBIO DE DISCOS DE CORTE

-  **Utilice solo hojas de sierra de diamante diseñadas para trabajo en seco prestando atención a la máxima velocidad permitida marcada en el disco.**

 El ancho del surco depende del número de espaciadores dispuestos entre los discos de corte y del grosor de los disco de corte. Alcance del ancho del surco es de 8 a 26 mm.

El ancho del surco se puede calcular como sigue:

ChAncho del surco = número de espaciadores x su grosor + grosor de los discos de corte.

 **Independientemente de la cantidad de los espaciadores entre los discos de corte, el espaciador con muesca debe ser utilizado y colocado directamente debajo del segundo disco de corte para centrarlo.**

 La rozadora puede funcionar con uno o dos discos de corte

- Afloje la rueda de bloqueo de la placa base (7) y gire la placa (8) hacia abajo.
- Quite los tornillos (14) que sujetan la protección de los discos de corte (5) (imagen C).
- Retire la empuñadura delantera (1) y retire la protección de los discos de corte (5) (imagen D).
- Pulse y mantenga pulsado el botón de bloqueo del husillo (11), desenrosque con llave especial (suministrado) la brida exterior (15) (imagen E).
- **¡Importante!** La tuerca se debe girar hacia la izquierda en la dirección de rotación del disco de corte.
- Retire del husillo el disco de corte, espaciadores y la brida interior y limpie a fondo.
- **¡Importante!** El conductor de la brida interior debe quedar bien asentado en el husillo.
- Instale la brida interior, discos de corte con espaciadores para lograr la anchura deseada del surco (tenga en cuenta la dirección de rotación de los discos de corte adecuada - vea flechas en los discos de corte y la tapa protectora).
- Apriete la brida exterior (15) manteniendo presionado el botón de bloqueo del husillo (11).
- Instale los componentes restantes en el orden inverso al de desmontaje.

 **Independientemente del ancho del surco, debe montar los espaciadores para que los discos no se queden sueltos. Entre los discos de corte debe montarse al menos un espaciador. Cuando se trabaja con los dos discos de corte al mismo tiempo, siempre se debe reemplazar ambos discos.**

AJUSTE DE LA PROFUNDIDAD DEL SURCO

 La placa base ajustable de la rozadora es al mismo tiempo tope de profundidad de corte. La profundidad de corte se puede ajustar en el rango de 8 a 30 mm.

- Afloje la rueda de bloqueo de la placa base(7).
- Desplace la placa base (8) a la profundidad de corte deseada utilizando la escala sobre la protección de los discos de corte (5).
- Apriete la rueda de bloqueo de la placa base (7) para fijar el valor de ajuste.

TRABAJO / AJUSTES

 **Antes de usar la rozadora debe comprobar el estado del disco de corte. No utilice discos de corte con mellas, agrietados o dañados de otra manera. Los discos de corte desgastados deben ser reemplazados por otros nuevos. Antes del trabajo debe llevar a cabo una prueba de funcionamiento sin carga de al menos un minuto.**

Después de la operación, siempre apague la rozadora y espere hasta que el útil se pare completamente. Solo entonces puede soltar la rozadora.

 **Los discos de corte deben estar debidamente asegurados y deben girar libremente.**

- **Nunca sobrecargue la rozadora. La sobrecarga y excesiva presión puede causar una ruptura peligrosa de los discos de corte.**
- **Nunca golpee la pieza trabajada con los discos de corte.**
- **Nunca utilice discos de corte para sierras circulares destinadas para cortar madera. Su uso puede provocar rebote de la herramienta, hacer perder el control sobre ella y provocar lesiones corporales del usuario.**

PUESTA EN MARCHA / DESCONEXIÓN

 **La tensión en red debe coincidir con las indicaciones en la placa de características técnicas de la rozadora. Durante la puesta en marcha y operación, sujete la rozadora con ambas manos.**

 La rozadora está equipada con un interruptor que protege de puesta en marcha incontrolada.

Puesta en marcha:

- Mueva la palanca de bloqueo del interruptor (10) hacia adelante.
- Pulse el botón de bloqueo del interruptor (9) (**imagen F**).

Desconexión:

- Suelte el interruptor (9).

TRABAJO CON LA ROZADORA

 **La rozadora está diseñada exclusivamente para cortes rectos. No se permite realizar cortes curvos o redondeados. El dispositivo está diseñado exclusivamente para trabajo en seco.**

 **Antes de iniciar los trabajos, examine el lugar donde se llevará a cabo el trabajo para comprobar que no hay instalaciones de agua, electricidad o gas invisibles, localizándolas con una herramienta especial para buscar cables.**

 **Al poner la rozadora en marcha debe esperar hasta que los discos de corte alcancen una velocidad máxima y solo entonces puede empezar a trabajar. Al realizar cortes no debe encender o desconectar la rozadora. El interruptor se puede operar solo si los discos de corte están retirados del material trabajado.**

- Ajuste el ancho y la profundidad de corte.
- Acerque la parte posterior de la placa base (8) con el rodillo de guía (12) a la pared (discos de corte levantados por encima de la superficie de la pared).
- Ponga en marcha la rozadora y espere a que el disco de corte llegue a la velocidad máxima configurada.
- Poco a poco baje la rozadora introduciendo los discos de corte en la pared (durante el movimiento el borde posterior de la placa base debe estar en contacto con la superficie de la pared) (**imagen G**).
- Cuando la placa base se apoye con toda la superficie en la pared continúe cortando, moviendo la rozadora en su dirección (en la dirección opuesta a la dirección de giro de los discos).
- El corte se termina de modo opuesto a su inicio girando la rozadora alrededor de la línea de contacto de la parte delantera de la placa con la pared.
- Espere a que después de apagar los discos de corte se detengan por completo, y sólo entonces puede soltar la rozadora.
- El puente que se forma en surco debe removerse con un cincel.

 Para compensar las irregularidades que se producen durante la formación del surco debe ajustar profundidad de corte de aprox. 3 mm mayor de la deseada. Durante trabajos en paredes con martillo de percusión se puede prevenir en gran medida el desconchado del material sobre la superficie de la pared realizando un surco previo con la rozadora a una profundidad de corte máxima.

 **Después de apagar la rozadora, no debe frenar los discos de corte que giran empujándolos a la pieza de trabajo o presionando el botón de bloqueo del husillo.**

 **No presione demasiado la rozadora. Debe ejercer una presión moderada y uniforme sobre la superficie de la placa en contacto con el material trabajado. Ejercer demasiada presión sobre la rozadora puede causar sobrecalentamiento del motor, daños en los discos o la activación de la protección contra sobrecarga. Es necesario interrumpir el trabajo de vez en cuando.**

 **El dispositivo cuenta con un sistema electrónico que proporciona estabilidad de las revoluciones, así como la protección de sobrecarga. En caso de carga excesiva el motor de la rozadora se detiene automáticamente. En tal caso, debe quitar la carga de la rozadora de inmediato y volver a encenderla sin carga durante 1 minuto aproximadamente para que se enfríe.**

 **Durante el trabajo los discos de corte alcanzan temperaturas muy altas – no los toque con las partes de cuerpo desnudas antes de que se enfríen.**

 **Al cortar materiales especialmente duros puede provocar sobrecalentamiento del disco de corte, y por lo tanto dañarlo. Chispas alrededor del disco de corte son un síntoma de sobrecalentamiento. En este caso debe dejar de cortar inmediatamente y enfriar el disco de corte permitiendo que la rozadora trabaje con máxima velocidad sin carga durante 3 - 5 minutos.**

La disminución de rendimiento de corte evidente y las chispas que rodean la hoja pueden ser un signo de que el disco de corte no está ya afilado.

USO Y MANTENIMIENTO

 **Antes de instalar, ajustar, reparar o usar la herramienta es necesario desenchufarla de la toma de corriente.**

-  • La rozadora se debe limpiar preferiblemente con un cepillo suave o un chorro de aire comprimido.
- Para limpiar no debe utilizar agua ni productos químicos.
- La herramienta sin utilizar debe estar almacenada en un lugar seco y fuera del alcance de los niños.
- Debe mantener los orificios de ventilación del motor sin obstruir.
- Si hay demasiadas chispas en el conmutador, debe encargar la revisión del estado técnico de los cepillos de carbón del motor a una persona cualificada.
- Debe comprobar con regularidad de que todos los tornillos estén bien ajustados, ya que durante el trabajo pueden aflojarse.
- El cambio de cable eléctrico y otras reparaciones se deben realizar únicamente en un punto de servicio técnico autorizado.

CAMBIO DE CEPILLOS DE CARBÓN

 **Los cepillos de carbón en el motor que estén desgastados (es decir cuando su longitud sea menor de 5mm), quemados o rotos deben estar reemplazados inmediatamente. Siempre hay que cambiar los dos cepillos a la vez.**

El cambio de cepillos de carbón debe realizarse únicamente por personas cualificadas que utilicen piezas originales.

 Cualquier avería debe subsanarse en un punto de servicio técnico autorizado por el fabricante.

PARAMETROS TÉCNICOS

DATOS NOMINALES

Rozadora	
Parámetro técnico	Valor
Voltaje	230 V AC
Frecuencia	50 Hz
Potencia nominal	1320 W
Velocidad de giro del husillo en vacío	9000 min ⁻¹
Clase de protección	II
Diámetro del disco de corte	125 mm
Diámetro interno del disco de corte	22,2 mm
Tamaño de la rosca del husillo	M14
Alcance de ancho del surco	8 - 26mm
Tope de la profundidad de corte	8 - 30 mm
Peso	4,2 kg
Año de fabricación	2016

INFORMACIÓN SOBRE RUIDOS Y VIBRACIONES

Información sobre ruidos y vibraciones

 Los niveles de ruido tales como nivel de presión acústica L_{pA} y el nivel de potencia acústica L_{wA} y la incertidumbre de medición K, se dan a continuación en el manual de acuerdo con la norma EN 60745.

Los valores de vibración (aceleración) a_h y la incertidumbre de medición K determinados de acuerdo con la norma EN 60745-2-22, ver más abajo.

El nivel de vibración especificado en este manual se midió de acuerdo con el procedimiento de medición especificado en la norma EN 60745 y se puede utilizar para comparar herramientas. También se puede utilizar para una evaluación preliminar de la exposición a la vibración.

El nivel especificado de la vibración es representativo de las aplicaciones básicas de la herramienta. Si una herramienta eléctrica se utiliza para otras aplicaciones, o con diferentes accesorios, así como, si no se mantiene suficientemente, el nivel de vibración puede cambiar. Las razones anteriores pueden dar lugar a una mayor exposición a las vibraciones durante todo el periodo de trabajo.

Para estimar con precisión la exposición a las vibraciones, se deben tener en cuenta los periodos en los que el aparato esté desconectado, o cuando está encendido pero no se utiliza para trabajar. De esta manera, la exposición total a la vibración puede ser mucho menor.

Introduzca las medidas de seguridad adicionales para proteger al usuario de los efectos de la vibración, por ejemplo: mantenga la herramienta y los útiles, garantice temperatura adecuada de las manos, organice el trabajo de forma adecuada.

Nivel de presión acústica: $L_{pA} = 97,16 \text{ dB(A)}$ $K = 3 \text{ dB(A)}$

Nivel de potencia acústica: $L_{wA} = 108,16 \text{ dB(A)}$ $K = 3 \text{ dB(A)}$

Valor de aceleración de las vibraciones: $a_h = 7,451 \text{ m/s}^2$ $K = 1,5 \text{ m/s}^2$

PROTECCIÓN MEDIOAMBIENTAL / CE



Los dispositivos eléctricos no se deben desechar junto con los residuos tradicionales, sino ser llevados para su reutilización a las plantas de reciclaje especializadas. Podrá recibir información necesaria del vendedor del producto o de la administración local. Equipo eléctrico y electrónico desgastado contiene sustancias no neutras para el medio ambiente. Los equipos que no se sometan al reciclaje suponen un posible riesgo para el medio ambiente y para las personas.

* Se reserva el derecho de introducir cambios.

Grupa Topex Spółka z ograniczoną odpowiedzialnością "Spółka komandytowa con sede en Varsovia, c/ Pograniczna 2/4 (a continuación: "Grupa Topex") informa que todos los derechos de autor para el contenido de las presentes instrucciones (a continuación: "Instrucciones"), entre otros, para su texto, fotografías incluidas, esquemas, imágenes, así como su estructura son propiedad exclusiva de Grupa Topex y está sujeto a la protección legal de acuerdo con la ley del 4 de febrero de 1994 sobre el derecho de autor y leyes similares (B.O. 2006 N°90 Posición 631 con enmiendas posteriores). Se prohíbe copiar, tratar, publicar o modificar con fines comerciales de la totalidad o de partes de las Instrucciones sin el permiso expreso de Grupa Topex por escrito. El no cumplimiento de esta prohibición puede acarrear la responsabilidad civil y penal.



graphite.pl